



**OWNER'S MANUAL
MANUEL D'UTILISATION
GEBRUIKERSHANDLEIDING
MANUAL DO UTILISADOR**

AJ05WA-EU SERIES

AJ05WA-NL SERIES



50

1. CONTENTS

1. Contents	1
2. Control location	3
3. Before riding	4
4. Safe riding	4
5. Driving	5
6. Use genuine spare parts	5
7. Use of each component	6
Gauges	6
Operation of ignition switch	7
Operation of steering handle lock switch	7
Operation of seat open switch	7
Use of buttons	7
Storage box	9
Safety helmet hook	9
Fuel tank cap	10
Brake	10
8. Important points and cautions for starting engine	11
9. The best way to drive off	12
The control of throttle valve handle	12
Parking method	12
10. Inspection and maintenance before riding	13
Routine inspection	13
Engine oil inspection and change	13
Fuel inspection	14
Transmission oil inspection and change	14
Inspection and adjustment of brake free play	15
Disc brake inspection (depending on models)	15
Throttle valve handle clearance adjustment	17
Inspection and maintenance of battery	17
Tire inspection	18
Steering handle front shock absorbers inspection	18
Checking and changing fuses	19
Checking the turn signal lights and horn	19
Checking the front and rear lights	19
Checking the brake light	19

1. CONTENTS

Checking for fuel leakage	20
Checking the lubrication of body's various mechanisms	20
Checking the spark plug	20
Checking the air cleaner	20
11. When there is an abnormal condition or a trouble	21
Diagnosis when engine does not start	21
12. Suggestions on engine fuel	21
13. Transmission oil	21
14. Cautions for riding scooter	22
15. Periodical maintenance schedule	23
16. Specification	24

2. CONTROL LOCATION

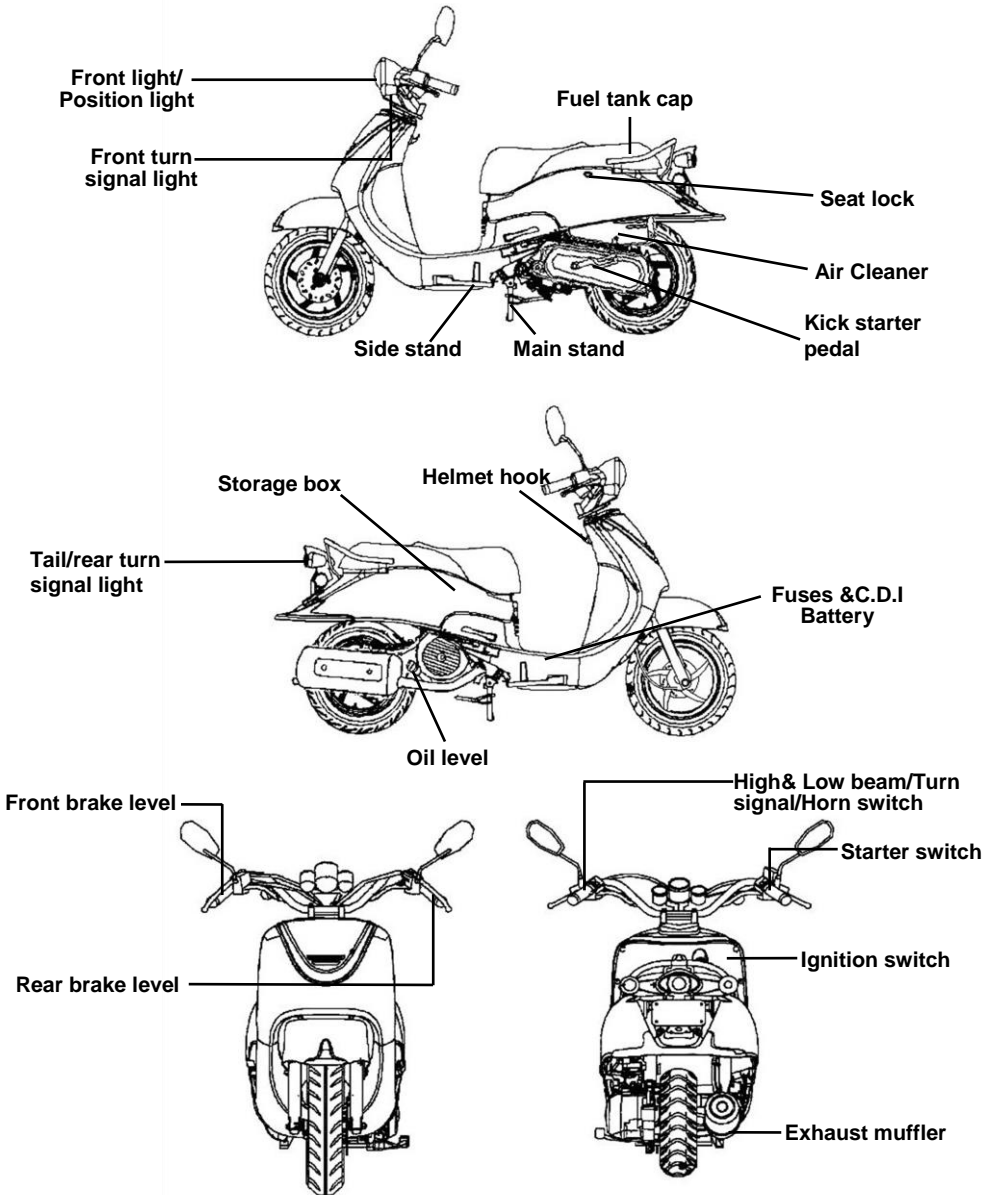

3. BEFORE RIDING

This manual describes the correct usage of this scooter including safety riding, simple inspection methods and so on.

For a more comfortable and safety riding, please read this manual carefully.

For your benefit, please ask your SANYANG dealer the operating manual and carefully read the following:

- Correct use of the motorcycle.
- Pre-delivery inspection and maintenance.

Thank you very much for your patronage

In order to maximize your motorcycle's performance, a periodical inspection and maintenance should be completely carried out.

We recommend that after riding your new motorcycle for the first 300 kilometers, you should take your motorcycle to the original dealer for an initial inspection, and to have your motorcycle inspected periodically every 1000 kilometers thereafter.

- In case the scooter's specifications and construction are modified and different from the photos and diagrams on the owner's manual / catalogues, the specifications and construction of the actual scooter shall prevail.

4. SAFE RIDING

It is very important to be relax and clothe properly when driving, observe traffic regulations, do not rush, always drive carefully and relaxed.

Usually, most people would ride their newly bought scooter very carefully, but after they became familiar with their scooters, they tended to become reckless which may result in an accident.



To remind you:

- Please wear a safety helmet, and properly tighten the chin belt when riding a motorcycle.
- Clothes with open or loose cuffs may be blown by wind and cause the cuffs to get caught on the steering handle and thus affects riding safety.
- So, put on clothes with tight sleeves.
- Hold the steering handle by both hands when riding. Never ride with only one hand.
- Observe the speed limit.
- Wear suitable low-heel shoes.
- **Perform periodical maintenance and inspection in accordance with the schedule.**



WARNING!!

- To avoid getting burned by exhaust pipe when taking a passenger. Make sure your passenger has put his/her feet on the pedals.
- After running, the exhaust pipe is very hot, be careful not to get burned when conducting an inspection or maintenance.
- After running, the exhaust pipe is very hot, select a suitable location to park your scooter to avoid others getting burned by the exhaust pipe.



CAUTION:

Modified motorcycle will affect its structure or performance, and cause poor engine operation or exhaust noise, which will result in shortening the motorcycle's service life.

Besides, modification is illegal and does not conform to the original design and specifications.

A modified motorcycle will not be covered by warranty, therefore, do not modify your motorcycle at will.

5. DRIVING

- **Keep the related parts of your body such as arms, palms, lumbar, and toes relax and ride with the most comfortable posture in order to be able to react quickly whenever it is necessary.**
- Rider's posture will greatly affect riding safety. Always keep your body's gravity in the center of the saddle, if your body's gravity is on the rear part of saddle, the front wheel load will be reduced, and this will cause the steering handle shaking. It is dangerous to ride a scooter with an unstable handle.
- It will be much easier to make a turn if rider inclines his body inward when turning. On the other hand, the rider will feel unstable if his body and the scooter do not incline.
- The scooter is hard to control on a bumpy, unlevelled, unpaved road, try to know the road conditions in advance, slow down and use your shoulder's force to control the handle.
- Suggestion: Do not load objects on the front pedals unnecessarily, to avoid affecting the riding safety and the operation of steering handle.

CAUTION:

The rider's feeling on the handle is slightly different with a load or without a load. Overload may cause the handle to swing and affects the riding safety. Therefore, do not overload your scooter.

CAUTION:

- Do not place flammable materials such as rags between the body side cover and engine to avoid components damaging by fire.
- Do not load objects on areas not specified for loading to avoid damage.

SUGGESTION

To maximize the motorcycle's performance and prolong its service life:
The first month or first 1000km is the wear- in period for the engine and components.
Avoid rapid acceleration, and keep the speed below 60km/hr.

6. USE GENUINE SPARE PARTS

In order to maintain the scooter's best performance, each part's quality, material, and machined precision must conform with the design requirements. **"SYM Genuine Spare Parts"** were made from the same high quality materials used for the original scooter. No parts would be sold to the market until they could meet the designed specifications through sophisticated engineering and stringent quality control. Therefore, it is necessary to purchase **"SYM Genuine Spare Parts"** from **"SYM Authorized Dealers or Franchised Dealers"** when replacing spare parts. If you buy cheap, or fake substitute parts from the market, no guarantee can be provided either for the quality or durability. Also, it may result in unexpected troubles and lower the scooter's performance.

- Always use **SYM Genuine Spare Parts** to keep your scooters pure blood and to ensure its long service life.

7. USE OF EACH COMPONENT

(The following is SYM 4 stroke air-cooling 125 c.c. scooter's basic operation, and they could vary from different individual models. Please consult the end of this manual.)

§ GAUGES §

The panel figure for speedometer may vary from model to model, but the location usually are the same.

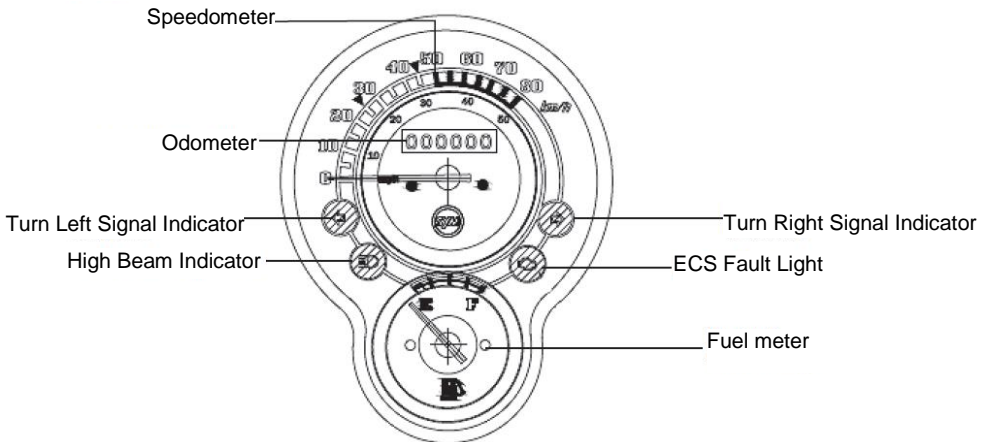

⚠ CAUTION:

Do not wipe plastic components, e.g. instrument panel, headlight, with organic solvents such as gasoline...etc to avoid damaging these components.

- **Speedometer :**
Indicates driving speed.
- **Odometer :**
Indicates total accumulated distance traveled.
- **High Beam Indicator :**
This indicator comes on with high beam headlight is turned on.
- **Fault indicator light**
If there is something wrong with the ECS, the warning light will light all the time.
- **Turn (left/right) Signal Indicator :**
The left or right Indicator will be flashing according to the operated directions of turn signal light switch when it is turned on.
- **Fuel Meter:**
The pointer in this meter shows how much fuel remains in the tank.
The pointer stays in "E" position when key switch is turned to "OFF".

§OPERATION OF IGNITION SWITCH §



“ON” position:

- Engine can be started in this position.
- Ignition switch key can not be removed.



“OFF” position:

- Engine is shut off and can not be started in this position .
- Ignition switch key can be removed.

IGNITION SWITCH



§OPERATION OF STEERING HANDLE LOCK SWITCH §



“Steering handle lock” position

- Turn the steering handle to left and insert the key into, press ignition switch key clockwise and then lightly turn it to left to the “lock” position.
- The steering handle is locked in this position.
- Ignition switch key can be removed.
- When unlocking, simply turn the key from the “LOCK” position to the “OFF” position.



CAUTION:

- Make sure to take the key away with you before you lock your seat.

§OPERATION OF SEAT OPEN SWITCH§



- Inserted the ignition switch key in the main switch lock.
- Turn the ignition switch key to the “seat open” position counter-clockwise.
- Then, the seat will be open.



CAUTION:

- Never operate the ignition switch key when the motorcycle is running. To turn the ignition switch to “OFF” and “LOCK” position will shut off the electrical system and that may result in a dangerous accident. Therefore, the ignition switch can only be turned off after the motorcycle has been completely stopped.
- Always remove the key and be sure to take the key away with you after locking the steering handle before leaving your motorcycle.
- If ignition switch remains in the “ON” position for a prolonged period after the engine has been stopped, the battery's capacity will be reduced and this may affect the engine's start ability.
- Make sure to take the key away with you before you lock your seat.

§USE OF BUTTONS §

High/low beam switch

Seat open

Turn Signal Switch

Horn Switch

Electrical starter button

Electrical starter button



this is a starting motor button (switch) for engine starting.

With the main switch “on”, press this button while holding the front or rear brake lever will start the engine.

CAUTION:

- Release this button immediately after engine has been started, and never press the button again to avoid damaging the engine.
- This mechanism is a safety design. The engine can only be started after the front or rear brake lever (pedal) has been applied.
- Do not use light system. Turn headlight and turn signal light to the “off” position when the engine is being started.

• High/low beam switch

This is the high and low beam of headlight switching switch. Press this switch to switch between high and beams.



This is for high beam.



This is for low beam. (please turn to low beam riding in city.)

• Seat open



Turn ignition switch to the “ON” position and press this button down. Then, the seat will be open.

This button will return to original position after releasing.

Press the seat down and it will be locked automatically.

After the seat catch has been locked, check to make sure it has locked properly by lightly lifting the seat.

CAUTION:

- Be sure to remove the key after the seat has been locked.
- Do not put the key inside the storage box after unlocking to avoid the key being locked inside the storage box when the seat is pressed down automatically.

Engine start control switch

The switch button position is under seat.

“ON” position: Engine is locked and can not be started engine in this position.

“OFF” position: When the ignition switch is “on” position, the start control switch is “off” position, press electrical starter button while holding the front or rear brake lever will start the engine.

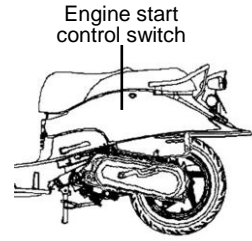

• Horn Switch



Press this button down when ignition switch is in the “ON” position, the horn will sound.

• Turn Signal Switch

Turn signal lights are used when turning left/right or changing lane.

Turn ignition switch to the “ON” position, and slide the turn signal switch to left or right . Then, the turn signal lights will flash.

To release, simply return the turn signal light button to the original position.



Left-side turn signal light flashing means you intend to make a left turn.



Right-side turn signal light flashing means you intend to make a right turn.

§STORAGE BOX§

- This box is located under the saddle.
- Maximum load capacity:10kg.
- Do not store valuables in the box.
- Make sure that the saddle has been locked completely after it was pressed down.
- Take out valuables before washing to avoid wetting these objects.
- Do not place thermal sensitive objects in the box because of engine’s heat and high temperature.

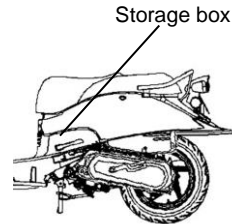

§SAFETY HELMET HOOK§

- Stop the scooter, and hook the safety helmet chin belt the hook.



CAUTION:

- Do not hang the safety helmet onto this hook when riding to avoid damaging motorcycle and losing safety helmet’s function.

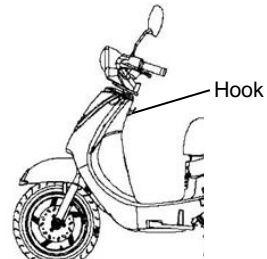

§FUEL TANK CAPS

1. Insert the key into the seat lock and open the seat, and turn the fuel cap anticlockwise, then the cap can be removed.
2. Do not fill above the fuel upper limit when refueling.
3. Align the “△”mark on the cap with the “△”mark on the fuel tank, then turn the fuel cap clockwise and lock the seat.

CAUTION:

- Main stand should be put down on the ground, engine should be shut off and flames should be strictly prohibited to ensure safety when refueling.
- Do not fill above fuel upper limit when refueling. Otherwise, fuel will flow out through a hole on the cap that may damage the body's painting, in serious cases; it may cause a fire to burn down the motorcycle.
- Make sure the fuel cap has been tightened properly.

§BRAKES

Pull the right brake lever to operate the front brake.

Pull the left brake lever to operate the rear brake.

- Avoid unnecessary sudden braking.
- Use front and rear wheel brakes simultaneously when braking.
- Avoid brake continuously for a long period of time because that may overheat the brakes and reduce its braking efficiency.
- Slow down and brake early when riding in rainy days on slippery roads. Never apply the brakes suddenly to prevent skidding and falling.
- Using only the front brake increases the risk of falling because the scooter is tend to pulled to one side.

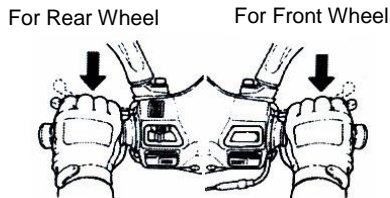

《Engine Brake》

Return the throttle valve handle back to its original position, and apply engine brake.

It is necessary to apply brake both for front wheel and for rear wheel intermittently when riding on a long or stiff slope.

8. IMPORTANT POINTS AND CAUTIONS FOR STARTING ENGINE

CAUTION:

- Please check the oil and fuel volume are adequate or not before starting the engine.
- To start the engine the main parking stand must be firmly on the ground and the brake is applied on the rear wheel to prevent the motorcycle from moving forward suddenly.

1. Turn ignition switch key to the "ON" position.
2. Apply hand (foot) rear wheel brake.
3. Do not accelerate, press starter button when the brake is applied.

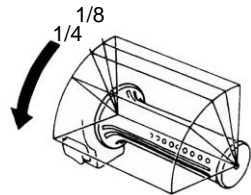
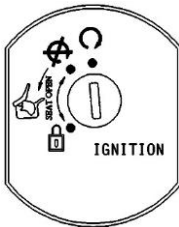

[We care for you! Before drive off, keep the hand brake applied on the rear wheel.]

CAUTION:

- In order to avoid damaging the starter motor, please do not press the starter button continuously over 15 seconds.
- If engine still can not be started after pressing starter button over 15 times, stop and wait for 10 seconds before start it again.
- It is harder to get the engine started after the motorcycle has been left idle for a long time or after refueling only after the fuel has been depleted. Then, it is necessary to press starting lever or starter button several times, and keep the throttle valve handle at the close position to start the engine.
- It may need several minutes to warm up engine if it is a cold start.
- Exhaust contains harmful gases (CO), therefore please start the engine at a well ventilated place.

9. THE BEST WAY TO DRIVE OFF

- Turn on the turn signal light before moving, and make sure no vehicle is coming from behind. Then, drive off.

§THE CONTROL OF THROTTLE VALVE HANDLE §

Acceleration : To increase speed. When riding on an inclined road, turn the throttle valve handle slowly to allow the engine to output its power.

Deceleration : To decrease speed.

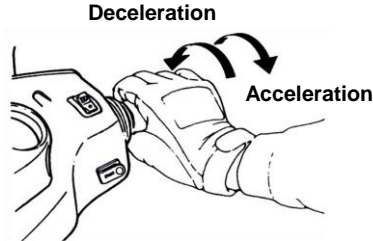

§PARKING METHOD §

• **When approaching the parking lot:**

1. Turn on the turn signal light early, and pay attention to the vehicles in front, from rear, left and right, then take the inner lane and approach slowly.
2. Return the throttle valve handle back to its original position, and apply brakes in advance. (Brake light comes on when braking to warn drivers of vehicles behind.)

• **When stop completely:**

3. Press the turn signal switch back to its original position, and turn the ignition switch key to the "OFF" position to shut off the engine.
4. Get off the scooter from left side after the engine has been stopped, and select a parking place where the scooter will not interfere with traffic and the ground is level, then put down scooter's main parking stand.
5. Hold the steering handle with your left hand, and hold down the front end of saddle or hold the parking handle on the lower-left side of saddle with your right hand.
6. Press the main parking stand with your right foot, put down the main parking stand firmly on the ground.

To remind you: Lock the steering handle and remove the key after parking to prevent the scooter from being stolen.



CAUTION:

- Park your motorcycle at a safe place where it will not interfere with traffic.

10. INSPECTION AND MAINTENANCE BEFORE RIDING

(Please refer to the components location diagram for the following components.)

§ROUTINE INSPECTION §

Check Items		Check Key Points
Engine Oil		Is there enough engine oil?
Fuel		Is it enough? Is it Octane 90 or above
Brake	Front	Braking condition? (Brake lever free play: 10~20mm)
	Rear	Braking condition? (Brake lever free play: 10~20mm)
Tires	Front	Is tire pressure normal? (Standard: 1.75kg/cm ²)
	Rear	Is tire pressure normal? (Standard: 2.0 kg/cm ² for 1 person, 2. 25 kg/cm ² for 2 persons)
Steering Handle		Does the handle vibrate abnormally or is difficult to turn?
Speedometer, lights, and rearview mirror		Is it operated properly? Do lights come on? Can it be seen clearly from behind?
Tightness of Main Components		Are screws, nuts loosen?
Abnormal Points		Do the previous troubles still exist?



CAUTION:

- If any problem founded during routine inspection, correct the problem before using the motorcycle again, have your motorcycle checked and repaired by the “**SYM dealer or authorized service personnel**” if necessary.

§ENGINE OIL INSPECTION AND CHANGE §

• INSPECTION:

1. Use the main parking stand to support the scooterer on a level ground, remove the dipstick after engine stopped for 3~5 minutes. Wipe oil off the dipstick and then insert it into the guide tube again (Do not rotate it.)
 2. Remove the dipstick and check whether oil level is in between the upper and lower marks.
- Add oil to upper limit if oil is under the lower limit. (Check cylinder, crankcase...etc for leakage.)

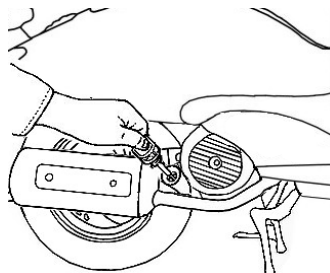

OIL CHANGE:

- Change engine oil after the first 300km, and change the engine oil every 1000km thereafter.
- In order to maintain the engine's maximum performance, check whether the engine oil is enough every 500km. Add oil to upper limit if the engine oil has been found to be inadequate.
- Engine Oil : Use (API) SH/CD SAE 10W-30 grade or better engine oil. Otherwise, damage will not be covered by warranty.
- ※Recommended Oil: **SYM Genuine 4X OIL.**
- Oil Capacity : 0.95 Liter (0.70 liter for routine change).
- Use SAE 5W-40 when outside temperature is below 0°C.

【Oil Filter Cleaning】

The oil filter nut assembly of the element, and remove the element. Remove the foreign materials from the element by using a gasoline or air spraying gun.

⚠ WARNING:

- Oil level will not be correct when checking the oil level with the motorcycle parked on an unlevelled ground or immediately after the engine stopped.
- Engine and exhaust pipe are hot right after engine stopped. Pay special attention not to get burned when checking or replacing engine oil.
- If the oil level approach lower limit again after refilled, check the engine for leaks and refill it again.
- Keep away from spark and flames when refilling the oil.

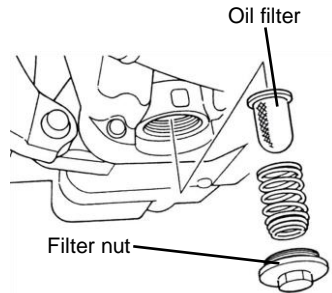
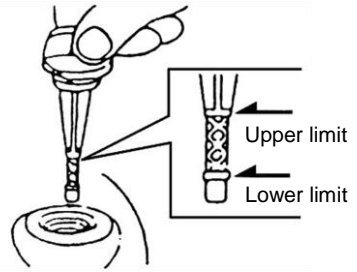

§FUEL INSPECTIONS§

- Turn main switch key to "ON" position, and check fuel gauge's needle range to make sure there is enough amount of fuel in the fuel tank.
- This scooter's engine is designed for using the unleaded fuel of Octane 90 or above.
- Firmly secure the main stand on the ground, shut off the engine and keep flames away from the scooter when refueling.
- Do not fill above fuel upper limit lever when refueling.
- Make sure the fuel tank cap had been tighten properly.

§TRANSMISSION OIL INSPECTION AND CHANGE§

INSPECTION:

- Use the main stand to support the scooter on a level ground, after the engine stops, wait for 3~5 minutes. Remove the transmission oil infusion bolt, put a measuring glass under the drain bolt, and remove the drain bolt. Let the oil flows into measuring glass and check for decreased or not. (at disassembly:180c.c./at change:170c.c.).

OIL REPLACEMENT:

- Stop the engine and use the main stand to support your scooter on a lever ground. Remove the infusion bolt and drain bolt, drain out the oil.
- Install the drain bolt and tighten it. Fill new transmission oil (170c.c.), and install the infusion bolt and tighten it. (make sure that bolts are tightened and check that there's no leakage.)
- Recommend Oil: Genuine SYM HYPOLD GEAR OIL (SAE 85W-140).

§INSPECTION AND ADJUSTMENT OF BRAKE FREE PLAYS

INSPECTION: (Brake lever free play must be checked with the engine shut off.)

- Brake lever and pedal free play for front and rear wheels.
- ◆ If checking the hand-braking lever for front wheels, its free play (the stroke of hand-braking lever from no braking to initial braking) should be 10~20mm. It is abnormal if the feel is spongy when holding the hand-braking lever forcefully.

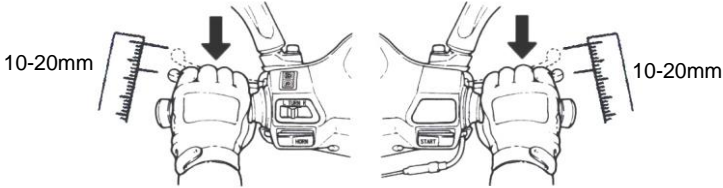

For Front Wheel And Rear Wheel

For Front Wheel

§DISK BRAKE INSPECTIONS(Applicable for model equipped with disc brake.)

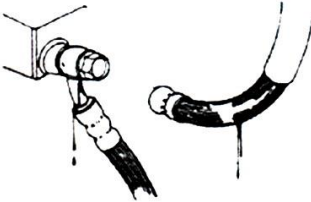

(leak, damaged, looseness of brake line)

brake lines connections for looseness using a wrench or similar tool, and check whether steering handle vibration in driving, or any parts' interference may have damage the brake lines. If so, bring your scooter to your SANYANG dealer for repairing or service.

⚠ CAUTION:

- Please drive your motorcycle on a dry road surface slowly and operate front and rear brakes in order to find out if there is any malfunction so as to ensure the motorcycle is at optimum condition and safe ride.

(Checking front brake lining)

- check the brake from behind the brake caliper. The brake pad must be replaced with new lining when the brake pad wear limit reaches the brake disk.

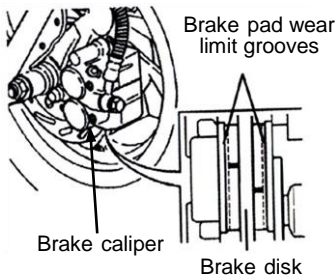

(Checking oil quantity in brake oil reservoir)

- Park the scooter on a level ground, and check if fluid level is under the "LOWER" mark. Recommended Brake Fluid: WELL RUN BRAKE OIL (DOT 3).

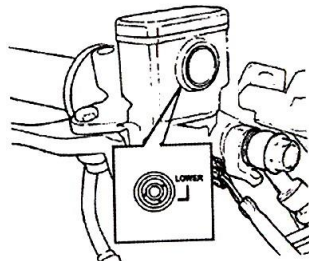

(Replenishment of front wheel brake fluid)

1. Loosen the screws and remove the master cylinder cover.
2. Wipe clean foreign materials, dirt around the reservoir, being careful not to let foreign materials fall into the reservoir.
3. Remove the diaphragm plate and the diaphragm.
4. Add brake fluid to upper level.
5. Install the diaphragm plate and the diaphragm, and install the master cylinder cover.
6. please note the diaphragm direction, and do not let foreign materials fall into the reservoir. And tighten the master cylinder cover securely.

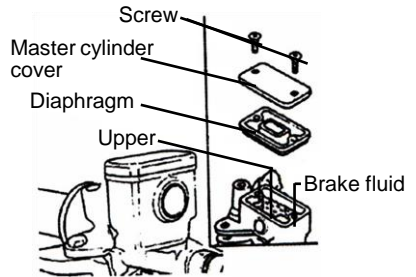

⚠ CAUTION:

- TO prevent chemical reaction, please do not use brake fluids other than those recommended.
- Do not fill above the upper limit when adding brake fluid and avoid dropping on painting or plastic components to prevent damage.

THROTTLE VALVE HANDLE CLEARANCE ADJUSTMENT §

- Correct clearance allows throttle valve handle to rotate 2-6mm.
- Loosen the lock nut first, then turn the adjust nut to adjust. Tighten the lock nut securely when finished.

Check Items:

1. Check throttle valve cable to see if it can be moved smoothly from a closed position to a wide open position.
2. Rotate steering handle from side to side to check if the throttle valve cable is interfered.
3. Check to see if the throttle valve cable is obstructed by other cables preventing it from being operated smoothly.

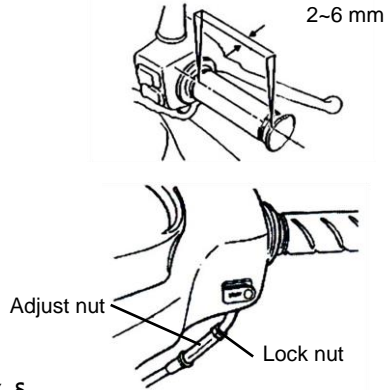

BATTERY INSPECTION AND MAINTENANCE OF BATTERY §

- The scooter is equipped with a maintenance-free type battery, so it is unnecessary to check and add electrolyte. Have your scooter checked by SYM Authorized Dealer or Franchised Dealer should any abnormality is found.

(Cleaning of battery terminals)

- Remove the battery terminals and clean if there are dirt and corrosion on them.
- Battery removal procedures are as follows:
Turn ignition switch to the "OFF" position, then remove negative cable screw firstly and disconnect the negative cable. Then, remove positive cable screw and positive cable.

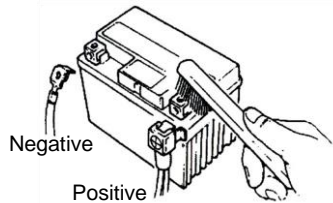

⚠ CAUTION:

- Clean the battery posts with warm water if the posts are eroded and have some white powders on them.
- If there is an obvious erosion on the terminals, disconnect the cables, and then clean the erosion off with a steel brush or a piece of sandpaper.
- Install battery cable after cleaning and apply a thin coat of grease on the terminals.
- Install battery in reverse order of removal.
- The scooter is equipped with a maintenance-free type battery, so it is unnecessary to check and add electrolyte. Have your scooter checked by SYM Authorized Dealer or Franchised Dealer should any abnormality is found.

⚠ CAUTION:

- This is a closed type battery. Never remove the caps.
- In order to prevent electric leakage and self-discharge when the battery sits idle for long periods. Remove battery from motorcycle, store it in well-ventilated and dimly lighted place after the battery has been fully charged. Disconnect battery's negative cable if the battery is still kept on the motorcycle.
- If the battery needs to be replaced, replace with a same closed-type battery (Maintenance-Free).

§TIRE INSPECTION §

- Tires should be checked and inflated with the engine shut off.
- If a tire's ground contacting curve is abnormal, check it with an air pressure gauge and inflate it to the specified pressure.
- Tires pressure must be checked with an air pressure gauge when cold.

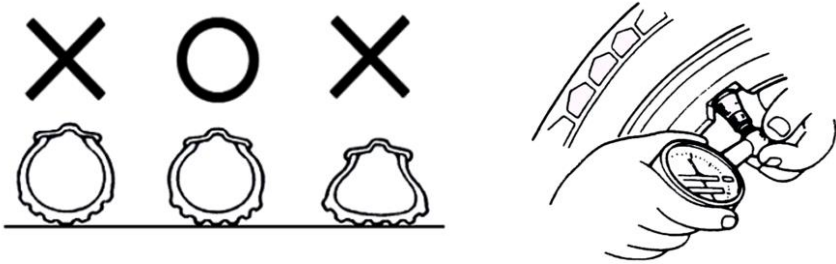

PLEASE REFER TO SPECIFICATIONS FOR STANDARD TIRE PRESSURE

Foreign materials
(nails or small
stones)

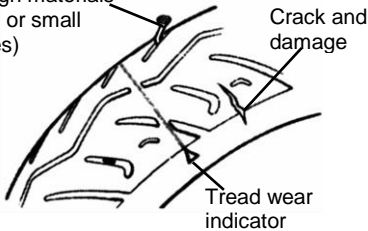

- Visual check tires for frontal and lateral side walls for crack or damage.
- Visual check tires for any nails or small stones wedged in the tread.
- Check the "tread wear indicator" condition to see if tread groove depth is insufficient.
- A tire with a wear bar showing is worn out and should be replaced immediately.

⚠ CAUTION:

- Abnormal tire pressure, wear, or crack is the most important cause that results in the loss control of the steering handle and a punctured tire(s).

§STEERING HANDLE FRONT SHOCK ABSORBERS INSPECTION §

- Perform this check with engine shut off and ignition switch key removed.
- Visual check front shock absorbers for damage.
- Operate steering handle up and down, and check front shock absorbers for noises due to bends.
- Check the bolts and nuts of front shock absorbers with wrenches for tightness.
- Shake steering handle up & down, left & right, and front & rear to check if it is loosen, has too much resistance and pulls to one side.
- Check steering handle if it is being pulled too tight by the brake cables.
- Take your scooter to SYM Authorized Dealer or Franchised Dealer for a check or adjustment if any abnormal conditions are found.

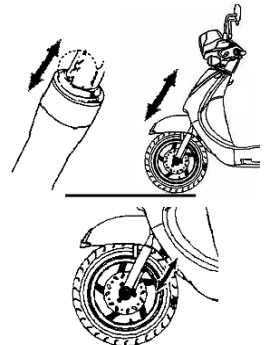

§CHECKING AND CHANGING FUSES §

Turn off ignition switch, and check fuses if they are intact. Replace the blown fuse with a new one having the same specified amperage rating (10A/15A/20A). Using a fuse of more than (10A/15A/20A) amperes, a brass or iron wire to replace a blown fuse is strictly prohibited to avoid damaging the electrical system and the circuit.

- Remove the storage box, and you'll find the fuse holder near battery.
- Open the fuse box cover, and pull out the fuse. Check it for damage or broken.
- Fuses must be firmly secured with wire connectors when replacing. Loose connections will result in overhead and damage.
- Use only parts having the specified specification to replace electrical components such as light bulbs. Using parts not having the specified specifications for replacement may cause the fuse to blow and over-discharge the battery.
- Avoid spraying water directly on or around fuse box when washing the scooter.
- If the new fuse burn out quickly again, please check the faulty reason before replace it again. Take your scooter to your dealer for an inspection if a fuse is blown by unknown causes.

【REMOVE】

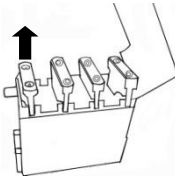

【INSTALLATION】

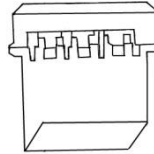

§CHECKING THE TURN SIGNAL LIGHTS AND HORN §

- Turn the ignition switch key to the "ON" position.
- Turn on the turn signal light switch, and make sure that the front & rear and left & right signal lights flashes and also check if the warning buzzer sounds.
- Check turn signal light covers if they are dirty, crack, or loosen.
- Press horn button to check if it works.

⚠ CAUTION:

- Specified specification bulbs should be used for turn signal lights. Otherwise, the normal operation of turn signal lights will be affected.
- Turn on the turn signal light before turning or switching lane to warn driver of vehicles behind.
- Turn off the turn signal light immediately by pressing its button down after using. Otherwise, the flashing of twin signal lights may confuse the drivers of vehicles behind.

§CHECKING THE FRONT AND REAR LIGHTS §

- Start engine and turn on the head lamp switch. Check if head lamp and rear lamp come on.
- Check the brightness and direction of front light by wall to see if it is correct.
- Check the head lamp cover if it is dirty, crack, or loosen.

§CHECKING THE BRAKE LIGHT §

- Turn the ignition switch key to the "ON" position, hold the hand-braking levers for front and rear wheels. Check if the brake lights come on.
- Check the brake light cover if it is dirty, crack, or loosen.

⚠ CAUTION:

- Use only specified specification bulbs, do not use bulbs with different specifications to avoid damaging electrical system, burning out bulbs, and discharging the battery.
- Do not modify or add other electrical components to prevent over load or short circuit which may result in a fire and burn down the motorcycle in serious cases.

§CHECKING FOR FUEL LEAKAGES

- Check fuel tank, fuel cup, fuel hose, carburetor for leakage.

§CHECKING THE LUBRICATION OF BODY'S VARIOUS MECHANISMS§

- Check the body's pivot points if they have enough lubrication.
(for example, the pivot points on the main stand, the side stand, and the brake lever...etc.).

§CHECKING THE SPARK PLUG§

- Remove the cap of spark plug cable (remove the spark plug using the spark plug wrench in the tool kit.
- Check the electrode if it is dirty or fouled by carbon deposits.
- Remove the carbon deposits on the electrode with steel wire, and clean the spark plug with gasoline, then, wipe dry with a rag.
- Check the electrode, and adjust its gap to 0.6~0.7 mm. (Check it with a feeler gauge)
- Hand tight the spark plug as far as it can go and then tighten it another 1/2~3/4 turns with a wrench.

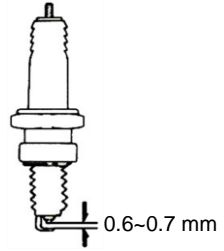

⚠ WARNING:

The engine is very hot after running. Pay attention not to get burned.

※Use only spark plugs suitable for the engine specifications of this motorcycle recommended by the manufacturer. (Refer to specifications.)

§CHECKING THE AIR CLEANER §

《DISASSEMBLE PROCEDURE》

1. Remove tapping screws from air cleaner cover.
2. Remove the air cleaner cover, remove the element screws, then remove filter element.
3. Take the element out and clean it. (Refer to maintenance schedule.)

Screws

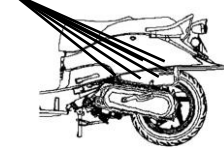

Element

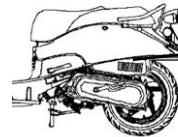

《DISASSEMBLE PROCEDURE》

- Assemble the air cleaner in reverse order of disassemble.

⚠ CAUTION:

- Dust deposit is one of the major causes of reducing output horsepower and increasing fuel consumption.
- Change the air cleaner element more frequently to prolong the engine's service life if the motorcycle is driven on dusty roads very often.
- If air cleaner is installed improperly, dust will be absorbed into cylinders, which may cause a premature wear and reducing output power and engine life.
- Be careful not to soak the air cleaner when washing the motorcycle. Otherwise, it will cause engine hard to start.

11. WHEN THERE IS AN ABNORMAL CONDITION OR A TROUBLE

§DIAGNOSIS WHEN ENGINE DOES NOT START §

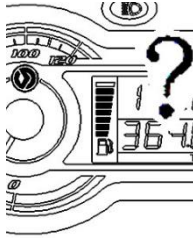

For front wheel and
Rear wheel

For front wheel

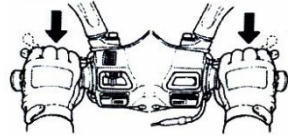

(1). Has the ignition switch key been turned to the "ON" position?

(2). Is there enough fuel in the fuel tank?

(3). Is the rear or front wheel brakes applied when pressing starting button?

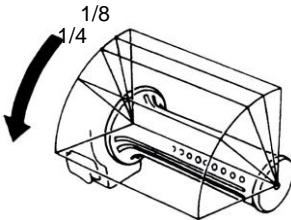

Turn Signal
Switch

Horn Switch

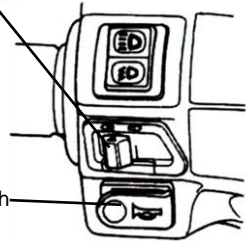

(4). Do you rotate the throttle valve handle while pressing the starting button?

(5). Turn the ignition switch key to the "ON" position, and press horn button down, if the horn does not sound, the fuse may have been blown.

【 Have your scooter checked by SYM authorized dealer or franchised dealer immediately if there are no problems with the above items and engine still can not be started. 】

12. SUGGESTIONS ON ENGINE FUEL

- This scooter is designed to use UNLEADED gasoline of Octane No. 90 or higher.
- If the scooter is operated in high altitude (where the atmosphere pressure is lower), it is suggested that the air/fuel ratio should be readjusted to maximize the engine performance.

13. TRANSMISSION OIL

- Recommended OIL: GENUINE SYM HYPOID GEAR OIL (SAE 85W-140)

14. CAUTIONS FOR RIDING SCOOTER

1. Raise the scooter with the main stand, and sit on the saddle.
Push the scooter forwarding to raise the main parking stand.

 **CAUTION:**

- Never rotate the throttle valve handle at will to increase the engine RPM before driving off.

2. Get on the scooter from the left side, and sit on the saddle properly, keep your right feet firmly on the ground to prevent the scooter from falling.

 **CAUTION:**

- Apply brake on the rear wheel before driving off.

3. Rotate the throttle valve handle slowly, and then the scooter will begin to move.

 **CAUTION:**

- Rapidly rotate the throttle valve handle or release the clutch lever may cause the motorcycle moving forward suddenly and it is very dangerous.
- Make sure the side parking stand is spring back completely before driving off

【 Do not use the brake suddenly and make a sharp turn 】

- Rapid braking and sharp turning will cause slip and fall.
- Rapid braking or sharp turning will cause slipping, lateral slipping, or fall especially in rainy days when the road is wet and slippery.

【 Drive with extreme caution during rainy days 】

- The brake distance in rain day or on wet road will longer than that on a dry road. Therefore, slow down and prepare to apply the brake earlier.
- The throttle valve handle should be released, and the brakes should be properly applied as it is needed while reducing the speed when going down a slope.

15. PERIODICAL MAINTENANCE SCHEDULE

Item	Check Items	Maintenance kilometer	300KM	Every 1000KM	Every 3000KM	Every 6000KM	Every 12000KM	Remarks	
		Maintenance Interval	NEW	1 Month	3 Months	6 Months	1 Year		
1	Air cleaner element (Remark)	I	C			R(paper)	R(sponge)		
2	Air cleaner	I							
3	Oil filter (Screen)	C				C			
4	Engine oil	R	Replacement for every 1000KM						
5	Fuel oil pump filter		Replacement for every 1000KM						
6	Tire, pressure	I	I						
7	Battery	I	I						
8	Spark plug	I			I		R		
9	Carburetor (idle speed)	I				I			
10	Steering bearing and handles	I			I				
11	Check transmission for leakage	I	I						
12	Check crankcase for leakage	I	I						
13	Transmission oil	R	Replacement for every 5000KM(5 Months)						
14	Drive belt/roller					I	R		
15	Fuel tank switch and lines	I			I				
16	Throttle valve operation and cable	I	I						
17	Engine bolts and nuts	I			I				
18	Cylinder head, cylinder, and piston					I			
19	Exhaust system/cleaning carbon					I			
20	Cam Chain/ignition time	I			I				
21	Valve clearance	I				I			
22	Shock absorbers	I				I			
23	Front/rear suspension	I				I			
24	Main/side stands	I				I/L			
25	Crankcase Blow-by system(PCV)	I			I				
26	Clutch disk					I			
27	Brake mechanism/brake lining (pad)	I	I						
28	Bolts/nuts for each components	I	I						
29									

☆The above maintenance schedule is established by taking the monthly 1000 kilometers as a reference which ever comes first.

※Have your scooter checked and adjusted periodically by your SYM Authorized Dealer or Franchised Dealer to maintain the scooter at the optimum condition.

Code: I ~ Inspection, cleaning, and adjustment R ~ Replacement

C ~ Cleaning (replaced if necessary) L ~ Lubrication

Remark: 1. Clean or replace the air cleaner element more often when the scooter is operated on dusty roads or in the Heavily- polluted environment.

2. Maintenance should be performed more often if the scooter is frequently operated in high speed and after the scooter has accumulated a higher mileage.

【 Notes in the remarks are used to indicate the applicable models. 】

16.SPECIFICATION

Item	Model	AJ05WA-EU	AJ05WA-NL
	Specification		
Length		1915mm	
Width		860mm	
Height		1120mm	
Wheel base		1300mm	
Net Weight		100kg(Front:40kg Rear:60kg)	
Model		Single cylinder,4-stroke, forced air cooled engine	
Fuel		Unleaded gasoline	
Displacement		49.46cm ³	
Compression ratio		12.6±0.2:1	
Maximum Horsepower		2.6kw/7500rpm	2.2kw/6500rpm
Net Maximum torque		3.6 Nm/6500 rpm	3.3 Nm/6500 rpm
Idling speed		2200±100 min-1	
Valve clearance: IN/EX		0.05±0.02/0.05±0.02mm	
Starting methods		Kick & electrical starter	
Front shock absorber		Telescopic fork	
Rear shock absorber		Unit swing	
Clutch		Auto centrifugal Clutch	
Transmission		C.V.T.	
Front tire		110/70-12 47J	
Rear tire		120/70-12 51J	
Rim type		Aluminum	
Tire pressure		Front: STD 2.00 kg/cm ² , Rear: STD 2.00kg/cm ² for 1 person, 2.25kg/cm ² for 2 persons	
Front brake		Disk type (Ø 226 mm)	
Rear brake		Drum type (Ø110 mm)	
Head lamp(high, low)		12V 35/35W	
Front position lamp		12V 5W	
Front/ Rear direction indicator		12V 10W	
Rear position lamp/Stop lamp		12V 5W/12V 21W	
Engine oil capacity		0.80 L (0.65 L for change)	
Transmission oil capacity		110c.c (100c.c for change)	
Fuel tank capacity		5.5L	
Fuse		2A*1&5A*1&10A*1&15A*1	
Spark plug		CR6HSA	
Battery capacity		12V 6Ah(closed type, maintenance-free battery)	
Air cleaner		Paper type	

1. SOMMAIRE

1. Sommaire	25
2. Emplacement des composants	27
3. Avant utilisation	28
4. Utilisation en toute sécurité	28
5. Conduite	29
6. Utilisation des pièces de rechange d'origine	29
7. Fonctionnement de chaque composant	30
Instruments	30
Fonctionnement du commutateur de démarrage	31
Fonctionnement du commutateur de verrouillage de guidon	31
Fonctionnement du commutateur d'ouverture de selle	31
Utilisation des commandes	31
Casier de rangement	33
Crochet pour casque	33
Bouchon de réservoir de carburant	34
Freinage	34
8. Points importants et précautions à prendre lors du démarrage du moteur	35
9. Le meilleur moyen de démarrer	36
Commande de la poignée d'accélérateur	36
Méthode de stationnement	36
10. Contrôle et entretien avant utilisation	37
Inspection de routine	37
Contrôle et remplacement de l'huile moteur	37
Contrôle du carburant	38
Contrôle et remplacement de l'huile de transmission	38
Inspection et réglage de la garde du frein	39
Inspection du frein à disque (selon le modèle)	39
Réglage de la garde à la poignée d'accélérateur	41
Inspection et maintenance de la batterie	41
Inspection des pneus	42
Inspection des amortisseurs avant	42
Contrôle et remplacement des fusibles	43
Contrôle des clignotants et de l'avertisseur	43
Contrôle des feux avant et arrière	43
Contrôle du feu stop	43

1. SOMMAIRE

Recherche d'une fuite de carburant	44
Contrôle de la lubrification des différents mécanismes du châssis	44
Contrôle de la bougie	44
Contrôle du filtre à air	44
11. En cas d'anomalie ou d'incident	45
Diagnostic en cas de non démarrage du moteur	45
12. Recommandations sur le carburant	45
13. Huile de transmission	45
14. Précautions d'utilisation du scooter	46
15. Périodicités d'entretien	47
16. Spécifications	48

2. EMPLACEMENT DES COMPOSANTS

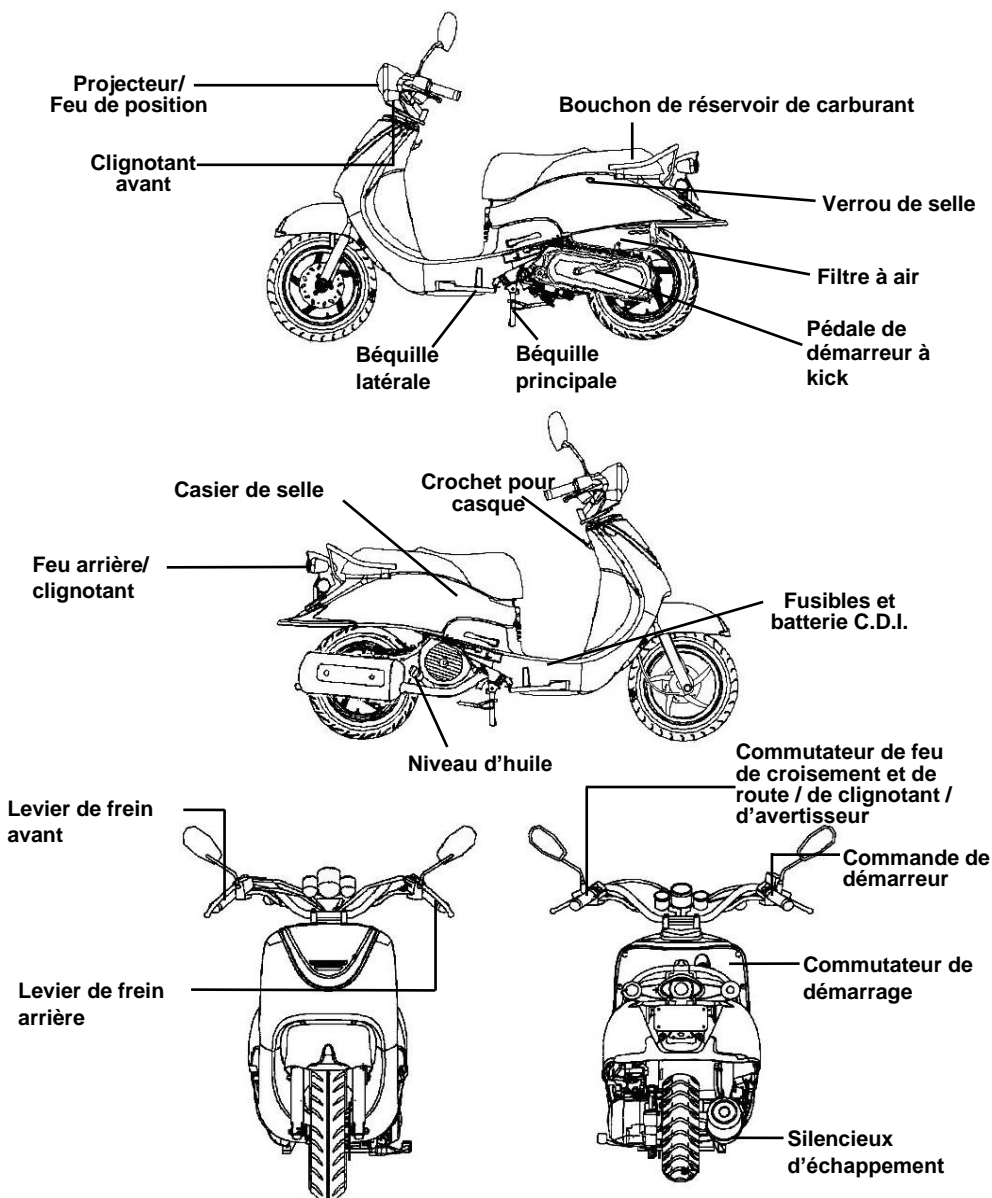

3. AVANT UTILISATION

Ce manuel décrit comment utiliser correctement ce scooter et fournit des consignes de sécurité, d'entretien, etc.

Pour une conduite confortable et en toute sécurité, veuillez lire attentivement ce manuel.

Dans votre intérêt, demandez le manuel d'utilisation à votre concessionnaire SANYANG et lisez attentivement les rubriques suivantes :

- Utilisation correcte de la machine.
- Inspection et maintenance avant livraison.

Merci de votre confiance

Afin d'optimiser les performances de votre machine, il convient de procéder à une inspection et une maintenance périodiques.

Après les 300 premiers kilomètres, nous vous recommandons de rapporter votre machine chez le concessionnaire qui vous l'a vendue afin de procéder à une inspection initiale puis de la faire entretenir tous les 1000 km par la suite.

- Si les spécifications et la construction du scooter sont modifiées et diffèrent des photos et schémas figurant dans le manuel d'utilisation/les catalogues, ce sont les spécifications et la construction de votre scooter qui prévalent.

4. UTILISATION EN TOUTE SÉCURITÉ

Lors de l'utilisation de la machine, il est essentiel d'être détendu et correctement équipé, de respecter le code de la route, de ne pas conduire exagérément vite et d'être toujours concentré.

Généralement, lors des premiers kilomètres, les propriétaires de scooter neuf conduisent prudemment, mais à mesure qu'ils se familiarisent avec leur machine, ils tendent à devenir imprudents, d'où un risque d'accident.



Rappel :

- Portez systématiquement un casque et serrez-le correctement avec la sangle de maintien en conduite.
- Les vêtements avec poignets larges ou ouverts peuvent, sous l'effet du vent, se coincer dans le guidon et affecter la sécurité de conduite.
- Portez des vêtements à manches étroites.
- Tenez le guidon des deux mains en conduite. Ne conduisez jamais d'une main.
- Respectez les limitations de vitesse.
- Portez des chaussures adaptées à talon plat.
- **Respectez le programme de maintenance et d'inspection.**



AVERTISSEMENT !

- Lors du transport d'un passager, pour éviter que celui-ci ne se brûle avec l'échappement, vérifiez qu'il a placé ses pieds sur les pédales.
- Après utilisation, la tuyauterie d'échappement est très chaude ; procédez avec une extrême précaution si vous devez effectuer une inspection ou un entretien.
- Après utilisation, la tuyauterie d'échappement est très chaude ; choisissez un emplacement approprié pour stationner votre machine afin d'éviter que des personnes environnantes puissent s'y brûler.



ATTENTION :

Toute modification de votre machine peut affecter sa structure ou ses performances, entraîner un mauvais fonctionnement du moteur ou des bruits à l'échappement, et ainsi réduire la durée de vie en service de votre machine.

En outre, les modifications sont illégales et ne se conforment pas à la conception et aux spécifications d'origine.

Toute machine modifiée ne sera pas couverte par la garantie ; aussi, ne procédez à aucune modification.

5. CONDUITE

- **Gardez les parties de votre corps telles que les bras, les mains, le dos et les pieds, détendus et conduisez dans la position la plus confortable afin de pouvoir réagir rapidement chaque fois que nécessaire.**
- La position du conducteur affecte considérablement la sécurité de conduite. Maintenez le centre de gravité de votre corps au centre de la selle ; si votre centre de gravité se situe sur l'arrière de la selle, la charge sur les roues avant sera réduite et le guidon risque de vibrer. Il est dangereux de conduire un scooter avec un guidon instable.
- Il est beaucoup plus facile de négocier un virage si le conducteur penche son corps vers l'intérieur du virage. Par ailleurs, le conducteur ressentira une certaine instabilité si son corps et sa machine ne penchent pas dans le virage.
- Le scooter est difficile à contrôler sur route cahoteuse, irrégulière, non pavée ; essayez d'anticiper les conditions de la route, ralentissez et contrôlez le guidon à la force des épaules.
- Suggestion : Si possible, ne placez rien sur le repose-pied avant pour éviter d'affecter la sécurité de conduite et le maniement du guidon.

ATTENTION :

La sensation au guidon est légèrement différente en charge et à vide.
Toute surcharge peut provoquer un mouvement inopiné du guidon et affecter la sécurité de conduite.

ATTENTION :

- Ne placez pas de matières inflammables telles que des chiffons près du carénage latéral et du moteur pour éviter tout incendie et détérioration des composants.
- Ne chargez pas d'objets sur des zones non prévues à cet effet.

SUGGESTION

Pour maximiser les performances de la machine et prolonger sa durée de vie en service :
Le premier mois ou les 1000 premiers kilomètres constituent la période de rodage du moteur et des composants.
Évitez les fortes accélérations et les vitesses supérieures à 60 km/h.

6. UTILISATION DES PIÈCES DE RECHANGE D'ORIGINE

Pour conserver les performances de la machine, la qualité, la matière et la précision d'usinage de chaque pièce doivent se conformer aux exigences de conception. Les « **pièces de rechange SYM d'origine** » ont été réalisées dans les mêmes matériaux de haute qualité que ceux utilisés pour les pièces d'origine de ce scooter. Aucune de ces pièces n'est commercialisée tant qu'elle n'est pas mise en conformité avec les spécifications requises par le biais de techniques de fabrication sophistiquées et d'un contrôle très strict de la qualité. Par conséquent, en cas de remplacement de pièces, procurez-vous impérativement les « **pièces de rechange SYM d'origine** » auprès de « **distributeurs SYM agréés ou de concessionnaires franchisés** ». Si vous achetez sur le marché des pièces de remplacement à bas prix ou contrefaites, vous ne pourrez obtenir aucune garantie quant à leur qualité et leur durabilité. De même, vous risquez d'être confronté à des problèmes imprévus et des performances réduites de votre machine.

- Utilisez systématiquement les **pièces de rechange SYM d'origine** afin de préserver toute la « vitalité » de votre scooter tout au long de sa durée de vie en service.

7. FONCTIONNEMENT DE CHAQUE COMPOSANT

(Les pages suivantes présentent le fonctionnement d'un scooter SYM 125 cm³ 4 temps à refroidissement par air ; il peut varier selon les modèles. Veuillez vous référer à la fin de ce manuel.)

§ INSTRUMENTS §

L'esthétique de l'indicateur de vitesse peut varier selon les modèles mais son emplacement est généralement le même.

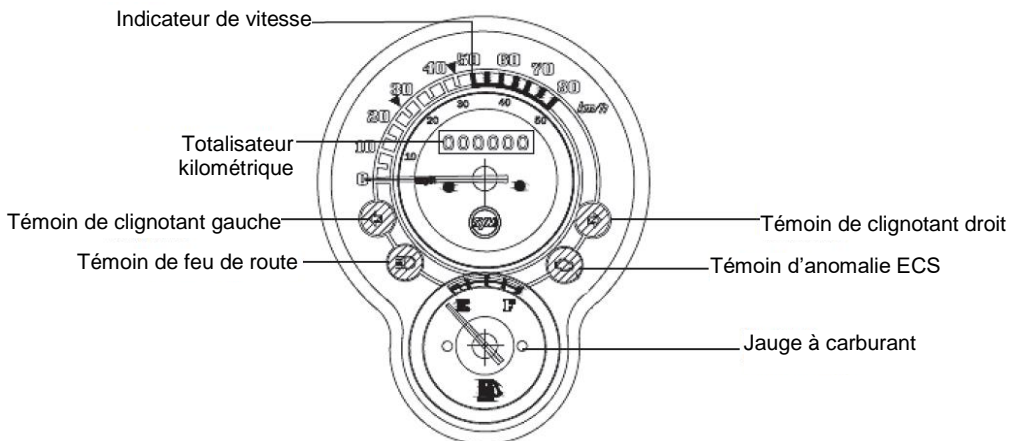

⚠ ATTENTION :

N'essayez pas les pièces plastiques telles que le combiné des instruments ou le projecteur avec des solvants organiques tels que l'essence, etc. pour éviter toute détérioration de ces composants.

- **Indicateur de vitesse :**
Indique la vitesse de déplacement.
- **Totalisateur kilométrique :**
Indique la distance totale parcourue.
- **Témoin de feu de route :**
S'allume lorsque le feu de route est allumé.
- **Témoin d'anomalie**
En cas d'anomalie de l'ECS, ce témoin clignote en continu.
- **Témoin de clignotants (gauche/droit) :**
Le témoin gauche ou droit clignotera en fonction du sens de commande du commutateur de clignotants.
- **Jauge à carburant :**
L'aiguille de la jauge indique la quantité de carburant restante dans le réservoir.
L'aiguille reste en position « E » lorsque le contact est coupé.

§ FONCTIONNEMENT DU COMMUTATEUR DE DÉMARRAGE§

COMMUTATEUR DE DÉMARRAGE



Position « ON » :

- Dans cette position, le moteur peut être démarré.
- La clé de contact ne peut pas être retirée du commutateur de démarrage.



Position « OFF » :

- Dans cette position, le moteur est arrêté et ne peut pas être démarré.
- La clé de contact peut être retirée du commutateur de démarrage.



§ FONCTIONNEMENT DU COMMUTATEUR DE VERROUILLAGE DE GUIDONS§



Position « verrouillage du guidon »

- Tourner le guidon vers la gauche et engager la clé dans le commutateur de démarrage, la tourner dans le sens des aiguilles d'une montre, puis légèrement vers la gauche en position « verrouillage ».
- Dans cette position, le guidon est verrouillé.
- La clé de contact peut être retirée du commutateur de démarrage.
- Pour le déverrouillage, tourner simplement la clé de la position « LOCK » à la position « OFF ».

⚠ ATTENTION :

- Penser à reprendre la clé avant de verrouiller la selle.

§ FONCTIONNEMENT DU COMMUTATEUR D'OUVERTURE DE SELLES§



- Engager la clé de contact dans le commutateur de démarrage.
- Tourner la clé de contact dans le sens inverse des aiguilles d'une montre en position « selle ouverte ».
- Puis, ouvrir la selle.

⚠ ATTENTION :

- Ne jamais actionner la clé de contact lorsque la machine se déplace. Le déplacement de la clé de contact en position « OFF » et « LOCK » désactive le circuit électrique, ce qui peut entraîner un accident grave. Aussi, le contact peut être coupé uniquement lorsque la machine est totalement arrêtée.
- Retirer systématiquement la clé et veiller à la conserver après verrouillage du guidon.
- Si le contact reste établi pendant une période prolongée après arrêt du moteur, la capacité de la batterie sera réduite, ce qui peut affecter les performances de démarrage du moteur.
- Penser à reprendre la clé avant de verrouiller la selle.

§ UTILISATION DES COMMANDES§

Inverseur feu
de route/feu
de croisement

Selle ouverte

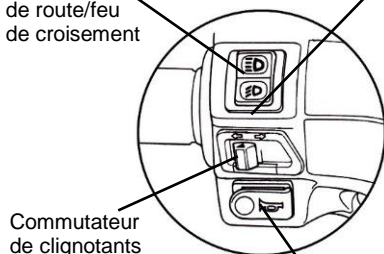

Commutateur
de clignotants

Commande d'avertisseur

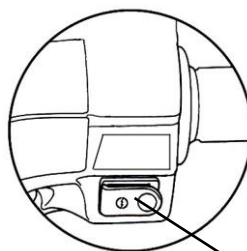

Commande de
démarrateur électrique

Commande de démarreur électrique



Ce bouton (commutateur) permet de démarrer le moteur.

Lorsque le contact est établi, appuyer sur ce commutateur tout en maintenant le levier de frein avant ou arrière pour démarrer le moteur.

ATTENTION :

- Relâcher immédiatement le commutateur une fois le moteur démarré et ne jamais l'enfoncer à nouveau pour éviter toute détérioration du moteur.
- Ce mécanisme est un dispositif de sécurité. Le moteur ne peut être démarré que lorsque le levier de frein avant ou arrière (pédale) est serré.
- Ne pas activer le circuit d'éclairage. Désactiver l'éclairage et les clignotants lors du démarrage du moteur.

• Inverseur feu de route/feu de croisement

Il s'agit du commutateur de permutation des feu de route et feu de croisement. Appuyer sur ce commutateur pour basculer du feu de croisement au feu de route et vice versa.



Position du feu de route.



Position du feu de croisement (à adopter en conduite en ville).

• Selle ouverte

Commutateur d'ouverture de selle

Établir le contact et enfoncer le commutateur. Puis, ouvrir la selle.

Ce commutateur revient dans sa position d'origine une fois relâché.

Appuyer sur la selle pour la verrouiller automatiquement.

Une fois le verrou engagé, vérifier que la selle est correctement verrouillée en la soulevant légèrement.

ATTENTION :

- Veiller à retirer la clé une fois la selle verrouillée.
- Ne pas placer la clé dans le casier de rangement après déverrouillage pour éviter qu'elle n'y soit enfermée lorsque la selle est automatiquement rabattue.

Commutateur de commande de démarrage

Ce commutateur est situé sous la selle.

Position « ON » : Dans cette position, le moteur est arrêté et ne peut pas être démarré.

Position « OFF » : Lorsque le commutateur de démarrage est en position « ON » et le commutateur de commande de démarrage en position « OFF », appuyer sur la commande de démarreur électrique tout en maintenant le levier de frein avant ou arrière pour démarrer le moteur.

Commutateur de commande de démarrage

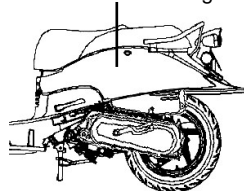

• Commande d'avertisseur



Appuyer sur ce commutateur lorsque le contact est établi pour activer l'avertisseur.

• Commutateur de clignotants

Les clignotants sont utilisés lors d'un braquage à gauche/droite ou lors d'un changement de file.

Établir le contact et déplacer le commutateur de clignotants vers la gauche ou la droite. Dès lors, les clignotants clignent.

Pour désactiver les clignotants, ramener simplement le commutateur dans sa position d'origine.



Clignotant à gauche pour indiquer un braquage à gauche.



Clignotant à droite pour indiquer un braquage à droite.

§CASIER DE RANGEMENTS§

- Ce casier est situé sous la selle.
- Capacité de charge maximum : 10 kg.
- Ne pas placer d'objets de valeur dans ce casier.
- Vérifier que la selle est correctement verrouillée une fois remise en place.
- Retirer les objets présents dans le casier lors du lavage de la machine pour éviter de les mouiller.
- Ne pas placer de nourriture et des produits frais dans le casier en raison de la chaleur du moteur et de la température élevée.

Casier de selle

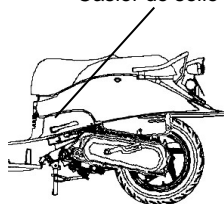

§CROCHET POUR CASQUES§

- Arrêter le scooter et accrocher le casque par sa sangle de maintien sur le crochet.

⚠ ATTENTION :

- Ne pas accrocher le casque sur le crochet en conduite pour éviter de détériorer la machine et le casque.

Crochet

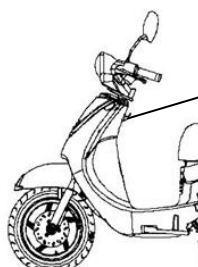

§BOUCHON DE RÉSERVOIR DE CARBURANT§

1. Engager la clé dans le verrou de selle et ouvrir la selle, puis tourner le bouchon de réservoir de carburant dans le sens inverse des aiguilles d'une montre pour le déposer.
2. Ne pas ravitailler au-delà de la limite supérieure.
3. Aligner le repère « Δ » sur le bouchon avec le repère « Δ » sur le réservoir de carburant puis tourner le bouchon dans le sens des aiguilles d'une montre et verrouiller la selle.

⚠ ATTENTION :

- Placer la béquille principale sur le sol, arrêter le moteur, éloigner toute flamme nue pour un ravitaillement en toute sécurité.
- Ne pas ravitailler au-delà de la limite supérieure. À défaut, le carburant risque de s'écouler par le trou du bouchon et ainsi de détériorer la peinture voire de provoquer un incendie.
- Vérifier que le bouchon est correctement serré.

§FREINAGES§

Actionner le levier de frein droit pour serrer le frein avant.
Actionner le levier de frein gauche pour serrer le frein arrière.

- Éviter tout freinage brutal inutile.
- Utiliser simultanément les freins avant et arrière au freinage.
- Éviter de freiner en continu pendant une longue période car il y a risque d'échauffement des freins et de perte de l'efficacité de freinage.
- Ralentir et anticiper le freinage en conduite par temps de pluie sur routes glissantes. Ne jamais serrer les freins brutalement pour éviter tout dérapage ou toute chute.
- L'emploi du frein avant seul augmente le risque de chute car la machine aura tendance à se déporter d'un côté.

Pour la roue arrière Pour la roue avant

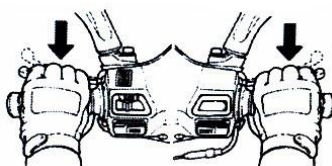

«Frein moteur»

Ramener la poignée d'accélérateur dans sa position d'origine et utiliser le frein moteur.
Il est nécessaire de serrer le frein avant et le frein arrière par intermittence en conduite sur une pente à fort pourcentage ou longue.

8. POINTS IMPORTANTS ET PRÉCAUTIONS À PRENDRE LORS DU DÉMARRAGE DU MOTEUR

ATTENTION :

- Vérifier les niveaux d'huile et de carburant avant de démarrer le moteur.
- Pour démarrer le moteur, la béquille principale doit reposer fermement sur le sol et le frein arrière doit être serré pour éviter que la machine ne se déplace brusquement vers l'avant.

1. Établir le contact.
2. Serrer le frein arrière.
3. Ne pas accélérer, appuyer sur la commande de démarreur lorsque le frein est serré.

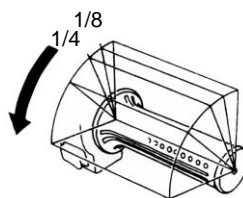

[**Précaution ! Avant de démarrer, maintenir le frein arrière serré.**]

ATTENTION :

- Pour éviter de détériorer le démarreur, ne pas enfoncer la commande de démarreur en continu pendant plus de 15 secondes.
- Si le moteur ne démarre toujours pas après 15 secondes, arrêter et attendre 10 secondes avant toute nouvelle tentative.
- Il est plus difficile de démarrer le moteur lorsque la machine est restée immobilisée pendant une longue période ou lorsqu'elle a été ravitaillée après une panne sèche. Il est alors nécessaire d'actionner le levier de démarrage ou la commande de démarreur plusieurs fois, et de maintenir la poignée d'accélérateur en position fermée pour démarrer le moteur.
- La mise à température du moteur peut prendre quelques minutes en cas de démarrage à froid.
- Les gaz d'échappement contiennent des gaz nocifs (CO) ; aussi, démarrer le moteur dans un endroit correctement ventilé.

9. LE MEILLEUR MOYEN DE DÉMARRER

- Activer les clignotants avant tout changement de direction et vérifier que la voie de circulation est libre. Puis démarrer.

§COMMANDE DE LA POIGNÉE D'ACCÉLÉRATEURS§

Accélération : Pour augmenter la vitesse. En conduite sur une route en pente, tourner la poignée d'accélérateur lentement pour permettre au moteur de développer sa puissance.

Décélération : Pour réduire la vitesse.

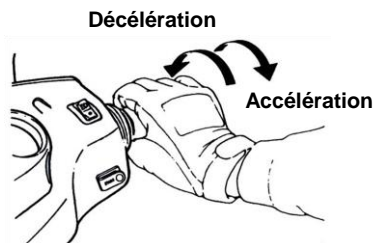

§MÉTHODE DE STATIONNEMENTS§

- **À l'approche d'une zone de stationnement :**
 1. Activer les clignotants à l'avance et tenir compte des véhicules à l'avant, à l'arrière, à gauche et à droite, puis s'engager dans la voie intérieure et procéder lentement à l'approche.
 2. Ramener la poignée d'accélérateur dans sa position d'origine et utiliser les freins. (Le feu stop s'allume au freinage pour avertir les véhicules suivants.)
- **Lors d'un arrêt complet :**
 3. Ramener le commutateur de clignotant dans sa position d'origine et couper le contact pour arrêter le moteur.
 4. Descendre du scooter côté gauche une fois le moteur arrêté, stationner dans un endroit où il ne gênera pas la circulation et sur un sol plan puis mettre en place la béquille principale.
 5. Maintenir le guidon de la main gauche et l'avant de la selle ou la poignée de stationnement située sur le côté inférieur gauche de la selle de la main droite.
 6. Actionner la béquille principale du pied droit et la placer fermement sur le sol.

Rappel : Verrouiller le guidon et retirer la clé après le stationnement pour éviter tout vol de la machine.



ATTENTION :

- Stationner la machine dans un endroit sûr où elle ne gênera pas la circulation.

10. INSPECTION ET ENTRETIEN AVANT UTILISATION

(Se reporter au schéma d'emplacement des composants pour localiser les composants suivants.)

§INSPECTION DE ROUTINES§

Points de contrôle		Contrôle
Huile moteur		Le niveau d'huile moteur est-il suffisant ?
Carburant		Le niveau de carburant est-il suffisant ? Le carburant utilisé présente-t-il un indice d'octane d'au moins 90 ?
Frein	Avant	Le frein est-il en bon état ? (Garde du levier de frein : 10~20 mm)
	Arrière	Le frein est-il en bon état ? (Garde du levier de frein : 10~20 mm)
Pneus	Avant	La pression de gonflage est-elle normale ? (Valeur prescrite : 1,75 kg/cm ²)
	Arrière	La pression de gonflage est-elle normale ? (Valeur prescrite : 2 kg/cm ² pour 1 personne, 2,25 kg/cm ² pour 2 personnes)
Guidon		Le guidon vibre-t-il de façon anormale ou est-il difficile à braquer ?
Indicateur de vitesse, éclairage et rétroviseurs		L'indicateur de vitesse fonctionne-t-il correctement ? Les feux s'allument-ils ? La machine est-elle facilement visible de l'arrière ?
Couple de serrage des principaux composants		Les vis et écrous sont-ils correctement serrés ?
Points anormaux		Les anomalies précédentes persistent-elles ?

ATTENTION :

- Si un problème est identifié lors d'une inspection de routine, corriger le problème avant d'utiliser la machine, la faire vérifier et réparer par un « **concessionnaire SYM ou un atelier agréé** » si nécessaire.

§CONTRÔLE ET REMPLACEMENT DE L'HUILE MOTEUR§

• INSPECTION :

1. Utiliser la béquille principale pour maintenir le scooter sur un sol de niveau, retirer la jauge 3 à 5 minutes après arrêt du moteur. Essuyer la jauge puis la réengager dans le tube (ne pas la tourner).
 2. Retirer la jauge et vérifier si le niveau d'huile se situe entre les repères supérieur et inférieur.
- Faire l'appoint en huile jusqu'au repère supérieur si nécessaire. (Vérifier l'étanchéité du cylindre, du bas moteur, etc.)

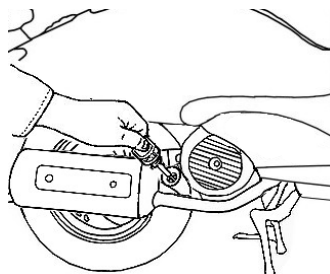

REPLACEMENT DE L'HUILE :

- Remplacer l'huile moteur après les 300 premiers kilomètres puis tous les 1 000 km.
- Pour conserver au moteur ses performances maximum, vérifier le niveau d'huile tous les 500 km. Faire l'appoint en huile jusqu'à la limite supérieure si nécessaire.
- Huile moteur : Utiliser de l'huile moteur (API) SH/CD SAE 10W-30 ou de grade supérieur. À défaut, toute détérioration ne sera pas couverte par la garantie.
※Huile recommandée : **Huile 4X SYM d'origine.**
- Contenance en huile : 0,95 litre (0,70 litre pour remplacement de routine).
- Utiliser une huile SAE 5W-40 lorsque la température extérieure est inférieure à 0°C.

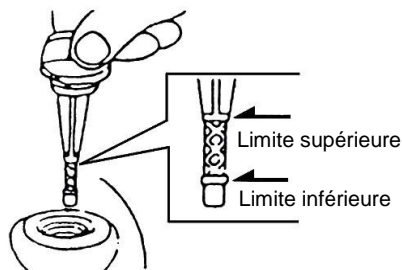

[Nettoyage du filtre à huile]

Desserrer l'écrou de filtre à huile et déposer l'élément. Éliminer les corps étrangers de l'élément avec de l'essence ou une soufflette.

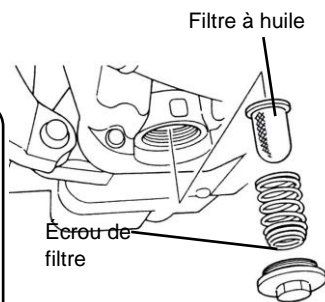

⚠ AVERTISSEMENT :

- Le niveau d'huile ne sera pas correct si le contrôle est effectué sur un sol inégal ou immédiatement après arrêt du moteur.
- Le moteur et la tuyauterie d'échappement sont extrêmement chauds après arrêt du moteur. Procéder avec une extrême précaution lors du contrôle ou du remplacement de l'huile pour éviter toute brûlure.
- Si le niveau d'huile avoisine la limite inférieure après l'appoint, rechercher la présence éventuelle de fuites au niveau du moteur et refaire l'appoint.
- Éloigner toute flamme et étincelle lors de l'appoint en huile.

§ CONTRÔLE DU CARBURANTS

- Établir le contact, vérifier la position de l'aiguille sur la jauge pour s'assurer que le niveau de carburant est suffisant.
- Le moteur du scooter est conçu pour fonctionner au sans plomb 90 et plus.
- Mettre fermement en place la béquille principale, arrêter le moteur et éloigner toute flamme du scooter lors du ravitaillement en carburant.
- Ne pas ravitailler au-delà de la limite supérieure.
- Vérifier que le bouchon du réservoir de carburant est correctement serré.

§ CONTRÔLE ET REMPLACEMENT DE L'HUILE DE TRANSMISSIONS

INSPECTION :

- Utiliser la béquille principale pour maintenir le scooter sur un sol de niveau, retirer la jauge 3 à 5 minutes après arrêt du moteur. Déposer la vis de remplissage d'huile de transmission, placer un récipient gradué sous la vis de vidange et déposer la vis de vidange. Laisser l'huile s'écouler dans le récipient et vérifier si la quantité est suffisante. (lors du démontage : 180 cm³/lors de la vidange : 170 cm³).

REPLACEMENT DE L'HUILE :

- Arrêter le moteur et utiliser la béquille principale pour garer le scooter sur un sol de niveau. Déposer la vis de remplissage et la vis de vidange, vidanger l'huile.
- Reposer la vis de vidange et la serrer. Verser de l'huile de transmission neuve (170 cm³), reposer la vis de remplissage et la resserrer. (Vérifier le serrage des vis et l'absence de fuite.)
- Huile recommandée : Genuine SYM HYPOID GEAR OIL (SAE 85W-140).

§INSPECTION ET RÉGLAGE DE LA GARDE DU FREIN§

INSPECTION : (Vérifier le jeu du levier de frein moteur à l'arrêt.)

- Garde au levier et à la pédale de frein pour les roues avant et arrière.
- ◆ Levier de frein manuel pour la roue avant : la garde (course du levier de frein entre absence et début du freinage) doit être égale à 10~20 mm. Toute sensation spongieuse lors du serrage d'un levier de frein est anormale.

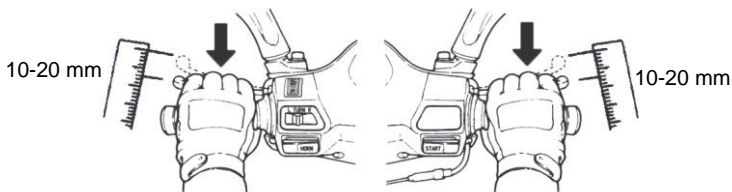

Pour les roues avant et arrière

Pour la roue avant

§INSPECTION DU FREIN À DISQUES§

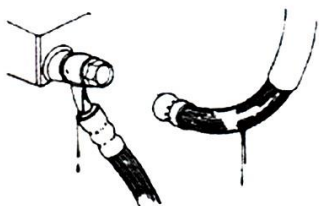

(fuite, détérioration, desserrage de la tuyauterie de frein)

- Inspection visuelle des tuyauteries de frein pour identifier toute fuite ou détérioration, contrôle du serrage des raccords des tuyauteries de frein à l'aide d'une clé dynamométrique ou d'un outil similaire, recherche de vibrations du guidon en conduite, recherche de tout contact avec d'autres pièces susceptible de détériorer les tuyauteries de frein. Dans ces cas, apporter le scooter chez un concessionnaire SANYANG pour un entretien ou une réparation.

⚠ ATTENTION :

- Conduire lentement la machine sur une surface sèche et actionner les freins avant et arrière pour identifier toute anomalie et vérifier que la machine est en parfait état et offre une totale sécurité.

(Contrôle de la garniture de frein avant)

- Contrôler les freins depuis l'arrière de l'étrier. Les plaquettes de frein doivent être remplacées si la limite d'usure est atteinte.

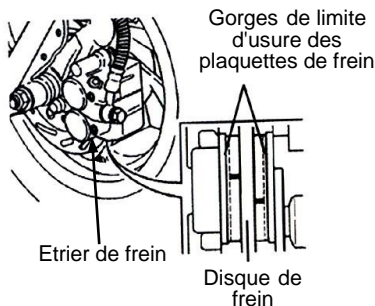

(Contrôle de la quantité de liquide de frein dans le réservoir)

- Garer la machine sur une surface plane et vérifier si le niveau de liquide se situe sous le repère « LOWER » (MIN.). Liquide de frein recommandé : WELL RUN BRAKE OIL (DOT 3).

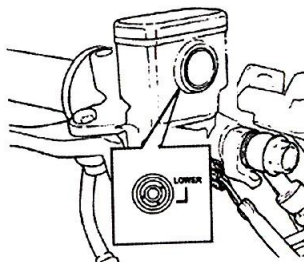

(**Appoint en liquide de frein de roue avant**)

1. Desserrer les vis et déposer le couvercle du maître-cylindre.
2. Éliminer les corps étrangers et la saleté autour du réservoir, en veillant à ce qu'aucune impureté ne pénètre dans le réservoir.
3. Déposer le plateau de membrane et la membrane.
4. Ajouter du liquide de frein jusqu'à la limite supérieure.
5. Reposer le plateau de membrane, la membrane et le couvercle du maître-cylindre.
6. Noter le sens de montage de la membrane en veillant à ce qu'aucune impureté ne pénètre dans le réservoir. Resserrer le couvercle de maître-cylindre.

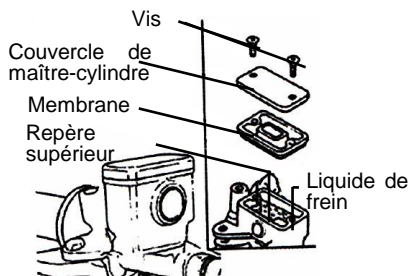

ATTENTION :

- Pour éviter toute réaction chimique, ne pas utiliser de liquides de frein autres que ceux recommandés.
- Ne pas faire l'appoint au-delà de la limite supérieure lors de l'ajout de liquide de frein et éviter toute projection sur la peinture ou les composants plastiques pour éviter toute détérioration.

§ RÉGLAGE DE LA GARDE À LA POIGNÉE D'ACCÉLÉRATEURS

- La garde doit permettre à la poignée d'accélérateur de tourner de 2-6 mm.
- Desserrer tout d'abord le contre-écrou puis tourner l'écrou pour régler la garde. Resserrer correctement le contre-écrou une fois le réglage terminé.

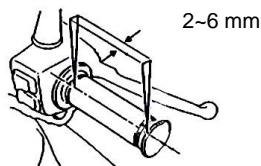

2-6 mm

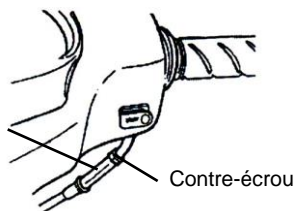

Écrou de réglage

Contre-écrou

Points de contrôle :

1. Vérifier le câble d'accélérateur pour définir s'il peut être déplacé librement de la position fermée à la position ouverte.
2. Tourner le guidon de butée en butée pour vérifier si le câble d'accélérateur présente un blocage.
3. Vérifier si le câble d'accélérateur est entravé par d'autres câbles l'empêchant d'être actionné correctement.

§ INSPECTION ET MAINTENANCE DE LA BATTERIES

- Le scooter est équipé d'une batterie sans entretien, il est donc inutile de vérifier et de régler le niveau d'électrolyte. Faire vérifier la machine par un concessionnaire SYM agréé ou un concessionnaire franchisé en cas d'anomalie.

(Nettoyage des bornes de la batterie)

- Déposer les bornes de batterie et éliminer les impuretés et la corrosion.
- Procédure de dépose de la batterie :
Couper le contact puis déposer la vis de câble négatif et débrancher le câble négatif. Puis déposer la vis de câble positif et le câble positif.

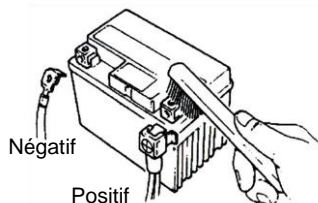

Négatif

Positif

⚠ ATTENTION :

- Nettoyer les bornes de batterie avec de l'eau tiède si elles sont érodées et les garnir de talc.
 - En cas de corrosion évidente des bornes, débrancher les câbles puis éliminer l'érosion à l'aide d'une brosse en acier ou de papier de verre.
 - Rebrancher le câble de batterie après nettoyage et appliquer une fine couche de graisse sur les bornes.
 - Reposer la batterie dans l'ordre inverse des opérations de dépose.
- Le scooter est équipé d'une batterie sans entretien, il est donc inutile de vérifier et de régler le niveau d'électrolyte. Faire vérifier la machine par un concessionnaire SYM agréé ou un concessionnaire franchisé en cas d'anomalie.

⚠ ATTENTION :

- Il s'agit d'une batterie de type fermé. Ne jamais déposer les capuchons.
- Pour éviter toute fuite électrique ou décharge de la batterie pendant une période de remisage prolongée de la machine, Déposer la batterie de la machine, la stocker dans un endroit bien ventilé et faiblement éclairé après recharge totale. Débrancher le câble négatif de la batterie si celle-ci n'est pas déposée de la machine.
- Si la batterie doit être remplacée, utiliser une batterie de même type (sans entretien).

§ INSPECTION DES PNEUS§

- La pression de gonflage des pneus doit être contrôlée et réglée moteur à l'arrêt.
- En cas de portée anormale d'un pneu avec le sol, vérifier le pneu concerné à l'aide d'un manomètre et le regonfler à la pression prescrite.
- La pression de gonflage des pneus doit être contrôlée à froid à l'aide d'un manomètre.

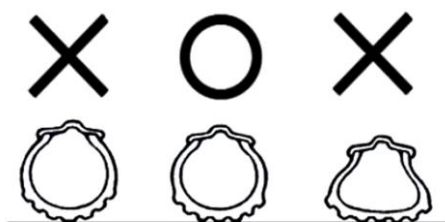

SE REPORTER AUX SPÉCIFICATIONS POUR LA PRESSION DE GONFLAGE PRESCRITE

Corps étrangers
(clous ou
gravillons)

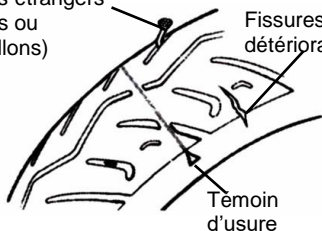

Fissures et
détériorations

Témoin
d'usure

- Contrôle visuel des pneus pour identifier d'éventuelles fissures ou détériorations des flancs.
- Contrôle visuel des pneus pour identifier d'éventuels clous ou gravillons incrustés dans la bande de roulement.
- Contrôle de l'état du « témoin d'usure de la bande de roulement » pour savoir si la profondeur des sculptures est suffisante.
- Un pneu avec une barre de témoin d'usure apparente est usé et doit être remplacé immédiatement.

⚠ ATTENTION :

- Une pression de gonflage, usure ou fissure anormale constitue la principale cause de perte de contrôle du guidon ou de crevaison.

§ INSPECTION DES AMORTISSEURS AVANTS

- Procéder à ce contrôle moteur à l'arrêt et clé de contact retirée du commutateur de démarrage.
- Rechercher tout signe de détérioration des amortisseurs avant.
- Appuyer sur le guidon de haut en bas et rechercher d'éventuels bruits des amortisseurs avant dans les courbes.
- Contrôler le serrage des vis et écrous des amortisseurs avant à l'aide d'une clé dynamométrique.
- Déplacer le guidon de haut en bas, de gauche à droite et d'avant en arrière pour vérifier qu'il n'est pas desserré, ne présente pas de résistance excessive ou n'est pas décentré.
- Vérifier que le braquage du guidon n'est pas entravé par les câbles de frein.
- Confier la machine à un concessionnaire franchisé ou un réparateur SYM agréé pour un contrôle ou un réglage en cas d'anomalie.

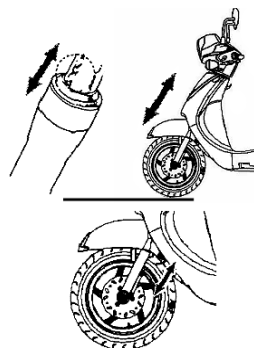

§CONTRÔLE ET REMPLACEMENT DES FUSIBLES§

Couper le contact et vérifier l'état des fusibles. Remplacer tout fusible grillé par un fusible neuf de même ampérage (10 A/15 A/20 A). Il est interdit de remplacer un fusible grillé par un fusible de plus de 10 A/15 A/20 A, un fil de cuivre ou de fer afin d'éviter de détériorer le circuit électrique.

- Déposer le casier de rangement pour accéder à la boîte à fusibles près de la batterie.
- Ouvrir le couvercle de la boîte à fusibles et tirer sur le fusible. Définir s'il est détérioré ou grillé.
- Les fusibles doivent être fermement maintenus par leurs connecteurs lorsqu'ils sont remis en place. En cas de jeu dans les contacts, il y a risque de surchauffe et de détérioration.
- Utiliser uniquement des pièces de spécifications prescrites pour remplacer les composants électriques tels que les ampoules. L'emploi de pièces autres peut provoquer une détérioration du fusible et une décharge de la batterie.
- Éviter de projeter de l'eau directement sur ou à proximité de la boîte à fusibles lors du lavage du scooter.
- Si le fusible neuf grille à nouveau, chercher la cause avant de le remplacer. Amener le scooter chez votre réparateur agréé pour une inspection si le fusible grille sans raison apparente.

[DÉPOSE]

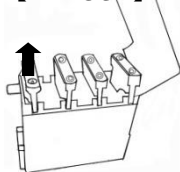

[POSE]

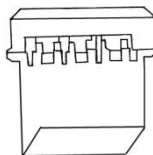

§CONTRÔLE DES CLIGNOTANTS ET DE L'AVERTISSEUR§

- Établir le contact.
- Actionner le commutateur de clignotants et vérifier que les clignotants avant et arrière, gauche et droit fonctionnent ; vérifier également le fonctionnement de l'avertisseur.
- Inspecter les optiques des clignotants pour vérifier si elles sont sales, présentent des fissures ou sont desserrées.
- Appuyer sur le commutateur d'avertisseur pour vérifier qu'il fonctionne.

⚠ ATTENTION :

- Des ampoules de spécifications spéciales doivent être utilisées pour les clignotants. À défaut, le fonctionnement normal des clignotants sera affecté.
- Activer les clignotants avant de changer de direction ou de file pour alerter les conducteurs des véhicules suivants.
- Désactiver les clignotants immédiatement après la manœuvre. À défaut, le clignotement risque de troubler les autres usagers de la route.

§CONTRÔLE DES FEUX AVANT ET ARRIÈRES§

- Démarrer le moteur et actionner le commutateur d'éclairage. Vérifier si le projecteur et le feu arrière s'allument.
- Vérifier la luminosité et le faisceau pour s'assurer qu'ils sont corrects.
- Vérifier si l'optique du projecteur est sale, fissurée ou desserrée.

§CONTRÔLE DU FEU STOPS§

- Établir le contact, serrer les leviers de freins avant et arrière. Vérifier si le feu stop s'allume.
- Vérifier si l'optique du feu stop est sale, fissurée ou desserrée.

⚠ ATTENTION :

- Utiliser exclusivement des ampoules de spécifications prescrites, ne pas utiliser d'ampoules de spécifications différentes pour éviter de détériorer le circuit électrique, de griller des ampoules et de décharger la batterie.
- Ne pas modifier ni ajouter de composants électriques pour éviter toute surcharge ou court-circuit susceptible d'entraîner un incendie ou de détériorer la machine.

§ RECHERCHE D'UNE FUITE DE CARBURANTS

- Rechercher une fuite au niveau du réservoir de carburant, du flexible d'alimentation ou du carburateur.

§ CONTRÔLE DE LA LUBRIFICATION DES DIFFÉRENTS MÉCANISMES DU CHÂSSIS

- Vérifier la lubrification des points d'articulation du châssis. (Par exemple, points d'articulation de la béquille principale, de la béquille latérale, du levier de frein, etc.)

§ CONTRÔLE DE LA BOUGIES

- Déposer le capuchon de la bougie (déposer la bougie à l'aide de la clé à bougie de la trousse à outils).
- Vérifier si l'électrode est sale ou recouverte de calamine.
- Éliminer les dépôts de calamine sur l'électrode à l'aide d'un fil d'acier et nettoyer la bougie avec de l'essence puis l'essuyer avec un chiffon.
- Vérifier l'électrode et régler l'entrefer à l'aide d'une jauge d'épaisseur (L'entrefer doit être égal à 0,6-0,7 mm).
- Serrer la bougie au maximum à la main puis la serrer de 1/2-3/4 tour supplémentaire à l'aide d'une clé dynamométrique.

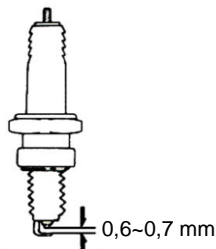

⚠ AVERTISSEMENT :

Le moteur est extrêmement chaud après fonctionnement. Procéder avec une extrême précaution pour éviter toute brûlure.

※Utiliser exclusivement des bougies adaptées aux spécifications du moteur de la machine et recommandées par le constructeur. (Se reporter aux spécifications).

§ CONTRÔLE DU FILTRE À AIRS

《PROCÉDURE DE DÉMONTAGE》

1. Déposer les vis autotaraudeuses du couvercle du filtre à air.
2. Déposer le couvercle du filtre à air, les vis de l'élément puis l'élément du filtre.
3. Extraire l'élément et le nettoyer. (Se reporter au programme d'entretien.)

Vis

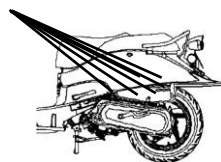

Élément

《PROCÉDURE DE MONTAGE》

- Remonter le filtre à air dans l'ordre inverse des opérations de démontage.

⚠ ATTENTION :

- Les dépôts de poussières constituent l'une des causes majeures de la réduction de puissance et de l'augmentation de la consommation de carburant.
- Remplacer l'élément du filtre à air plus fréquemment pour prolonger la durée de vie en service du moteur si la machine est conduite régulièrement sur des routes poussiéreuses.
- Si le filtre à air est mal monté, la poussière sera aspirée dans les cylindres, ce qui peut provoquer une usure prématurée et réduire la puissance et la durée de vie en service du moteur.
- Veiller à ne pas noyer le filtre à air lors du lavage de la machine. À défaut, le moteur aura des difficultés à démarrer.

11. EN CAS D'ANOMALIE OU D'INCIDENT

§DIAGNOSTIC EN CAS DE NON DÉMARRAGE DU MOTEUR§

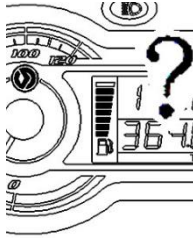

Pour la roue arrière et la roue avant

Pour la roue avant

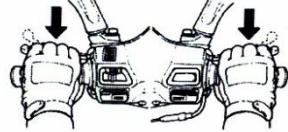

(1). La clé de contact est-elle en position « ON » ?

(2). Y a-t-il suffisamment de carburant dans le réservoir ?

(3). Les freins avant et arrière sont-ils serrés lors de la commande du bouton de démarrage ?

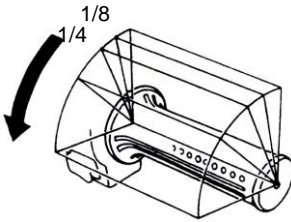

Commutateur de clignotants

Commande d'avertisseur

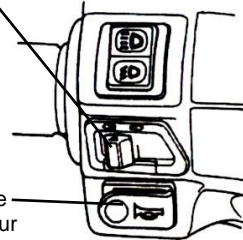

(4). La poignée d'accélérateur est-elle actionnée lors de la commande du bouton de démarrage ?

(5). Amener la clé de contact en position « ON » et appuyer sur la commande d'avertisseur, si l'avertisseur ne retentit pas, le fusible peut être grillé.

【 Faire vérifier immédiatement la machine par un concessionnaire franchisé ou un réparateur SYM agréé si la cause du non démarrage du moteur ne figure pas parmi celles indiquées ci-dessus. 】

12. RECOMMANDATIONS SUR LE CARBURANT

- Cette machine est conçue pour fonctionner à l'essence SANS PLOMB d'un indice d'octane 90 ou plus.
- Si la machine est utilisée à haute altitude (où la pression atmosphérique est inférieure), il est recommandé de régler le rapport air/carburant pour maximiser les performances du moteur.

13. HUILE DE TRANSMISSION

- Huile recommandée : GENUINE SYM HYPOID GEAR OIL (SAE 85W-140).

14. PRÉCAUTIONS D'UTILISATION DU SCOOTER

1. Placer la machine sur la béquille principale et s'asseoir sur la selle.
Pousser la machine vers l'avant pour relever la béquille principale.

 **ATTENTION :**

- Ne jamais tourner la poignée d'accélérateur dans le vide pour augmenter le régime moteur avant de démarrer.

2. Monter sur le scooter depuis le côté gauche et s'asseoir correctement sur la selle, garder le pied droit fermement sur le sol pour éviter que la machine ne tombe.

 **ATTENTION :**

- Serrer le frein arrière avant de démarrer.

3. Tourner lentement la poignée d'accélérateur. Le scooter commence alors à se déplacer.

 **ATTENTION :**

- Toute rotation rapide de la poignée d'accélérateur ou tout relâchement brutal du levier peut provoquer un déplacement soudain de la machine qui peut s'avérer très dangereux.
- Vérifier que la béquille latérale est complètement rentrée avant de démarrer.

【 Ne pas utiliser le frein brutalement en virage 】

- Tout freinage brusque dans un virage serré peut provoquer un dérapage et une chute.
- Un freinage brusque ou un virage serré peut provoquer un patinage, un dérapage ou une chute notamment par temps de pluie lorsque la route est mouillée et glissante.

【 Conduire avec une extrême prudence par temps de pluie 】

- La distance de freinage par temps de pluie ou sur route mouillée sera plus longue que sur route sèche. Dans ce cas, ralentir et se préparer à freiner plus tôt.
- La poignée d'accélérateur doit être relâchée et les freins doivent être correctement serrés si besoin pour réduire la vitesse en pente.

15. PÉRIODICITÉS D'ENTRETIEN

Élé- ment	Périodicité (kilométrage)	300 km	Tous les 1000 km	Tous les 3000 km	Tous les 6000 km	Tous les 12000 km	Remarques
	Périodicité	ÉTAT NEUF	1 mois	3 mois	6 mois	1 an	
	Points de contrôle						
1	Élément du filtre à air (remarque)	I	N		R (papier)	R (éponge)	
2	Filtre à air	I					
3	Filtre à huile (crépine)	N			N		
4	Huile moteur	R	Remplacement tous les 1000 km				
5	Filtre de la pompe d'alimentation	Remplacement tous les 1000 km					
6	Pression de gonflage des pneus	I	I				
7	Batterie	I	I				
8	Bougie d'allumage	I		I		R	
9	Carburateur (ralenti)	I			I		
10	Roulement et guidon	I		I			
11	Recherche de fuites au niveau de la transmission	I	I				
12	Recherche de fuites au niveau du bas moteur	I	I				
13	Huile de transmission	R	Remplacer tous les 5000 km (5 mois)				
14	Courroie/galet d'entraînement				I	R	
15	Contacteur et tuyauteries de réservoir de carburant	I		I			
16	Fonctionnement et câble d'accélérateur	I	I				
17	Vis et écrous du moteur	I		I			
18	Culasse, cylindre et piston				I		
19	Échappement/élimination de la calamine				I		
20	Chaîne de distribution/Durée d'allumage	I		I			
21	Jeu des soupapes	I			I		
22	Amortisseurs	I			I		
23	Suspension avant/arrière	I			I		
24	Béquilles principale/latérale	I			I/L		
25	Système de ventilation des gaz du carter (PCV)	I		I			
26	Disque d'embrayage				I		
27	Mécanisme de freinage/garniture de frein (plaquette)	I	I				
28	Vis/écrous de chaque composant	I	I				
29							

☆Le programme d'entretien ci-dessus repose sur une périodicité d'un mois ou 1 000 kilomètres, selon première échéance.

✘Afin de préserver son état optimal de fonctionnement, la machine doit être contrôlée et réglée régulièrement par un concessionnaire franchisé ou réparateur SYM agréé.

Légende : I ~ Inspection, nettoyage et réglage R ~ Remplacement

N ~ Nettoyage (remplacement si nécessaire) L ~ Lubrification

Remarque : 1. Nettoyer ou remplacer l'élément du filtre à air plus souvent lorsque la machine est utilisée sur routes poussiéreuses ou dans un environnement fortement pollué.

2. L'entretien doit être effectué plus souvent si la machine roule fréquemment à vitesse élevée ou si elle a atteint un kilométrage supérieur à celui prévu par le programme.

【 Les notes dans la case Remarques sont utilisées pour indiquer les modèles applicables. 】

16. SPÉCIFICATIONS

Élément	Modèle	
	AJ05WA-EU	AJ05WA-NL
Longueur	1915 mm	
Largeur	860 mm	
Hauteur	1120 mm	
Empattement	1300 mm	
Poids net	100 kg (Avant : 40 kg Arrière : 60 kg)	
Modèle	Moteur monocylindre, 4 temps, refroidi par air forcé	
Carburant	Sans plomb	
Cylindrée	49,46 cm ³	
Taux de compression	12,6±0,2/1	
Puissance maxi	2,6 kW/7500 tr/min	2,2 kW/6500 tr/min
Couple net maximal	3,6 Nm/6500 tr/min	3,3 Nm/6500 tr/min
Ralenti	2200±100 tr/min	
Jeu des soupapes : ADM/ÉCH	0,05±0,02/0,05±0,02 mm	
Modes de démarrage	Électrique et kick	
Amortisseur avant	Fourche télescopique	
Amortisseur arrière	Bras oscillant	
Embrayage	Embrayage centrifuge auto	
Transmission	C.V.T.	
Pneu avant	110/70-12 47 J	
Pneu arrière	120/70-12 51 J	
Type de jante	Aluminium	
Pression de gonflage des pneus	Avant : STD 2,00 kg/cm ² , Arrière : STD 2 kg/cm ² pour 1 personne, 2,25 kg/cm ² pour 2 personnes	
Frein avant	À disque (Ø 226 mm)	
Frein arrière	À tambour (Ø 110 mm)	
Projecteur (feu de route, feu de croisement)	12 V, 35/35 W	
Feu de position avant	12 V 5 W	
Clignotant avant / arrière	12 V 10 W	
Feu de position arrière/feu stop	12 V 5 W /12 V 21 W	
Contenance en huile moteur	0,80 l (0,65 l en vidange)	
Contenance en huile de transmission	110 cm ³ (100 cm ³ en vidange)	
Contenance du réservoir de carburant	5,5 l	
Fusible	2 Ax1+5 Ax1+10 Ax1+15 Ax1	
Bougie d'allumage	CR6HSA	
Capacité de la batterie	12 V 6 Ah (batterie fermée sans entretien)	
Filtre à air	Type papier	

1. INHOUD

1. Inhoudsopgave	49
2. Locatie Bedieningsorganen	51
3. Voor het rijden	52
4. Veilig rijden	52
5. Rijden	53
6. Gebruik originele onderdelen	53
7. Gebruik van elk component	54
Sensoren	54
Bediening van de contactschakelaar	55
Bediening van de vergrendelknop van het stuur	55
Bediening van de openingschakelaar van het zadel	55
Schakelaars	55
Opbergruimte	57
Haak veiligheidshelm	57
Benzinetankdop	58
Remmen	58
8. Aandachtspunten en voorzorgen bij het starten	59
9. De beste manier om te vertrekken	60
Bediening van het gashendel	60
Parkeren	60
10. Inspectie en onderhoud voor het wegrijden	61
Dagelijkse inspectie	61
Motorolie controleren en vervangen	61
Benzineniveau controleren	62
Transmissie olie controleren en vervangen	62
Vrije slag van de remmen controleren en afstellen	63
Schijfrem controle (naargelang het model)	63
Gashendel afstellen	65
Inspectie en onderhoud van de accu	65
Banden controleren	66
Stuur- en voorvork controleren	66
Zekeringen controleren en vervangen	67
Richtingaanwijzers en claxon controleren	67
Voor- en achterlichten controleren	67
Remlicht controleren	67

1. INHOUD

Brandstoflekkage controleren	68
Smeerpunten van verschillende mechanismen controleren	68
Ontstekingskaars (bougie) controleren	68
Luchtfilter controleren	68
11. In geval van een defect of storing	69
Wanneer de motor niet start	69
12. Welke brandstof	69
13. Transmissieolie	69
14. Voorzorgsmaatregelen om de motorfiets te berijden	70
15. Periodiek onderhoudsschema	71
16. Specificaties	72

2. LOCATIE BEDIENINGSORGANEN

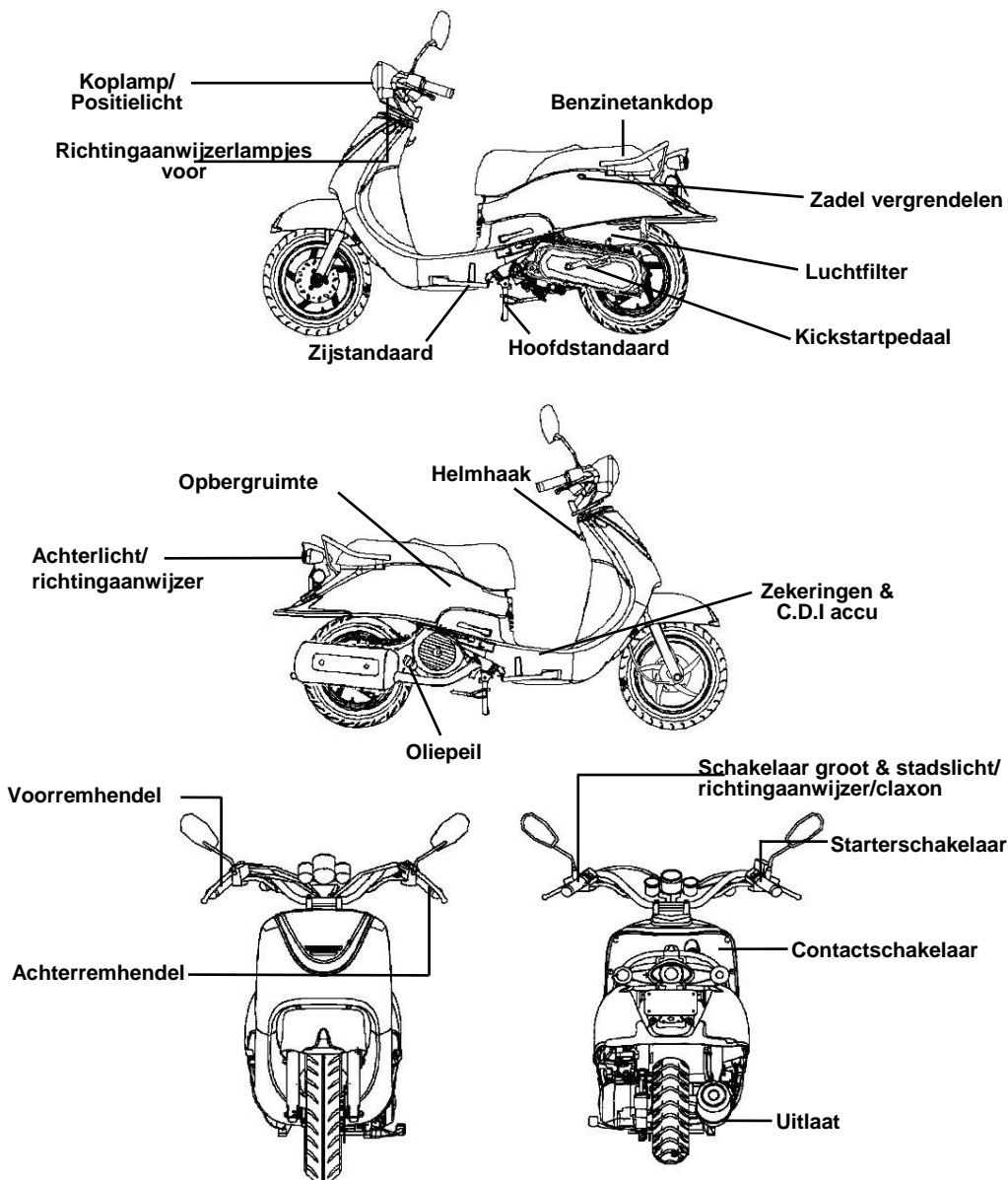

3. VOOR HET RIJDEN

Deze handleiding beschrijft het correcte gebruik van deze motorfiets, evenals veilig rijden, eenvoudige inspectiemethodes en controles van de motorfiets.

Voor een veiliger en comfortabeler gebruik van de motorfiets is het noodzakelijk deze handleiding goed door te nemen.

Vraag uw SANYANG dealer om de handleiding van uw motorfiets en lees de volgende hoofdstukken zorgvuldig door:

- Het juiste gebruik van demotorfiets.
- Inspectie en onderhoud voor aflevering

Bedankt voor uw keuze

Om de prestaties van uw motorfiets op het juiste niveau te houden, is het belangrijk om periodiek onderhoud en controles door uw dealer te laten uitvoeren.

Wij adviseren u om na 300 km rijden met uw nieuwe motorfiets naar de SYM dealer te gaan voor een controle en afstelling van uw motorfiets. Na de eerste beurt dient u om de 1000 km naar de dealer te gaan voor periodiek onderhoud.

- Wanneer de specificaties en de constructie van de motorfiets anders zijn dan de in deze handleiding afgebeelde motorfiets, dan gelden de specificaties en de constructie van uw motorfiets.

4. VEILIG RIJDEN

Het is belangrijk dat u ontspannen en juist gekleed bent voordat u op de scooter stapt. Houd u aan de geldende verkeersregels, handel voorzichtig in het verkeer, ga niet te snel, rij ontspannen.

De meeste mensen rijden erg voorzichtig met een nieuwe motorfiets, maar worden snel roekelozel naarmate ze meer gewend raken aan de motorfiets. Dit roekeloze gedrag kan ongelukken veroorzaken.



Ter herinnering:

- Draag altijd een goedgekeurde helm en draag deze op de correcte manier.
- Loszittende kledij kan door de wind openwaaien en in de weg zitten bij de hendels, wat het veilig rijden kan beïnvloeden.
- Draag dus kledij met aansluitende mouwen.
- Houd het stuur met twee handen vast wanneer u rijdt. Rijd nooit met één hand.
- Houd u aan de snelheidslimieten.
- Draag geschikt schoeisel met lage hakken
- **Zorg voor uw motorfiets zoals het onderhoudsschema voorschrijft.**

⚠ OPGELET!!

- Om brandwonden van de uitlaat te vermijden als u een passagier meeneemt. Let erop dat hij/zij de voeten op de pedalen zet.
- Tijdens en na het rijden wordt de uitlaat heet: Let ook op als u een inspectie uitvoert of onderhoud pleegt als de scooter net uit staat.
- Na het rijden wordt de uitlaat heet, kies een geschikte plaats om uw motorfiets te parkeren om te vermijden dat anderen zich kunnen verbranden aan de uitlaat.



WAARSCHUWING:

Het ombouwen van de motorfiets zal de structuur en het vermogen beïnvloeden en resulteren in een slecht werkend blok of een luide uitlaat, waardoor de motorfiets minder lang zal meegaan. Bovendien zijn ombouwingen illegaal en niet conform met het originele design en de specificaties. Een verbouwde motorfiets wordt niet gedekt door de fabrieksgarantie. Vermijd dus om de motorfiets zelf te wijzigen.

5. RIJDEN

- **Neem een comfortabele houding aan waar alle delen van uw lichaam ontspannen zijn: armen, benen, tenen, handen, rug, zodat u zo snel mogelijk kunt reageren indien nodig.**
- De houding van de rijder is van groot belang voor de veiligheid. Houd het zwaartepunt van uw lichaam altijd in het midden van het zadel. Wanneer u te ver achterop zit, neemt de druk af en begint het stuur te schudden. Het is gevaarlijk om een motorfiets met een onstabiel stuur te bereiden.
- Het zal veel makkelijker zijn om een bocht te nemen wanneer de rijder zijn lichaam naar binnen helt bij het draaien. Anderzijds zal de rijder een instabiel gevoel krijgen wanneer zijn lichaam en de motorfiets niet hellen.
- Op ongelijke wegen met kuilen en hobbels kan uw motorfiets onstabiel worden. Tracht de omstandigheden van de wegen op voorhand te achterhalen, minder snelheid en gebruik de kracht van uw schouders om het stuur te controleren.
- Suggestie: Laad geen bagage op de treeplank, om de veiligheid niet te beperken en het stuurgedrag niet in gevaar te brengen.

WAARSCHUWING:

Het gevoel van de rijder aan het stuur is verschillend met of zonder lading.

Wanneer u teveel gewicht op de motorfiets laadt zal deze onstabiel stuurgedrag vertonen wat de veiligheid beïnvloedt.

WAARSCHUWING:

- Plaats geen ontvlambare materialen zoals votten tussen de motor en de kappen om te vermijden dat onderdelen vuur vatten.
- Om schade te vermijden, laad geen voorwerpen op plaatsen die niet specifiek voor ladingen zijn bestemd.

SUGGESTIE

Om de prestaties en de levensduur van uw motorfiets te optimaliseren en te verlengen:

De eerste 1000 km is de inrijd periode voor de motorfiets en componenten.

Geef niet meteen vol gas en hou de snelheid onder de 60km/uur.

6. GEBRUIK ORIGINELE ONDERDELEN

Om de beste prestaties van uw scooter te garanderen moet de kwaliteit, het materiaal en de precisie van elk onderdeel overeenstemmen met de ontwerpisen. “**SYM Originale onderdelen**” worden van dezelfde hoogwaardige materialen gemaakt als de rest van de oorspronkelijke motorfiets. Geen enkel onderdeel wordt verhandeld indien het niet de designspecificaties volgt in overeenstemming met precieze engineering en een strenge kwaliteitscontrole. Daarom is het noodzakelijk “**SYM Originale Onderdelen**” te kopen van “**SYM Erkende Dealers of Gefranchiseerde Dealers**” als u onderdelen moet vervangen. Als u goedkope of verkeerde onderdelen koopt in de handel kan de kwaliteit en duurzaamheid daarvan niet gewaarborgd worden. Niet originele onderdelen kunnen onverwachte problemen veroorzaken en de prestaties van de scooter verlagen.

- Gebruik dus altijd **SYM Originale Onderdelen** om de maximale prestaties en levensduur van uw scooter te waarborgen.

7. GEBRUIK VAN ELK COMPONENT

(Hieronder wordt de bediening beschreven van de SYM 4-takt luchtgekoelde 125c.c. scooter, die kan verschillen van de diverse individuele modellen. Gelieve hiervoor de eindpagina's van deze handleiding te raadplegen)

§SENSOREN §

De afbeelding van het paneel van de snelheidsmeter kan verschillen naar gelang van het model, maar deze bevindt zich op dezelfde plaats.

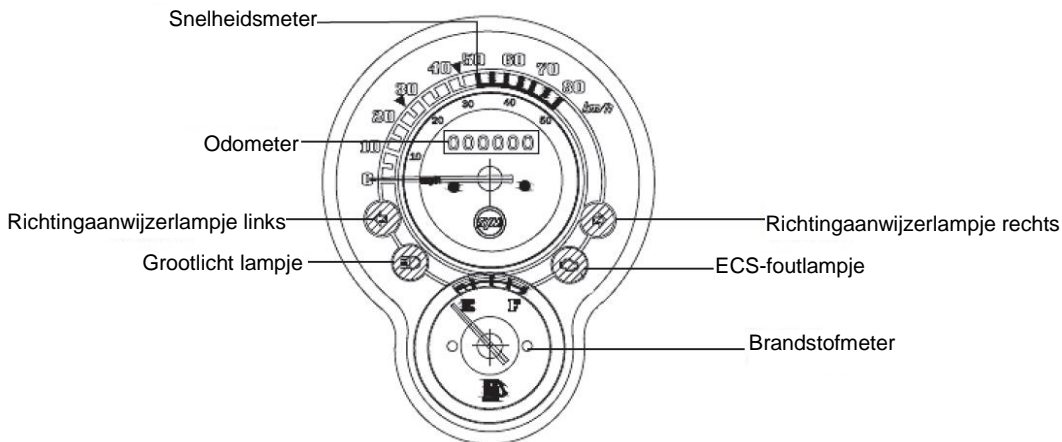

WAARSCHUWING:

Kunststof componenten zoals instrumentenpanelen, koplampen enz. niet schoonmaken met oplosmiddelen zoals benzine enz. om schade aan de componenten te voorkomen.

- **Snelheidsmeter:**
Geeft de motorsnelheid of het motortoerental aan.
- **Odometer :**
Geeft de totaal afgelegde afstand aan.
- **Grootlicht lampje :**
Dit lampje gaat aan als het grote licht van de koplamp aan is.
- **Storinglampje**
Als er iets fout ging met de ECS, zal het waarschuwingslicht voortdurend oplichten.
- **Richtingaanwijzerlampje (links/rechts) :**
Dit lampje zal knipperen wanneer de linker- of rechter richtingaanwijzer wordt gehanteerd, respectievelijk links of rechts.
- **Brandstofmeter:**
Deze meter geeft weer hoeveel benzine er nog in de tank is.
Deze gaat automatisch naar de "E" stand wanneer het contact uit staat ("OFF").

§BEDIENING VAN DE CONTACTSCHAKELAAR §



“ON” stand:

- De motor kan gestart worden in deze stand.
- De contactsleutel kan niet verwijderd worden



“OFF” stand:

- De motor staat uit en kan niet gestart worden.
- De contactsleutel kan verwijderd worden.

CONTACTSCHAKELAAR



§BEDIENING VAN DE VERGRENDSELKNOP VAN HET STUUR §



“LOCK” stand (stuurslot)

- Draai het stuur naar links en steek de sleutel in het contactslot, druk de contactsleutel rechtsonder en draai hem dan zachtjes naar links naar de “LOCK” stand.
- In deze stand is het stuur geblokkeerd.
- De contactsleutel kan verwijderd worden.
- Voor het ontgrendelen draait u de sleutel eenvoudig van de “LOCK” stand naar de “OFF” stand



WAARSCHUWING:

- Verzekert u ervan dat u uw sleutel in handen hebt voordat u het zadel vergrendelt.

§BEDIENING VAN DE OPENINGSCHAKELAAR VAN HET ZADEL §



- Steek de contactsleutel in de contactschakelaar.
- Draai de contactsleutel rechtsonder in de stand “zadel open”.
- Het zadel gaat dan open.



WAARSCHUWING:

- Gebruik de contactsleutel niet wanneer de motor draait. Het contact naar “OFF” en “LOCK” draaien tijdens het draaien van de motor zou het elektrisch systeem afsluiten wat kan resulteren in een zwaar ongeval. Daarom mag het contact alleen afgezet worden wanneer de motorfiets volledig stil staat.
- Verwijder steeds de sleutel en neem de sleutel altijd mee nadat u de motorfiets op het stuurslot hebt gezet en u uw motorfiets achterlaat.
- Als de sleutel langere tijd op de „ON” positie staat, terwijl de motor niet draait, kan de capaciteit van de accu minder worden. Dit kan invloed hebben op het starten van de scooter
- Verzekert u ervan dat u uw sleutel in handen hebt voordat u het zadel verarendelt.

§SCHAKELAARS §

Schakelaar grootlicht/
dimlicht

Zadel open

Richtingaanwijzer
schakelaar

Claxon schakelaar

Elektrische starter

Elektrische starter



dit is de startknop om de motor te starten.

Met de hoofdschakelaar op "ON", druk op deze knop om de motor te starten terwijl u de voor- of achterrem dichthoudt.

WAARSCHUWING:

- Laat deze knop meteen los na het starten van de motor, druk er niet meer op terwijl de motor draait om schade aan het blok te vermijden.
- Dit is een beveiligingsmechanisme. De motor kan enkel gestart worden als de voor- of achterremhendel (pedaal) gebruikt wordt.
- Zet geen lichten aan. Zet de lichtschaakelaar en de richtingaanwijzers in de "OFF" stand wanneer u de motor start.

• **Schakelaar grootlicht/dimlicht**

Dit is de schakelaar voor de hoog en laagstralende koplamp. Druk op deze schakelaar om van grootlicht naar dimlicht en terug te schakelen.



Dit symbool staat voor het grootlicht.



Dit symbool staat voor het dimlicht. (gelieve met dimlicht te rijden in de bebouwde kom.)

• **Zadel open**

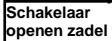

Draai het contact op "ON" en druk deze knop neer. Het zadel gaat dan open.

Deze knop keert terug naar de oorspronkelijke stand na het loslaten.

Druk op het zadel om het automatisch te vergrendelen.

Als het zadel vergrendeld is, controleer of het goed vergrendeld is door het lichtjes op te heffen.

WAARSCHUWING:

- Verzekeer u ervan de sleutel bij te hebben nadat u het zadel hebt vergrendeld.
- Berg de sleutel niet op in de opbergruimte na het ontgrendelen om te vermijden dat de sleutel opgesloten wordt in de opbergruimte wanneer het zadel automatisch naar beneden wordt gesloten.

Bedieningsschakelaar motor starten

De schakelaarstand ziet u onder het zadel.

“ON” stand: De motor staat uit en kan niet gestart worden.

“OFF” stand: Wanneer de contactschakelaar op "on" staat, staat de bedieningsschakelaar Starten op “off”.

Druk de elektrische startknop in terwijl u de voor- of achterrem dichthoudt om de motor te starten.

Bedieningsschakelaar motor starten

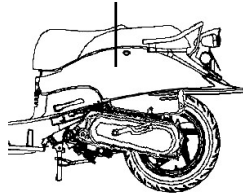

• Claxon schakelaar



Druk op deze knop wanneer het contact op “ON” staat en de claxon zal weerklinken.

• Richtingaanwijzer schakelaar

Wanneer u links of rechts afdraait of van rijbaan verandert, moet u dit melden door gebruik van uw richtingaanwijzers.

Draai het contact op “ON” en schuif de richtingaanwijzer naar links of naar rechts. De richtingaanwijzers zullen knipperen.

Om ze uit te zetten zet u de schakelaar gewoon weer in de oorspronkelijke stand.



Een knipperend signaal aan de linkerkant toont aan dat u naar links wilt draaien.



Een knipperend signaal aan de rechter kant toont aan dat u naar rechts wilt draaien.

§OPBERGRUIMTE§

- Deze ruimte bevindt zich onder het zadel.
- Maximum laadgewicht: 10kg.
- Berg geen waardevolle spullen op in deze ruimte.
- Controleer of het zadel afgesloten is nadat u het hebt dichtgeklapt.
- Haal waardevolle spullen uit deze ruimte voor u uw motorfiets wast.
- Plaats geen warmtegevoelige zaken zoals vers voedsel in deze ruimte want deze wordt warm door de temperatuur van de motor.

Opbergruimte

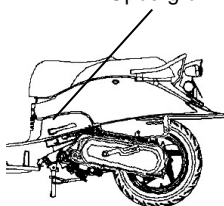

§SHAAK VEILIGHEIDSHELM§

- Stop de scooter en haak de kinriem van de veiligheidshelm vast aan de haak.



WAARSCHUWING:

- Maak geen gebruik van de helmhaak wanneer u rijdt, anders kunt u de motorfiets beschadigen en de helmhaakfunctie verliezen.

Haak

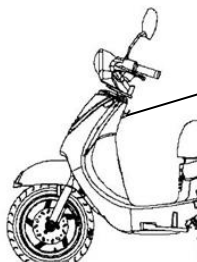

§BENZINETANKDOP§

1. Steek de sleutel in het zadelslot, open het zadel en draai de brandstofdop linksom totdat hij kan worden verwijderd.
2. Let op dat u niet meer tankt dan de maximum limiet.
3. De markering “△” moet op één lijn worden geplaatst met de markering “△” op de brandstoftank. Vervolgens draait u de brandstofdop rechtsom en vergrendelt u het zadel.

⚠ WAARSCHUWING:

- Zet de motorfiets stabiel op zijn hoofdstandaard, zet de motor uit en houd vlammen weg van de motorfiets tijdens het vullen.
- Vul niet meer dan de maximaal toegelaten hoeveelheid. Anders zal de brandstof naar buiten vloeien via een opening in de dop waardoor de lak zou kunnen worden beschadigd en in ernstige gevallen; in ernstige gevallen; kan het brand veroorzaken waardoor de motorfiets afbrandt.
- Zorg dat de tankdop correct is afgesloten.

§REMMEN§

Trek aan de rechter remhendel om de voorrem te activeren.

Trek op de linkse remhendel om de achterrem te activeren.

- Vermijd onnodig plots remmen.
- Gebruik bij het remmen zowel de voor- als de achterrem.
- Vermijd langdurig remmen want dit kan de remmen oververhitten en hun efficiëntie beïnvloeden.
- Minder tijdig vaart en rem op tijd bij regenweer of op een glad wegdek. Maak geen plotselinge remmanoeuvres om slippen en vallen te voorkomen.
- Gebruik van één enkele rem verhoogt het risico op vallen doordat de scooter naar één kant zal overhellen.

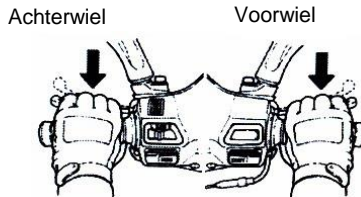

«Motorrem»

Draai het gashendel tot de oorspronkelijke stand en gebruik de motorrem.

Het is noodzakelijk om de rem afwisselend aan te trekken voor het voor- en achterwiel wanneer u een lange of steile helling afdaald.

8. AANDACHTSPUNTEN EN VOORZORGEN BIJ HET STARTEN

WAARSCHUWING:

- Voordat u de motor start, controleert u of er voldoende olie en brandstof aanwezig is.
- Als de motor wordt gestart, moet de hoofdstandaard stevig op de grond staan en de achterrem geactiveerd. Dit voorkomt dat de motorfiets plotseling naar voren schiet.

1. Draai de contactsleutel op de "ON" stand.
2. Trek de hand(voet)rem aan van het achterwiel.
3. Versnel niet, druk op de starter knop als de rem geactiveerd is.

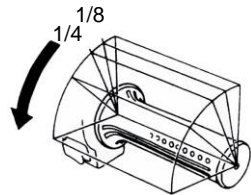
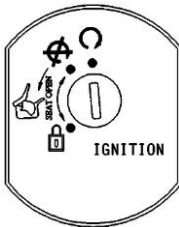

[Wij geven om uw welzijn! Voordat u start, houdt u de handrem vast op het achterwiel.]

WAARSCHUWING:

- Om schade aan de startmotor te voorkomen, mag de starterknop niet 15 seconden lang continu worden ingedrukt.
- Wanneer na 15 seconden de motor nog steeds niet start, wacht dan 10 seconden voor u opnieuw probeert.
- Het is moeilijker om de motor te starten nadat hij een lange tijd stationair heeft gedraaid of wanneer u pas tankt nadat de tank volledig leeg was. U moet dan meerdere malen de starthendel of de startknop indrukken en het gashendel in gesloten stand houden om de motor te starten.
- Bij een koude start kan het een aantal minuten duren voor de motor opwarmt.
- De uitstoot bevat schadelijke gassen (CO), start daarom de motorfiets alleen op een goed verluchte plaats.

9. DE BESTE MANIER OM TE VERTREKKEN

- Gebruik de richtingaanwijzer voordat u wegrijdt en verzeker u ervan dat er geen voertuig achter u komt. U kunt dan wegrijden.

§BEDIENING VAN HET GASHENDEL §

Acceleratie: Om de snelheid op te voeren. Wanneer u op een hellend vlak rijdt draait u zachtjes aan het gashendel om de motor toe te laten rustig zijn kracht vrij te geven.

Deceleratie: Om de snelheid te minderen.

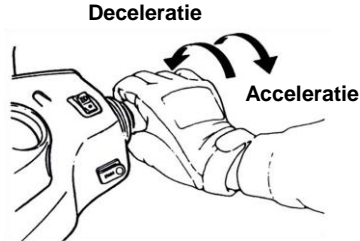

§PARKEREN §

• **Bij het naderen van een parkeerplaats:**

1. Zet tijdig uw richtingaanwijzer aan en let op de voertuigen voor en achter en links en rechts van u, benader dan rustig uw parkeerplaats.
2. Draai het gashendel tot de oorspronkelijke stand en gebruik de remmen op voorhand (De remlichten zullen oplichten om naderend verkeer te waarschuwen).

• **Bij complete stilstand:**

3. Zet de richtingaanwijzer uit en draai de contactsleutel naar de "OFF" stand om de motor uit te zetten.
4. Stap van de motorfiets langs de linkerkant nadat u de motor hebt uitgeschakeld. Kies een parkeerplaats uit waar de motorfiets het verkeer niet hindert en het grondoppervlak effen is. Zet de motorfiets op zijn hoofdstandaard.
5. Houd het stuur met uw linkerhand vast en duw het voorste uiteinde van het zadel naar beneden of neem de parkeerhendel linksonder het zadel vast met de rechterhand.
6. Duw op de hoofdstandaard met uw rechervoet en zet hem stevig op de grond.

Ter herinnering: Zet het stuurslot op en verwijder de contactsleutel na het parkeren om te vermijden dat uw scooter wordt gestolen.



WAARSCHUWING:

- Parkeer uw motorfiets op een veilige plaats waar hij het verkeer niet hindert.

10. INSPECTIE EN ONDERHOUD VOOR HET WEGRIJDEN

(Zie het locatie schema van de componenten voor de volgende componenten)

§DAGELIJKSE INSPECTIE §

Controle items		Controle punten
Motorolie		Is er voldoende olie in de tank?
Brandstof		Hebt u voldoende benzine? Is het 90 Octaan of hoger?
Rem	Voor	Staat van de remmen? (Remhendel vrije slag: 10~20mm)
	Achter	Staat van de remmen? (Remhendel vrije slag: 10~20mm)
Banden	Voor	Is de bandendruk correct? (Standaard: 1.75kg/cm ²)
	Achter	Is de bandendruk correct? (Standaard: 2.0 kg/cm ² voor 1 persoon, 2.25 kg/cm ² voor 2 personen)
Stuur		Vibreert het stuur abnormaal of draait het moeilijk?
Snelheidsmeter, lichten en achteruitkijkspiegel		Werken deze correct? Gaan de lichten aan? Is de achterkant goed zichtbaar?
Montage van de onderdelen		Zijn er geen losse schroeven of moeren?
Afwijkingen		Werden alle eerdere problemen opgelost?



WAARSCHUWING:

- Wanneer u een probleem tegenkomt tijdens de routinecontrole, los dit dan eerst op voor u gaat rijden, laat indien nodig uw motorfiets nakijken en herstellen door een officiële **“SYM dealer of erkend onderhoudspersoneel”** indien nodig.

§MOTOROLIE CONTROLEREN EN VERVANGEN §

• **CONTROLE:**

1. Zet de motorfiets op een stabiele ondergrond op zijn hoofdstandaard. Nadat de motor 3 tot 5 minuten uit staat kunt u de peilstok verwijderen. Veeg de peilstok schoon en plaats hem opnieuw in de peilstokhouder (zonder hem te draaien).
 2. Haal de peilstok eruit en check of het oliepeil tussen de minimum en maximum limiet staat.
- Wanneer het oliepeil te laag is, vul dan bij tot de maximale limiet. (Controleer cilinder, carter, etc. op lekken.)

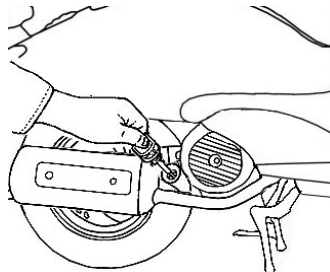

OLIE VERVANGEN

- Vervang de olie na de eerste 300km en herhaal dit nadien om de 1000km.
- Om steeds over het maximaal vermogen te beschikken controleert u om de 500km het oliepeil. Wanneer er niet genoeg olie is vult u bij tot aan de maximum limiet.
- Motorolie: Gebruik API SJ, SAE 10W-30 grade of betere motorolie. Zo niet zal eventuele schade niet meer onder de garantie vallen
- ※Aanbevolen olie: **SYM Genuine 4X OIL.**
- Olie capaciteit: 0,95 Liter (0,70 liter voor routine check).
- Gebruik de SAE 5W-40 bij een buitentemperatuur beneden 0°C.

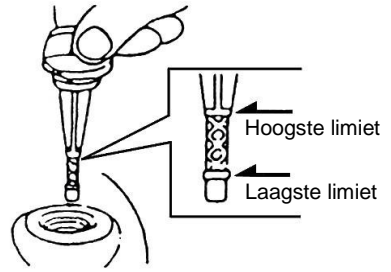

【Kuisen van het oliefilter】

Draai de filterschroefeenheid van het element en verwijder het element. Verwijder vuil van de filter met een benzine- of lucht spuitstool.

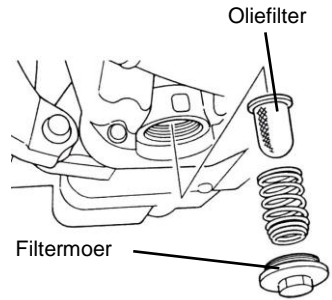

⚠OPGELET!!

- Het oliepeil zal niet correct weergegeven worden wanneer u de motorfiets op een oneffen oppervlak parkeert of meteen na het uitzetten van de motor.
- Wanneer u de motor uitzet zullen het blok en de uitlaat nog heet zijn. Let erop u niet te verbranden bij het controleren of het vervangen van de motorolie.
- Als het oliepeil laag is na het vullen, controleert u of de motor lekt en vult u vervolgens weer olie bij.
- Blijf uit de buurt van vonken en vlammen wanneer u olie bijvult.

§BENZINENIVEAU CONTROLEREN§

- Draai de contactsleutel naar de "ON" stand en controleer de indicatiennaald op de benzinemeter om te zien of u nog voldoende benzine hebt.
- De motor van deze motorfiets is voorzien op loodvrije benzine van 90 Octaan of meer
- Zet de motorfiets stabiel op zijn standaard, zet de motor uit en houd vlammen weg van de motorfiets tijdens het vullen.
- Vul niet meer dan de maximaal toegelaten hoeveelheid.
- Zorg dat de tankdop correct is afgesloten.

§TRANSMISSIEOLIE CONTROLEREN EN VERVANGEN§

CONTROLE:

- Zet de motorfiets op een stabiele ondergrond op zijn centrale standaard. Wacht tot de motor 3 tot 5 minuten stil staat. Verwijder de bout van de vulopening, plaats een meetglas onder de aftapbout en verwijder ze. Vang de olie op in de meetbeker en controleer of er minder is. (bij het demonteren:180c.c./bij olieverversen:170c.c.).

OLIE VERVANGEN

- Zet de motor uit en plaats de motorfiets op zijn hoofdstandaard op een stabiele ondergrond.
- Verwijder de bout van de vulopening en de aftapbout en vang de olie op.
- Installeer de aftapbout en draai hem vast. Vul met nieuwe transmissieolie (170 c.c.), installeer de infusiebout en maak deze vast. (controleer of de bouten goed bevestigd zijn en of er geen lekken zijn).
- Aanbevolen olie: Originele SYM HYPOLD GEAR OIL (SAE 85W-140).

§VRIJE SLAG VAN DE REMMEN CONTROLEREN EN AFSTELLEN§

CONTROLE: (Om de speling van de remmen te controleren moet de motor uitgeschakeld zijn).

- Speling van de handrem voor voorwiel en achterwiel
- ◆ Bij het controleren van de handrem voor het voorwiel moet de speling (de afstand van de remhendel vanuit niet-remstand naar beginnende remstand) 10-20mm bedragen. Het is niet normaal wanneer het volledig dichtknijpen van de rem sponsachtig aanvoelt.

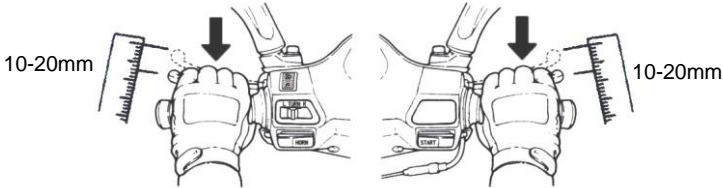

Voor het voor- en achterwiel

Voorwiel

§SCHIJFREM CONTROLEREN§((Van toepassing voor modellen met schijfrem.))

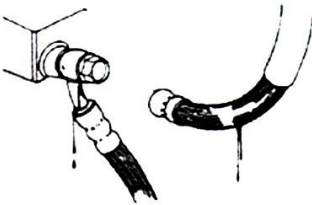

(lek, schade, loszittende remvoering)

- Controleer de remvoering op lekken of schade, controleer met een schroefleutel of een geschikt gereedschap of de aansluitpunten van de remvoering goed vastzitten en controleer of de remkabels beschadigd zijn door de trillingen van het stuur of door enig ander onderdeel. Als dat het geval is brengt u uw motorfiets naar een officiële SYM dealer voor reparatie of onderhoud.

⚠ WAARSCHUWING:

- Controleer het functioneren van de remmen tijdens het rijden op een droog wegdek en aan een lage snelheid zodat u zeker bent dat uw motorfiets in prima staat is en u veilig de weg op kunt.

(**Controle van de remvoering vooraan**)

- controleer de rem achter de remklauw. Het remblok moet nieuwe voering krijgt als de slijtage indicator van de remblokken de schijfrem bereikt.

(**Controleer de hoeveelheid olie in de remolietank**)

- Parkeer de motorfiets op een effen ondergrond en controleer of het vloeistof peil onder het "LOWER" teken staat. Aanbevolen remvloeistof: WELL RUN REMOLIE (PUNT 3).

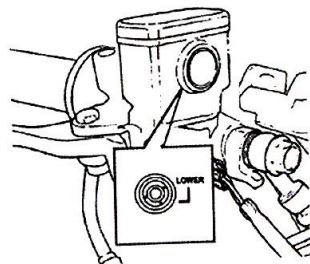
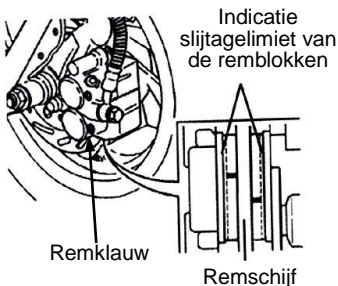

(Vullen van de remvloeistof van het voorwiel)

1. Maak de schroeven los en verwijder het deksel van de rem pomp.
2. Verwijder vuil van rond het reservoir, let op dat er geen vuil in het reservoir valt.
3. Verwijder het deksel van het membraan en het membraan zelf.
4. Vul remvloeistof bij tot de max. limiet
5. Monteer membraan, membraandeksel en deksel rem pomp terug op hun plaats.
6. Let op dat het membraan op dezelfde manier wordt teruggeplaatst en dat er niets in het reservoir valt. Zet het deksel van de rem pomp correct vast.

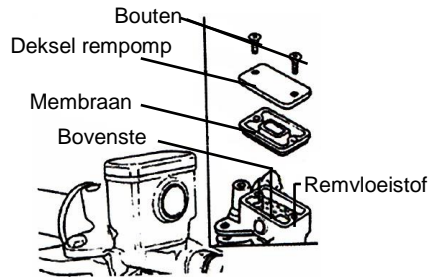

WAARSCHUWING:

- Om chemische reacties te vermijden: gebruik geen andere remvloeistof dan aanbevolen.
- Zorg er bij het vullen voor dat u de max. limiet niet overschrijdt en u niet morst op de gelakte of plastic onderdelen om schade te vermijden.

§GASHENDEL AFSTELLEN §

- Bij een correcte afstelling heeft het gashendel een vrije slag van 2-6mm.
- Draai de borgmoer los, zet de stelmoer in de gewenste positie. Draai de borgmoer weer goed vast.

Controleer de volgende punten:

1. Controleer de kabel van het gashendel om na te gaan of het hendel soepel van een open tot een gesloten stand draait.
2. Controleer of bij stuurslag naar beide zijden het gashendel kabel niet belemmerd worden.
3. Controleer of de gaskabel door andere kabels gehinderd wordt om soepel te functioneren.

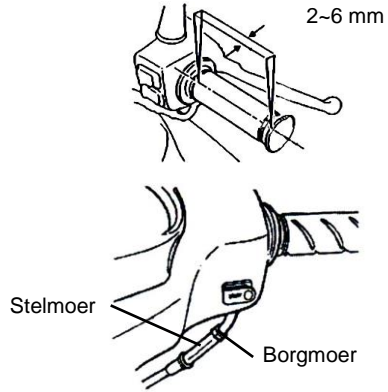

§INSPECTIE EN ONDERHOUD VAN DE ACCU §

- Deze scooter is uitgerust met een onderhoudsvrije batterij dus u hoeft deze niet te controleren en elektrolyt toe te voegen. Laat uw motorfiets controleren door een officiële SYM dealer mocht u abnormaliteiten opmerken.

(Schoonmaken van accupolen)

- Verwijder de accu en maak de accupolen schoon als deze vuil of gecorrodeerd zijn.
- Demontage van de accu:
Draai de contactschakelaar in de "OFF" stand en verwijder eerst de kabelschroef van de min-kabel en koppel vervolgens de min-kabel los. Verwijder vervolgens de pluspool moer en de pluskabel.

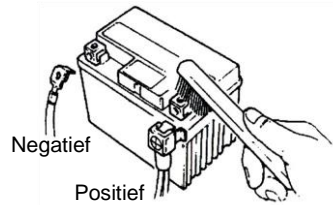

⚠ WAARSCHUWING:

- Maak de accupolen schoon met warm water als ze vuil zijn of als er wit poeder op zit.
 - Als er een duidelijke corrosie op de polen is, maak dan de kabels los en verwijder het vuil met een staalborstel of een stukje schuurpapier.
 - Na het schoonmaken, monteer de kabels weer en bedek ze met een beetje vet.
 - Installeer de accu op omgekeerde wijze.
- Deze scooter is uitgerust met een onderhoudsvrije batterij dus u hoeft deze niet te controleren en elektrolyt toe te voegen. Laat uw motorfiets controleren door een officiële SYM dealer mocht u abnormaliteiten opmerken.

⚠ WAARSCHUWING:

- Dit is een gesloten accu. Verwijder nooit de dopjes.
- Om elektrische lekkage en ontlading te voorkomen als de accu niet werkt gedurende lange periodes: Verwijder de accu uit de motorfiets en bewaar hem op een goed geventileerde en donkere plaats nadat de accu goed opgeladen is. Als de accu in de motorfiets bewaard moet worden, maak dan de minpoolkabel los.
- Als de accu vervangen moet worden, kies dan hetzelfde type (onderhoudsvrij).

§BANDEN CONTROLEREN §

- Banden moeten gecontroleerd en opgepompt worden wanneer de motor uitgeschakeld is.
- Als een band niet de correcte spanning heeft is de contactcurve van de band met de grond niet goed, controleer dit met een geijkte bandenspanningsmeter en pomp op tot de aangegeven druk.
- Het controleren van de banden met een bandenspanningsmeter moet gebeuren als ze koud staan.

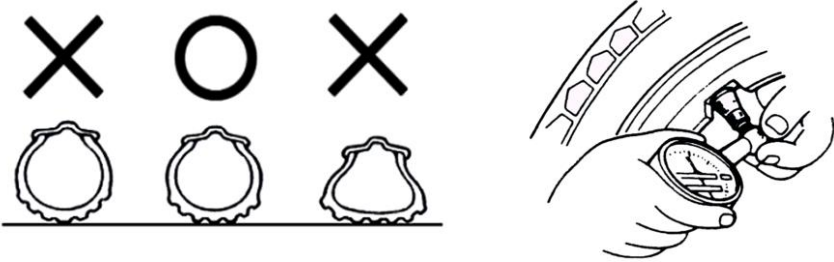

CONTROLEER A.U.B. DE VOORGESCHREVEN BANDENSPANNING

Vreemde voorwerpen (nagels of steentjes)

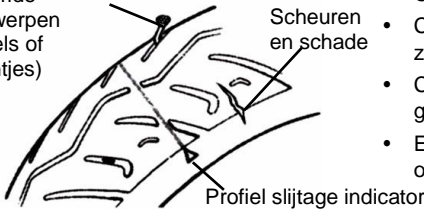

- Controleer de banden op scheuren en andere schade.
- Controleer of er scherpe voorwerpen in het loopvlak zitten.
- Controleer de slijtage indicator van de band om na te gaan of de groeven niet onvoldoende zijn.
- Een band waarvan de slijtagebalk zichtbaar is moet onmiddellijk vervangen worden.

⚠ WAARSCHUWING:

- Een foute bandendruk, slijtage of beschadigingen zijn de voornaamste oorzaak van verlies van controle over het stuur en van kapotte banden.

§STUUR- EN VOORVORK CONTROLEREN §

- Voer deze controle uit met uitgeschakelde motor en verwijder de contactsleutel.
- Controleer de vorkpoten op beschadiging.
- Druk de voorvering in door het stuur op en neer te bewegen. Let op vreemde geluiden.
- Controleer of de bouten en moeren aan de voorvork goed vastzitten.
- Beweeg het stuur op en neer, van links naar rechts om te controleren of alles goed vastzit, of er niet te veel weerstand is en dat het niet te veel naar één kant helt.
- Controleer of de stuurbewegingen niet door de remkabels belemmerd worden.
- Als er iets aan de hand is met uw motorfiets, laat hem door een SYM dealer nakijken en/of repareren.

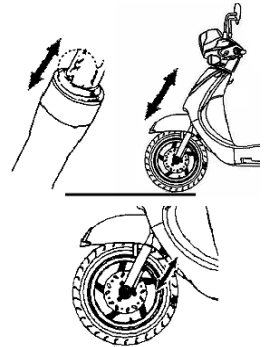

§ZEKERINGEN CONTROLEREN EN VERVANGEN §

Zet het contact uit en controleer of de zekeringen intact zijn. Vervang de gesprongen zekering door een nieuwe van hetzelfde type en dezelfde amperage (10A/15A/20A). Om schade aan het elektrische systeem en het circuit te vermijden is het strikt verboden om een zekering van meer dan (10A/15A/20A) ampère of een van koper of staal te gebruiken.

- Verwijder de opbergruimte. De zekeringhouder bevindt zich naast het licht.
- Open het deksel van de zekeringhouder en verwijder de zekering. Controleer of een zekering beschadigd of gebroken is.
- De zekering dient stevig in de zekeringhouder te zitten met wire connectors. Losse koppelingen kunnen leiden tot oververhitting en schade.
- Gebruik altijd elektrische onderdelen met de originele verbruikswaarden (lampen bijvoorbeeld). Het gebruik van andere lampen met andere waarden dan standaard kan ervoor zorgen dat de zekering kapot gaat of dat de accu overladen wordt.
- Vermijdt dat water direct op de zekering of rond de zekeringhouder komt.
- Als de nieuwe zekering snel springt, controleert u of er geen defecten zijn voordat u een nieuwe zekering installeert. Ga naar de dealer als de zekering kapot gaat om onbekende redenen.

【 VERWIJDEREN 】

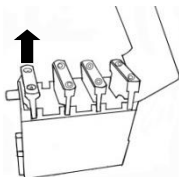

【 INSTALLATIE 】

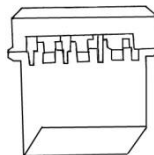

§RICHTINGAANWIJZERS EN CLAXON CONTROLEREN §

- Draai de contactsleutel op de "ON" stand.
- Zet de richtingaanwijzer aan en controleer of voor en achter de lampen gaan knipperen en dat u het knipperen hoort. Doe hetzelfde voor links en rechts.
- Inspecteer of de richtingaanwijzer glaasjes vuil of kapot zijn.
- Druk op de schakelaar van de claxon en luister of deze naar behoren werkt.

⚠ WAARSCHUWING:

- Gebruik lampen met de correcte specificaties voor de richtingaanwijzers. Anders wordt de goede werking van de richtingaanwijzers beperkt.
- Draai de richtingaanwijzer aan voor u van richting verandert of een straat inslaat om de bestuurders achter u te waarschuwen.
- Zet nadien meteen uw richtingaanwijzer weer uit door de knop nogmaals in te drukken. Om de andere bestuurders niet te verwarren over uw intenties.

§VOOR- EN ACHTERLICHTEN CONTROLEREN §

- Start de motor en schakel het licht aan. Controleer of voor- en achterlichten werken.
- Controleer de afstelling van de koplamp door ze op een muur te richten.
- Controleer de cover van de koplamp op vuil en scheuren en kijk of ze niet los zit.

§REMLICHT CONTROLEREN §

- Draai de contactsleutel naar de "ON" stand, knijp de remhendels van de voor- en achterrem dicht. Controleer of de remlichten werken.
- Controleer de cover van het remlicht op vuil en scheuren en kijk of ze niet los zit.

⚠ WAARSCHUWING:

- Gebruik enkel de voorgeschreven lampen om schade aan het elektrische systeem, uitbranden van de lampen en leeglopen van de batterij te vermijden.
- Wijzig geen elektronische componenten en voeg geen componenten toe om overbelasting van het elektrische circuit en/of kortsluiting te voorkomen. want dit kan tot brand leiden.

§BENZINE LEKKAGE CONTROLEREN§

- Controleer de benzinetank, de tankdop, de brandstofleidingen en carburateur op lekkage.

§SMEERPUNTEN VAN VERSCHILLENDE MECHANISMEN CONTROLEREN§

- Controleer of alle scharnierende onderdelen voldoende zijn gesmeerd. (Voorbeeld: middenbok-as, zijstandaard, remhendels, etc.).

§BOUGIE CONTROLEREN§

- Verwijder de dop van de bougie (verwijder de bougie met behulp van het speciale gereedschap in de gereedschapskit).
- Controleer de elektrode op vuil of koolstofaanslag.
- Verwijder de koolstof met een staalborstel, schuurpapier of een doek. Maak de bougie schoon met benzine en droog met een doek.
- Controleer de elektrode en stel eventueel de opening bij op 0,6-0,7 mm. (Controleren met een maatschuifje)
- Draai de bougie zo ver mogelijk dicht en draai dan nog eens 1/2-3/4 draaien vaster met een sleutel.

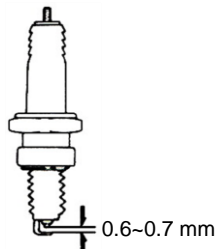

⚠OPGELET!!

Na het rijden is de motor heet. Let op dat u zich niet verbrandt.

✗Gebruik enkel bougies in overeenstemming met de motorspecificaties van deze motorfiets zoals aanbevolen door de fabrikant. (Zie specificaties).

§LUCHTFILTER CONTROLEREN §

《DEMONTAGE PROCEDURE》

1. Verwijder de schroeven van het luchtfilterdeksel.
2. Verwijder de afdekking van het luchtfilter, eerst de schroeven en vervolgens het filterelement.
3. Neem het element eruit en maak het schoon. (check het onderhoudsschema).

Schroeven

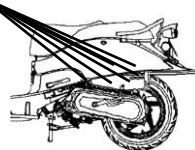

Element

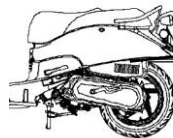

《MONTAGE PROCEDURE》

- Monteer de luchtfilter in de omgekeerde volgorde van de demontage.

⚠ WAARSCHUWING:

- Stof is de grootste oorzaak van vermogensverlies of een verhoogd brandstofverbruik.
- Om de levensduur van de motorfiets te verlengen is het aanbevolen het luchtfilter vaker te vervangen wanneer u dikwijls op stoffige wegen rijdt.
- Wanneer de luchtfilter niet goed is gemonteerd komt er stof in de cilinders. Dit leidt tot vermogensverlies en een kortere levensduur van de motor.
- Als u de motorfiets wast, zorg ervoor dat het luchtfilter niet te nat wordt. Anders kan dit leiden tot een moeilijke start van de motor.

11. STORINGS- EN DIAGNOSE SCHEMA

§ WANNEER DE MOTOR NIET START §

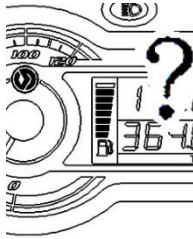

Voor voorwiel en
Achterwiel

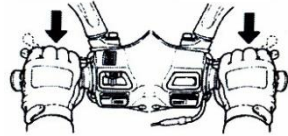

- (1). Staat de contactsleutel in de "ON" stand? (2). Is er voldoende benzine in de tank? (3). Houdt u de voor- of achterrem dicht bij het starten?

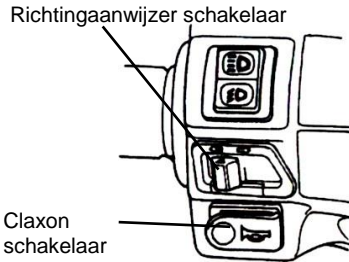
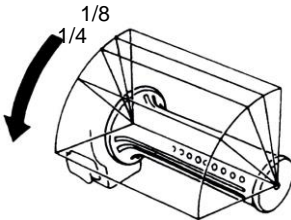

- (4). Draait u het gashendel terwijl u de startknop indrukt? (5). Draai de contactsleutel op "ON", en druk op het claxon. Wanneer deze niet functioneert, kan de zekering gesprongen zijn.

【 Wanneer u al het bovenstaande hebt gecontroleerd en de motorfiets start nog steeds niet, laat hem dan controleren door een officiële SYM dealer. 】

12. SUGGESTIES INZAKE BENZINE

- Deze scooter is ontworpen voor gebruik met LOODVRIJE benzine of Octaan nr. 90 of hoger.
- Wanneer de motorfiets op een hoogte wordt gebruikt (waar de luchtdruk lager is) dient de lucht/benzine verhouding aangepast te worden voor een optimaal vermogen.

13. TRANSMISSIEOLIE

- Aanbevolen olie: GENUINE SYM HYPOID GEAR OIL (SAE 85W-140)

14. VOORZORGSMAATREGELEN VOOR HET BERIJDEN VAN EEN SCOOTER

1. Zet de motorfiets op de hoofdstandaard en ga op het zadel zitten.
Duw de motorfiets naar voor om de hoofdstandaard in te klappen.

 **WAARSCHUWING:**

- Draai nooit aan het gashendel om de toeren op te drijven voor u wegrijdt.

2. Stap langs de linkerkant op uw scooter en zet u behoorlijk op het zadel, houd uw rechervoet goed op de grond om te vermijden dat de scooter valt.

 **WAARSCHUWING:**

- Houd de achterrem dicht voor u vertrekt.

3. Draai zachtjes het gas open en de motorfiets zal zich in beweging zetten.

 **WAARSCHUWING:**

- Het snel opendraaien van het gas kan het plots naar voor schieten van de motorfiets veroorzaken, wat heel gevaarlijk is.
- Controleer of uw zijstandaard volledig is ingeklapt voor u vertrekt.

[Ga niet plots remmen of draai niet scherp af]

- Plots remmen en scherp afdraaien kan resulteren in een slip- en/of valpartij.
- Plots remmen en scherp afdraaien kan vooral bij regenweer resulteren in slip-, glijd- en/of valpartijen.

[Wees uitermate voorzichtig bij regenweer]

- De remafstand bij regenweer of op een nat wegdek is groter dan op een droog wegdek. Minder dus vaart en houd er rekening mee dat u vroeger moet remmen.
- Bij het afdalen van een helling moet u het gashendel loslaten en moet u remmen zoals bij het minderen van vaart.

15. PERIODIEK ONDERHOUDSSCHEMA

Item	Onderhoud kilometer	300KM	Elke 1.000KM	Elke 3.000KM	Elke 6.000KM	Elke 12.000KM	Opmerkingen	
	Onderhoudsfrequentie	NIEUW	1 maand	3 maanden	6 maanden	1 jaar		
1	Luchtfilterelement (Opmerking)	I	C		R(papier)	R(spons)		
2	Luchtfilter	I						
3	Oliefilter (Scherm)	C			C			
4	Motorolie	R	Vervanging elke 1.000Km					
5	Benzine-, olie- of pompfilter		Vervanging elke 1.000Km					
6	Banden, Druk	I	I					
7	Accu	I	I					
8	Bougie	I		I		R		
9	Carburator (stationair)	I			I			
10	Balhoofdslagers en stuurhendels	I		I				
11	Controleer transmissie op lekkage	I	I					
12	Controleer carter op lekkage	I	I					
13	Transmissieolie	R	Vervanging elke 5000KM (5 maanden)					
14	Aandrijfriem/rol				I	R		
15	Benzinometer en -leidingen	I		I				
16	Werkung gashendel en gaskabel	I	I					
17	Motormoeren en -bouten	I		I				
18	Cilinderkop, cilinder en zuiger				I			
19	Uitlaatsysteem/interne reiniging				I			
20	Ketting nokkenas / ontstekingsstijl	I		I				
21	Kleppenspel	I			I			
22	Schokdempers	I			I			
23	Ophanging voor en achter	I			I			
24	Midden- en zijstandaard	I			I/L			
25	Carterontluchting (PCV)	I		I				
26	Koppeling				I			
27	Remsysteem/remvoering (remblok)	I	I					
28	Bouten/moeren voor alle componenten	I	I					
29								

☆ Het bovenstaande onderhoudsschema moet worden uitgevoerd als de onderhoudscriteria van duur of van kilometerstand bereikt zijn (1.000 kilometer of maandelijks)

※ Om de motorfiets in optimale conditie te houden raden we u aan om een periodiek onderhoud te laten uitvoeren bij uw erkende SYM Dealer of gefranchiseerde Dealer.

Code: I ~ Inspectie, schoonmaken en afstellen R ~ Vervangen

C ~ Schoonmaken (vervangen indien nodig) L ~ Smeren

Opmerking: 1. Maak het luchtfilterelement schoon of vervang het vaker dan voorzien als u op stoffige wegen rijdt of in erg vervuilde zones.

2. U moet de scooter vaker een onderhoud geven wanneer deze dikwijls aan hoge snelheid rijdt, of lange afstanden aflegt.

【Nota's in de opmerkingen zijn bedoeld om de toepasbare modellen aan te duiden.】

16.SPECIFICATIES

Item	Model	AJ05WA-EU	AJ05WA-NL
	Specificaties		
Lengte		1915mm	
Breedte		860mm	
Hoogte		1120mm	
Wielbasis		1300mm	
Netto gewicht		100kg (Voor: 40kg Achter: 60kg)	
Model		Een enkele cilinder, 4-takt, motor met geforceerde motorkoeling	
Brandstof		Loodvrije benzine	
Cilinderinhoud		49,46cm ³	
Compressie ratio		12.6±0.2:1	
MaximumPaardenkracht		2,6kW bij 7.500 tpm	2,2kW bij 6.500 tpm
Netto maximum koppel		3,6 N.m/6.500 tpm	3,3 N.m/6.500 tpm
Stationaire snelheid		2200±100 min-1	
Kleppenspel: IN/EX		0,05±0,02/0,05±0,02mm	
Startmethodes		Kickstarter & elektrische starter	
Schokdemper Voor		Telescopische vork	
Schokdemper Achter		Unit swing	
Koppeling		Autocentrifugaal Koppeling	
Transmissie		C.V.T.	
Voorband		110/70-12 47J	
Achterband		120/70-12 51J	
Type rand		Aluminium	
Bandendruk		Voor: STD 2,00 kg/cm ² , Achter: STD 2,00kg/cm ² voor 1 persoon, 2,25kg/cm ² voor 2 personen	
Rem vooraan		Schijfrem (Ø 226 mm)	
Rem achteraan		Trommeltype (Ø110 mm)	
Koplamp (hoog, laag)		12V 35/35W	
Koplamp		12V 5W	
Richtingaanwijzer voor/achter		12V 10W	
Positielicht/Remlicht achter		12V 5W/12V 21W	
Motorolie inhoud		0,80 L (0,65 L bij vervangen)	
Transmissieolie inhoud		110 c.c (100c.c bij verversen)	
Benzinetank inhoud		5,5L	
Zekering		2A*1&5A*1&10A*1&15A*1	
Bougie		CR6HSA	
Accu vermogen		12V 6Ah (gesloten type, onderhoudsvrije accu)	
Luchtfilter		Papiertype	

1. ÍNDICE

1. Índice	73
2. Localização dos comandos	75
3. Antes de montar e conduzir a lambreta	76
4. Condução segura	76
5. Condução	77
6. Peças sobresselentes genuínas	77
7. Utilização de cada componente	78
Indicadores e medidores	78
Como usar o interruptor de ignição	79
Como trancar o guiador	79
Como usar o interruptor de abertura do assento	79
Utilização dos botões	79
Compartimento de bagagem	81
Gancho para capacete	81
Tampa do depósito de gasolina	82
Travões	82
8. Observações e recomendações importantes antes de arrancar o motor	83
9. O melhor método de arranque	84
Controlo do punho de aceleração	84
Estacionamento	84
10. Verificação e manutenção antes de montar e conduzir a lambreta	85
Inspeção de rotina	85
Verificação e mudança do óleo do motor	85
Verificação do nível de gasolina	86
Verificação e mudança do óleo da transmissão	86
Verificação e ajuste do curso livre do travão	87
Verificação do disco dos travões (consoante os modelos)	87
Ajuste de folga no punho de aceleração	89
Verificação e manutenção da bateria	89
Inspeção dos pneus	90
Verificação dos amortecedores dianteiros com o guiador	90
Verificação e mudança dos fusíveis	91
Verificação das luzes de pisca e da buzina	91
Verificação das luzes dianteiras e traseiras	91
Verificação da luz de travagem	91

1. ÍNDICE

Deteção de fuga de combustível	92
Verificação da lubrificação dos diversos mecanismos do corpo	92
Verificação da vela de ignição	92
Verificação do filtro de ar	92
11. Quando ocorre uma anomalia ou um problema	93
Diagnóstico quando o motor não arranca	93
12. Sugestões relativas ao combustível	93
13. Óleo de transmissão	93
14. Precauções relativas à condução da lambreta	94
15. Calendário de manutenção periódica	95
16. Especificações	96

2. LOCALIZAÇÃO DOS COMANDOS

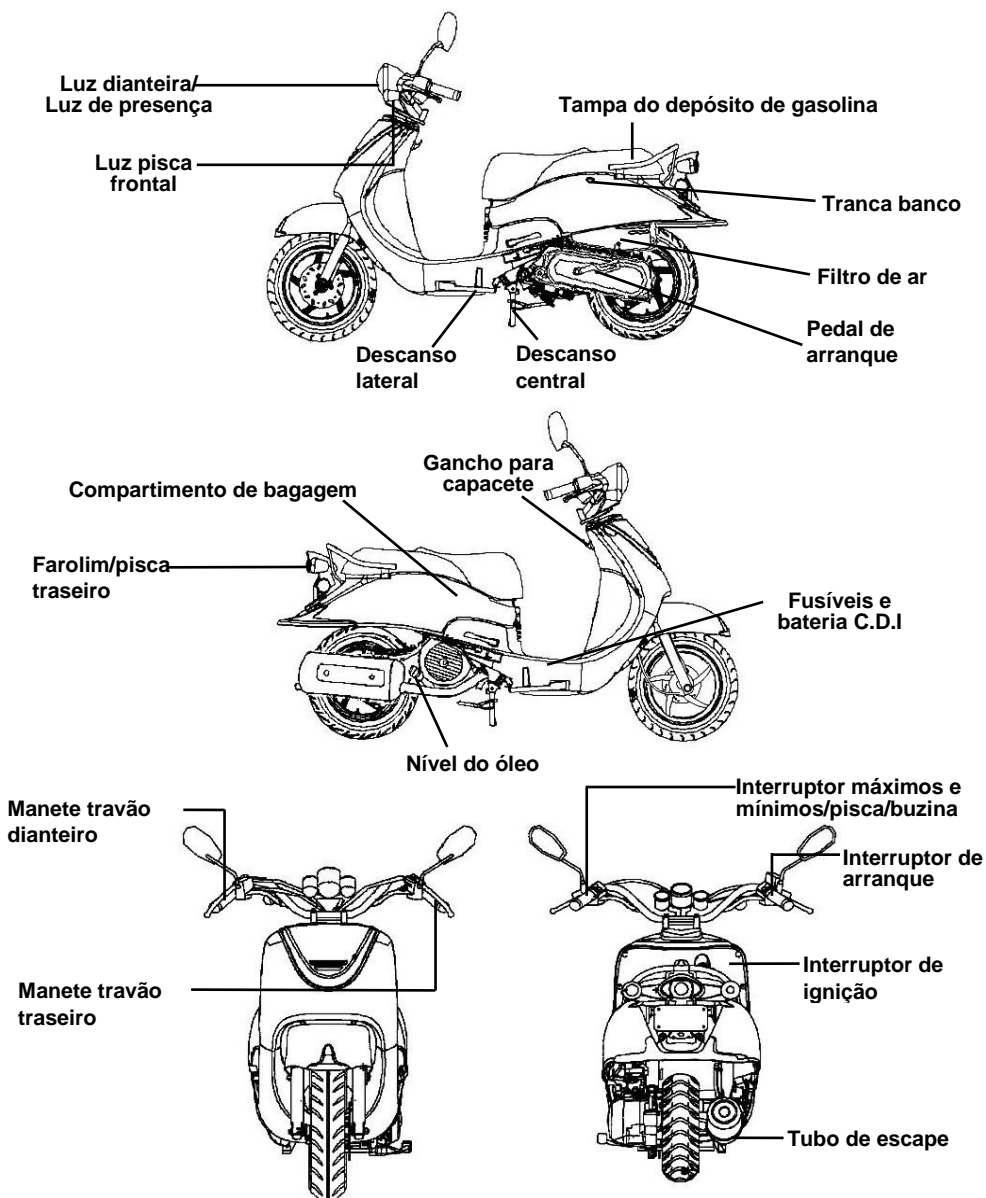

3. ANTES DE MONTAR E CONDUZIR A LAMBRETA

Este manual descreve o modo correto de conduzir a sua motocicleta incluindo instruções de segurança, métodos simples de verificação e outras recomendações.

Para uma condução confortável e segura pedimos-lhe que leia atentamente este manual.

Para seu benefício, peça ao seu concessionário SANYANG o manual de funcionamento da lambreta e leia atentamente os seguintes capítulos:

- Utilização correta da motocicleta.
- Verificação e manutenção prévia à entrega.

Agradecemos-lhe a confiança que nos manifestou!

Para maximizar o desempenho da sua motocicleta é necessário efetuar periodicamente uma inspeção e manutenção completas.

Recomendamos-lhe uma primeira inspeção, efetuada pelo concessionário que lhe vendeu a lambreta, depois de ter rodado os primeiros 300 quilómetros, e em seguida submetê-la periodicamente a uma revisão completa todos os 1 000 km.

- Caso as especificações e a construção da sua lambreta sejam diferentes das apresentadas nas fotos e figuras do manual do utilizador e dos catálogos, devem prevalecer as especificações e construção da lambreta atual.

4. CONDUÇÃO SEGURA

É muito importante que a condução se faça de forma relaxada e com equipamento apropriado, por isso cumpra as regras de trânsito, conduza com cuidado e de forma responsável.

Habitualmente, quase todos os recém-proprietários conduzem a sua nova lambreta muito cautelosamente, mas depois de familiarizados com ela, tendem a tornar-se descuidados e imprudentes podendo provocar acidentes.



Não se esqueça:

- Use sempre um capacete de proteção homologado e conserve a presilha apertada sob o queixo enquanto conduz.
- Roupas com punhos abertos ou soltos podem ser insufladas pelo vento e prenderem-se no volante afetando a segurança de condução.
- Por isso, use roupa com mangas estreitas.
- Segure o guiador com ambas as mãos. Nunca conduza só com uma mão.
- Respeite os limites de velocidade.
- Use sapatos adequados de talão baixo.
- **Respeite o plano de manutenção e de revisão periódica de acordo com o calendário.**



ATENÇÃO!!

- Para evitar queimaduras, provocadas pelo tubo escape, quando circula com um passageiro, assegure-se de que essa pessoa coloca os pés no local próprio para esse efeito.
- O tubo de escape aquece muito enquanto o motor roda, mantenha-se atento para não se queimar enquanto conduz ou quando efetua verificações ou operações de manutenção.
- Depois de ter circulado com a sua motq, o escape está muito quente, por isso estacione a máquina de modo a que ninguém possa roçar o escape e queimar-se.



ADVERTÊNCIA:

Alterações na sua lambreta afetarão a estrutura ou o desempenho da mesma, podendo diminuir o rendimento do motor ou provocar emissão de ruído no escape, encurtando a vida útil da lambreta.

Além de que é interdito fazer alterações e não compatível com a concepção e especificações de origem.

Uma motocicleta alterada não está coberta pela garantia, pelo que não deve alterar a sua

5. CONDUÇÃO

- **Conserve os seus braços, palmas das mãos, lombares e dedos dos pés relaxados e adote uma postura de condução confortável para poder reagir rapidamente sempre que seja necessário.**
- A postura do piloto tem muita influência sobre a segurança durante a condução. Mantenha o centro de gravidade do seu corpo bem centrado no selim, se o centro de gravidade do seu corpo assentar na parte traseira do selim, a carga na roda da frente diminui induzindo vibrações no guiador. É perigoso conduzir uma lambreta com um guiador instável.
- As viragens são mais fáceis quando o condutor inclina o seu corpo para o interior enquanto vira o guiador. Em contrapartida, o piloto sente-se instável quando o seu corpo e a lambreta não se inclinam.
- A lambreta é difícil de controlar em pistas esburacadas, desniveladas e não pavimentadas, pelo que aconselhamos informar-se das condições da estrada antes de se pôr a caminho, abrandar e servir-se da força dos seus ombros para controlar o guiador.
- Sugestão: Não carregar objetos nos pedais da frente desnecessariamente, para não prejudicar a sua segurança enquanto conduz nem enterrar o uso do guiador.

ADVERTÊNCIA:

A sensação ressentida pelo piloto no guiador varia ligeiramente consoante a carga transportada pela lambreta.

Carga excessiva pode provocar oscilação no guiador e prejudicar a segurança de condução. Por isso não carregue excessivamente a sua lambreta.

ADVERTÊNCIA:

- Não coloque materiais inflamáveis tais como panos entre o cárter lateral do corpo do veículo e o motor para evitar incêndios que danificariam os componentes da lambreta.
- Não colocar objetos fora dos compartimentos destinados à bagagem para evitar danos eventuais.

SUGESTÃO:

Para maximizar o desempenho e prolongar a vida útil da sua lambreta:

Durante o primeiro mês ou nos primeiros 1000 km respeite os procedimentos de rodagem inicial do motor e dos componentes da lambreta.

Evite acelerar rapidamente e mantenha a velocidade abaixo de 60 km/hr.

6. PEÇAS SOBRESSELENTES GENUÍNAS

Para assegurar o melhor desempenho da sua lambreta, a qualidade de cada componente e do material, e a precisão dos elementos usinados deve ser conforme aos requisitos de concepção. **“As peças sobresselentes genuínas SYM”** são fabricadas com os mesmos materiais de alta qualidade que compõem a lambreta original. Essas peças são colocadas em venda no mercado só depois de passarem controlos estritos de qualidade e técnicos comprovando a sua conformidade com as especificações de fabricação. Por conseguinte, deve comprar exclusivamente **“Peças genuínas SYM”** nos **“Concessionários homologados pela SYM”** para substituir peças na sua lambreta. Peças baratas ou contrafeitas não lhe oferecem garantia de qualidade nem durabilidade de desempenho. Além de provocarem avarias inesperadas e baixar o nível de desempenho da sua lambreta.

- Utilize sistematicamente **peças genuínas SYM** para conservar o carácter genuíno da sua lambreta e garantir a sua longevidade.

7. UTILIZAÇÃO DE CADA COMPONENTE

(Abaixo descreve-se o funcionamento básico de uma lambreta SYM de 125 c.c. com motor a 4 tempos ventilado por ar. Pode haver variação de funcionamento nos modelos personalizados. Por favor consulte a parte final deste manual.)

§INDICADORES E MEDIDORES §

O desenho do painel do velocímetro pode variar de modelo para modelo, mas habitualmente a sua localização é similar.

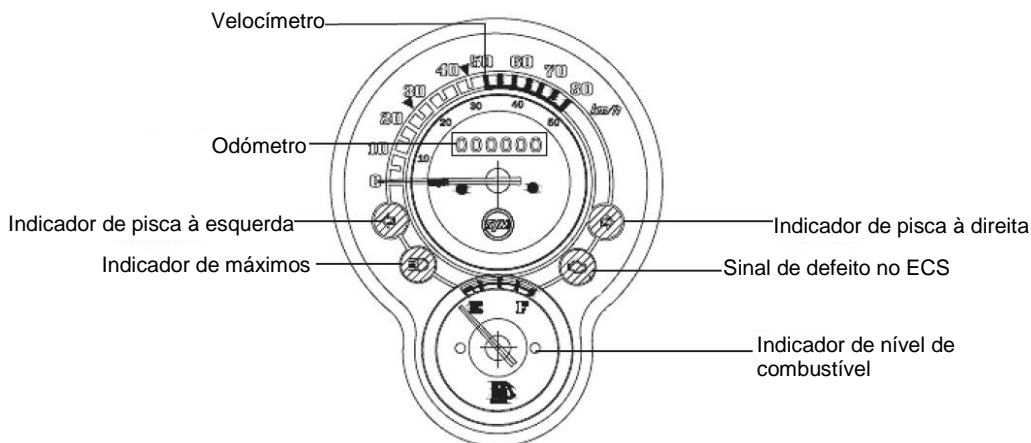

ADVERTÊNCIA:

Não limpar os elementos de plástico do painel de instrumentos, nem o farol dianteiro, com solventes orgânicos de tipo gasolina ou outros que podem danificá-los.

- **Velocímetro:**
Indicador da velocidade de condução.
- **Odómetro:**
Indica a distância total percorrida.
- **Indicador de máximos:**
Este indicador acende-se quando os máximos estão ligados.
- **Indicador de falha**
Quando há problema no sistema ECS (Ignição eletrónica e carburação), este sinal de alerta mantém-se aceso.
- **Indicador de pisca (esquerdo/direito):**
A luz de pisca acende-se à direita ou à esquerda de acordo com a direção selecionada no interruptor de sinalização de viragem.
- **Indicador do nível de combustível:**
O ponteiro deste indicador aponta o volume de gasolina existente no depósito.
O ponteiro mantém-se na posição "E" quando a chave de ignição está em "OFF".

§ COMO USAR O INTERRUPTOR DE IGNIÇÃO §



Em posição "ON":

- O motor arranca nesta posição.
- Não retirar a chave de ignição.



Em posição "OFF":

- O motor está cortado e não pode arrancar.
- A chave de ignição pode ser retirada.

INTERRUPTOR DE IGNIÇÃO



§ COMO TRANCAR O GUIADOR §



Na posição "Guiador trancado"

- Girar o guidador para a esquerda e inserir a chave rodando-a em sentido horário, em seguida ligeiramente para a esquerda para a posição "lock" (tranca).
- O guidador fica trancado nessa posição.
- A chave de ignição pode ser retirada.
- Para destrancar, basta rodar a chave da posição "LOCK" para "OFF".

⚠ ADVERTÊNCIA:

- Não se esqueça de retirar a chave antes de trancar o assento.

§ COMO USAR O INTERRUPTOR DE ABERTURA DO ASSENTOS §



- Inserir a chave de ignição no interruptor principal de trancar.
- Rode a chave de ignição em sentido contrário ao dos ponteiros do relógio até à posição "Abrir assento".
- A tranca do assento abre-se.

⚠ ADVERTÊNCIA:

- Não mude a posição da chave de ignição enquanto circula. Quando roda a chave para as posições "OFF" e "LOCK" corta o sistema elétrico, podendo provocar acidentes graves. Portanto, a chave de ignição só pode ser dirigida para essas posições quando a lambreta estiver completamente imobilizada.
- Retire sempre a chave da fenda e assegure-se de levá-la consigo depois de ter trancado o guidador e antes de deixar a lambreta.
- Se a chave de ignição ficar durante largos períodos de tempo na posição "ON", a bateria da sua lambreta descarrega-se afetando a sua capacidade de arrancar a lambreta.
- Não se esqueça de retirar a chave antes de trancar o assento.

§ UTILIZAÇÃO DOS BOTÕES §

Inversor máximos/médios

Abrir assento

Comutador de piscas

Buzina

Arranque elétrico

Arranque elétrico



É um botão de arranque (comutador) que aciona o motor.

Carregue neste botão de arranque elétrico, com o interruptor de ignição em "on", e mantenha segura a manete do travão dianteiro ou traseiro para arrancar o motor.

ADVERTÊNCIA:

- Largue imediatamente o botão assim que o motor arranca e não volte a carregar nele enquanto o motor estiver em rotação, para não danificar o motor.
- Este mecanismo é de concepção segura. O motor só arranca com a manete de travagem à frente ou o pedal de travão traseiro acionado.
- Não usar o sistema de iluminação. Colocar o farol dianteiro e o pisca em posição "off" quando arranca o motor.

• **Inversor máximos/médios**

Interruptor de comutação entre máximos e médios do farol dianteiro. Acionar este interruptor para passar de máximos a médios e vice-versa.



Posição máximos.



Posição médios ou luz de cruzamento (mantenha-se em médios quando circula em aglomerações.)

• **Abrir assento**

**Interruptor
abertura do
assento**

Coloque o interruptor de ignição em posição "ON" e carregue neste botão. A tranca do assento abre-se.

Este botão volta automaticamente à sua posição inicial quando se larga.

Carregando no assento, ele tranca-se automaticamente.

Depois do acionamento da tranca, verificar se o assento está bem fechado, puxando-o delicadamente para cima.

ADVERTÊNCIA:

- Não se esqueça de retirar a chave depois de trancar o assento.
- Não colocar a chave dentro do compartimento de bagagem, enquanto estiver aberto, para evitar que a chave fique trancada no seu interior depois do fecho automático do assento.

Interruptor de controlo do arranque motor

Este botão está situado sob o assento.

Em posição "ON": O motor está cortado e não pode arrancar.

Em posição "OFF": Com o interruptor de ignição posicionado em "on" e o interruptor de arranque em "off", carregue no botão de arranque elétrico mantendo as manetes de travagem seguras para arrancar o motor.

Interruptor de controlo do arranque motor

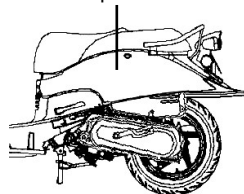

• Buzina



Carregue neste botão, com o interruptor de ignição em "ON", para tocar a buzina.

• Comutador de piscas

Os piscas são utilizados para indicarem uma viragem para a esquerda ou para a direita.

Posicione o interruptor de ignição em "ON" e deslize para a esquerda ou para a direita consoante o caso. O pisca acende-se.

Para desligar, basta repor o botão na posição original.



Sinal de pisca à esquerda indica que tenciona virar para a esquerda.



Sinal de pisca à direita indica que tenciona virar para a direita.

§COMPARTIMENTO DE BAGAGEM§

- Está situado sob o assento.
- Peso máximo autorizado - 10kg.
- Não guardar objetos de valor no compartimento.
- Certifique-se de que o assento está bem trancado depois de o ter encaixado no suporte.
- Retirar todos os objetos de valor antes de lavar a lambreta para não encharcá-los.
- Não coloque objetos sensíveis ao calor nesse compartimento porque o motor atinge temperaturas muito altas.

Compartimento de bagagem

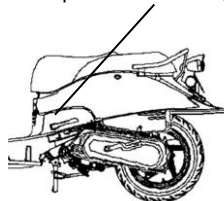

§GANCHO CAPACETES§

- Pare a lambreta e suspenda a presilha do capacete no gancho.



ADVERTÊNCIA:

- Não deixe o capacete pendurado neste gancho enquanto conduz para não danificar a lambreta nem perder a função protetora do capacete.

Gancho

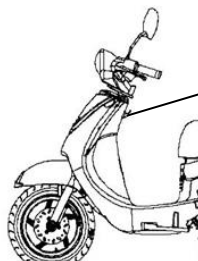

§TAMPA DO DEPÓSITO DE GASOLINA§

1. Insira a chave na fechadura do assento e abra o assento, em seguida gire a tampa do depósito de combustível em sentido anti-horário e retire-a.
2. Não encha o depósito acima do limite quando põe combustível.
3. Alinhar a marca “△” da tampa com a marca “△” inscrita no depósito de gasolina, a seguir girar a tampa no sentido horário e trancar o assento.

⚠ ADVERTÊNCIA:

- O descanso central deve estar assente no chão, o motor desligado sem fontes de chamas na proximidade para garantir o máximo de segurança enquanto enche o depósito.
- Não encha o depósito acima do limite superior quando põe combustível. Porque a gasolina pode escapar-se através de um orifício situado na tampa do depósito, podendo danificar a pintura do corpo da máquina e ainda mais grave, provocar um incêndio e queimar a lambreta.
- Certifique-se de que a tampa ficou bem apertada.

§TRAVÕES§

Puxe a manete à direita do guiador para acionar o travão dianteiro.
Aperte o manípulo à esquerda do guiador para acionar o travão traseiro.

- Evite travar bruscamente sem necessidade.
- Usar ambos os travões, dianteiro e traseiro, em simultâneo quando quer travar.
- Não trave continuamente durante muito tempo para não aquecer os travões e reduzir assim a sua capacidade de travagem.
- Abrande e trave antecipadamente em dias de chuva sobre pisos escorregadios. Não trave nunca bruscamente para evitar derrapagens e quedas.
- A utilização do travão da frente aumenta o risco de queda porque a lambreta tende a ser puxada para um lado.

Para a roda traseira

Para a roda dianteira

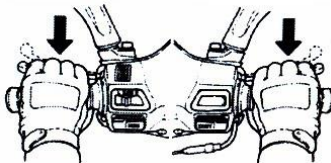

«Travar com o motor»

Reponha o manípulo de aceleração na sua posição de origem e utilize o efeito de travagem do motor.

É necessário acionar ambos os travões, dianteiro e traseiro, de maneira intermitente, quando roda sobre pistas com declive importante e longo.

8. OBSERVAÇÕES E RECOMENDAÇÕES IMPORTANTES ANTES DE ARRANCAR O MOTOR

ADVERTÊNCIA:

- Verifique os níveis de óleo e de gasolina antes de arrancar o motor.
- Para arrancar o motor em segurança, o descanso central de estacionamento deve estar bem assente no chão e o travão aplicado na roda traseira para impedir que a lambreta avance bruscamente.

1. Rode a chave de ignição para a posição "ON".
2. Acione a manete (pedal) do travão traseiro.
3. Não acelere e carregue no botão do arrancador depois de ter acionado o travão.

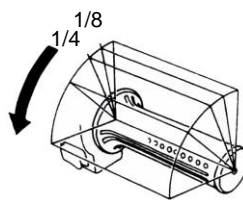

[Preocupamo-nos consigo! Antes de arrancar, aperte o manípulo do travão traseiro.]

ADVERTÊNCIA:

- Para evitar danificar o motor de arranque, não carregue no botão de arranque mais de 15 segundos consecutivos.
- Se o motor não arrancar após 15 tentativas no botão de arranque, pare e espere 10 segundos antes de tentar novamente.
- É mais difícil arrancar o motor após um longo período de imobilização da lambreta ou quando se enche o depósito de gasolina depois de ter ficado esgotado. Nesses casos, é necessário acionar o pedal ou o botão de arranque várias vezes e manter o punho de aceleração apertado para arrancar o motor.
- Podem ser necessários vários minutos até que o motor aqueça, quando se arranca a frio.
- Os gases de escape são nocivos (CO), por isso arranque a sua lambreta em zonas bem arejadas.

9. O MELHOR MÉTODO DE ARRANQUE

- Acenda o pisca antes de avançar ou recuar com a lambreta e certifique-se de que não há veículos circulando na sua retaguarda. Agora, circule!

§CONTROLO DO PUNHO DE ACELERAÇÃO §

Aceleração: Para aumentar a velocidade. Quando se circula numa estrada inclinada deve-se acionar lentamente o acelerador para permitir ao motor desenvolver a sua potência.

Desaceleração: Para reduzir a velocidade.

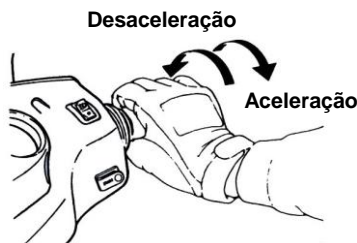

§ESTACIONAMENTO §

• Ao aproximar-se do parque de estacionamento:

1. Acenda o indicador de viragem (pisca) antecipadamente e preste atenção aos veículos circulando à frente, atrás, à sua direita e à sua esquerda, em seguida entre no interior do parque de estacionamento e circule lentamente.
2. Reponha o manípulo de aceleração na sua posição de origem e comece a travar. (A luz de travagem acende quando trava para avisar os condutores dos veículos na sua retaguarda.)

• Quando estiver completamente imobilizado:

3. Desligue o indicador de viragem (pisca) e desligue a ignição posicionando a chave em "OFF" para cortar o motor.
4. Desmonte da lambreta pelo lado esquerdo depois do motor deixar de rodar, escolha um lugar de estacionamento onde a lambreta não obstrua o trânsito e em que o terreno seja plano, em seguida assente o descanso central de estacionamento.
5. Segure o guiador com a sua mão esquerda e pegue na extremidade frontal do selim ou travão de estacionamento, situado no lado inferior esquerdo do selim, com a sua mão direita.
6. Empurre o descanso central de estacionamento com o seu pé direito e assente-o firmemente no solo.

Não se esqueça: Tranque o guiador e retire a chave de ignição depois de ter estacionado para evitar que a lambreta seja roubada.

ATENÇÃO!

- Estacione a sua lambreta em sítio seguro onde não obstrua a circulação do trânsito.

10. VERIFICAÇÃO E MANUTENÇÃO ANTES DE MONTAR E CONDUZIR A LAMBRETA

(Consulte o diagrama de localização dos componentes para identificá-los.)

§INSPEÇÃO DE ROTINA §

Verificar Itens		Verificar pontos cruciais
Óleo do motor		Há óleo suficiente?
Combustível		É suficiente para o percurso? O índice de Octano é igual ou superior a 90
Travões	Dianteiro	Estado de travagem? (Folga na manete de travagem: 10/20mm)
	Traseiro	Estado de travagem? (Folga na manete de travagem: 10/20mm)
Pneus	Dianteiro	A pressão é normal? (Referência: 1.75kg/cm ²)
	Traseiro	A pressão é normal? (Referência: 2.0 kg/cm ² para 1 pessoa, 2.25 kg/cm ² para 2 pessoas)
Guiador		Vibra anormalmente ou difícil de manobrar?
O velocímetro, luzes e retrovisor		O retrovisor está bem orientado? O velocímetro funciona bem? As luzes acendem-se? Vêm-se distintamente na retaguarda?
Ajuste dos componentes principais		Parafusos ou porcas desapertadas?
Pontos anormais		Os problemas anteriores subsistem?

ATENÇÃO!

- Se encontrar alguma avaria durante a inspeção de rotina, solucione o problema antes de voltar a usar a lambreta. Se necessário, mande verificar e reparar a lambreta por um **concessionário SYM** ou por **pessoal homologado pela SYM**.

§VERIFICAÇÃO E MUDANÇA DO ÓLEO DO MOTOR §

• INSPEÇÃO:

1. Utilize o descanso central de estacionamento para assentar a lambreta em solo plano, retire a vareta de medição do óleo, passados 3 a 5 minutos após a paragem do motor. Limpe o óleo da vareta e volte a inseri-la no seu alojamento tubular (sem rodar.)
 2. Extraia novamente a vareta e verifique se o nível de óleo se encontra entre os limites superior e inferior.
- Adicione óleo até ao limite superior se o nível medido estava abaixo do limite inferior. (Inspeção o cilindro, o cárter e outros pontos para detetar fugas eventuais.)

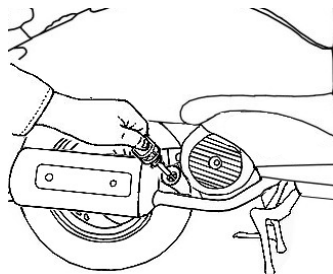

MUDANÇA DO ÓLEO:

- Mude o óleo após ter percorrido os primeiros 300 km, em seguida após cada 1000 km.
- Para obter o desempenho máximo do motor, verifique o nível de óleo depois ter percorrido 500 km percorridos. Adicione óleo até atingir o limite superior, se o nível medido está abaixo do limite inferior.
- Óleo do motor Use óleo para motor (API) SH/CD SAE de grau 10W-30 ou superior. Caso contrário, se ocorrerem danos subsequentes, não serão cobertos pela garantia.
- ※ Óleo recomendado: **ÓLEO 4X SYM**
- Capacidade de óleo: 0.95 Litros (0.70 litros na mudança de rotina).
- Use óleo SAE 5W-40 quando a temperatura exterior é inferior a 0°C.

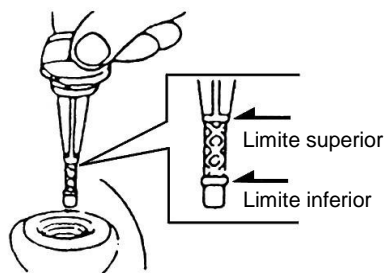

【Limpeza do filtro de óleo】

Desaperte a porca de montagem e fixação do filtro de óleo e retire o filtro. Extraia os corpos estranhos do elemento filtrante com gasolina ou um jacto de ar.

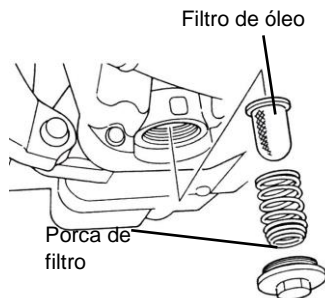

⚠ ATENÇÃO!!

- A medição do nível de óleo será errônea se efetuada com a lambreta estacionada em terreno desnivelado ou imediatamente após a paragem do motor.
- O motor e o tubo de escape estão muito quentes logo após a paragem do motor. Tenha muito cuidado para não se queimar quando verifica ou muda o óleo do motor.
- Se depois de adicionar óleo, o nível se mantiver muito próximo do limite inferior, inspecione o motor para detetar eventuais fugas e volte a encher o depósito.
- Mantenha-se afastado de faíscas ou chamas quando enche o depósito com óleo.

§VERIFICAÇÃO DO NÍVEL DE COMBUSTÍVEL§

- Posicione a chave de ignição em "ON", observe o ponteiro de nível de gasolina para se assegurar de que há combustível suficiente no depósito.
- O motor desta lambreta foi concebido para funcionar com gasolina sem chumbo com um índice de Octano igual ou superior a 90.
- Assente firmemente o descanso central no solo, desligue o motor e mantenha-se longe de chamas enquanto enche o depósito de gasolina.
- Não encha o depósito acima do limite quando põe combustível.
- Certifique-se de que a tampa do depósito ficou bem apertada.

§VERIFICAÇÃO E MUDANÇA DO ÓLEO DE TRANSMISSÃO§

INSPEÇÃO:

- Utilize o descanso central de estacionamento para assentar a lambreta em solo plano, aguarde 3 a 5 minutos após a paragem do motor. Retire a porca de infusão no óleo de transmissão, coloque um recipiente de medição sob o parafuso de drenagem do óleo e retire o parafuso. Deixe o óleo correr para o recipiente de medição e verifique se o nível diminuiu. (desmontagem: 180c.c./mudança: 170 cc.).

SUBSTITUIÇÃO DO ÓLEO:

- Pare o motor e use o descanso central para assentar a lambreta em terreno plano. Retire a porca de infusão e o parafuso de drenagem e escorra o óleo do depósito.
- Insira o parafuso de drenagem e aperte-o. Encha com óleo de transmissão novo (170c.c.), depois insira a porca de infusão e enrosque-a até ao fundo. (Certifique-se do bom aperto das porcas e e que não existem fugas de óleo.)
- Óleo recomendado: **ÓLEO PARA MOTOR HYPOLD GENUÍNO SYM (SAE 85W-140).**

§VERIFICAÇÃO E AJUSTE DO CURSO LIVRE DO TRAVÃOS

INSPEÇÃO: (O curso livre da manete de travagem deve ser verificado com o motor desligado.)

- Curso livre da manete e do pedal de travagem das rodas dianteira e traseira.
- ◆ A folga de curso para a manete manual de travagem da roda dianteira (o curso da manete de travagem da posição não travada até ao ponto inicial de travagem) deve ser de 10~20mm. Se ressentir uma frouxidão quando aperta a manete, é porque há anomalia.

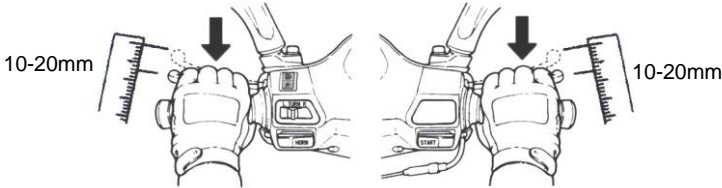

Para as rodas dianteira e traseira

Para a roda dianteira

§INSPEÇÃO DO DISCO DO TRAVÃOS (Para os modelos equipados com travão de disco.)

- Verificação visual dos tubos do travão para detetar fugas ou danos, verificar as conexões entre cabos e apertá-las se estiverem frouxas, com uma chave inglesa ou ferramenta similar, e verificação se as vibrações no guiador durante a condução ou a interferência com outras peças danificaram os cabos dos travões. Se for o caso, leve a sua lambreta ao concessionário SANYANG para ser reparada.

(fuga, dano ou frouxidão no cabo do travão)

⚠ ADVERTÊNCIA:

- Conduza a sua lambreta sobre piso seco e lentamente para testar os travões dianteiro e traseiro e detetar eventuais anomalias, e se assegurar de que a sua lambreta está em ótimas condições para conduzir

(Verificação da guarnição do travão dianteiro)

- Verificar o travão na retaguarda do compasso da roda. O coxim do travão deve ser substituído por uma nova guarnição se tiver alcançado o limite de desgaste e roçar no disco do travão.

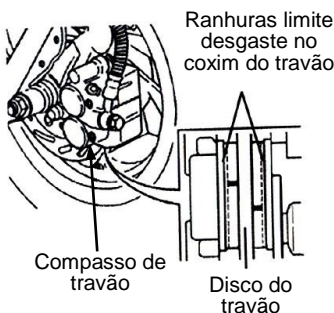

(Verificação do volume de óleo de travões)

- Estacione a lambreta em terreno plano e verifique se o nível do óleo está abaixo da marca "LOWER" (mínimo). Fluido para travões recomendado: ÓLEO PARA TRAVÕES WELL RUN (DOT 3).

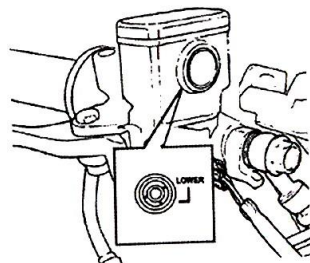

(**Enchimento do travão dianteiro com líquido de travões**)

1. Desaperte os parafusos e retire a tampa do cilindro principal.
2. Remova os corpos estranhos e sujidade em torno do depósito tendo o cuidado de não deixar entrar nada dentro do depósito.
3. Retire o disco de diafragma e o diafragma.
4. Adicione fluido de travões até atingir o nível superior.
5. Insira o disco de diafragma e o diafragma, e reponha a tampa no cilindro principal.
6. Respeite o posicionamento original do diafragma e não deixe entrar corpos estranhos nem sujidade no depósito. E aperte bem a tampa de cobertura do cilindro mestre.

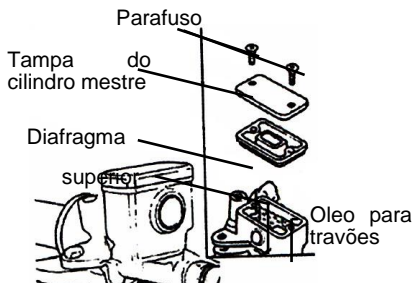

⚠ ADVERTÊNCIA:

- Para evitar reacções químicas utilize somente o fluido para travões recomendado pelo construtor.
- Não encha acima do limite superior do depósito e evite salpicar os componentes pintados ou plásticos para não danificá-los.

§ AJUSTE DE FOLGA NO PUNHO DE ACELERAÇÃO §

- Uma folga bem regulada permite ao punho rodar entre 2 e 6 mm.
- Desaperte primeiro o parafuso de bloqueio e a seguir rode o parafuso de regulação para ajustar. Aperte o parafuso de bloqueio até ao fundo depois de ter ajustado.

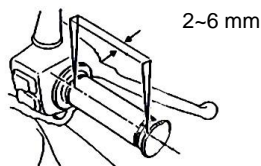

Pontos a controlar:

1. Inspeccione o cabo do acelerador verificando se pode ser deslocado delicadamente da posição chegada ao punho à posição mais afastada.
2. Manobre o guiador de um lado para o outro para verificar se o cabo do amortecedor não interfere no movimento.
3. Verifique se o cabo do amortecedor não está obstruído por outros cabos impedindo-o de ser movido com delicadeza.

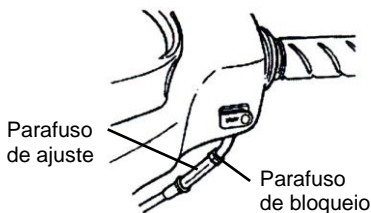

§ VERIFICAÇÃO E MANUTENÇÃO DA BATERIA §

- A lambreta está equipada com uma bateria isenta de manutenção pelo que não é necessário verificar o nível nem adicionar eletrólito. Se encontrar alguma avaria contacte imediatamente o seu concessionário SYM.

(Limpeza dos terminais da bateria)

- Retire os terminais da bateria e limpe-os se estiverem sujos ou corroídos.
- Procedimento de extração da bateria:
Posicione o interruptor de ignição em "OFF" e em seguida retire primeiro o parafuso do terminal negativo para desligar o cabo do pólo negativo. Depois retire o parafuso de fixação do cabo positivo e desligue esse cabo.

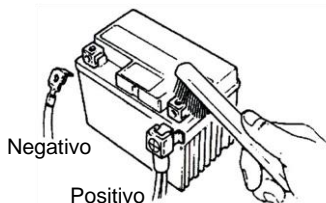

⚠ ADVERTÊNCIA:

- Limpe os terminais da bateria com água tépida se estiverem corroídos e apresentarem depósitos esbranquiçados.
- Se a erosão dos terminais for considerável, desligue os cabos e limpe os depósitos com uma escova de aço ou lixa de papel.
- Volte a ligar os cabos depois de limpar a bateria e aplique uma camada fina de graxa nos terminais.
- A mota está equipada com uma bateria isenta de manutenção pelo que não é necessário verificar o nível nem adicionar eletrólito. Se encontrar alguma avaria contacte imediatamente o seu concessionário SYM.

⚠ ADVERTÊNCIA:

- Trata-se de uma bateria fechada. Não retirar nunca as tampas.
- Para evitar perdas de energia elétrica e auto descargas quando a bateria fica inutilizada durante longos períodos. Retire a bateria da lambreta e guarde-a num local bem ventilado e pouco iluminado depois de ter sido carregada. Desligue o terminal negativo quando deixa a bateria na lambreta.
- Quando é preciso substituir a bateria, é necessário uma bateria nova de tipo fechado (isenta de manutenção).

§INSPEÇÃO DOS PNEUS §

- Os pneus devem ser inspecionados e enchidos com o motor desligado.
- Quando a curva de contacto do pneu ao solo é anormal, verifique a sua pressão e encha-o até atingir a pressão especificada.
- A pressão dos pneus deve ser medida com uma sonda adequada e a frio.

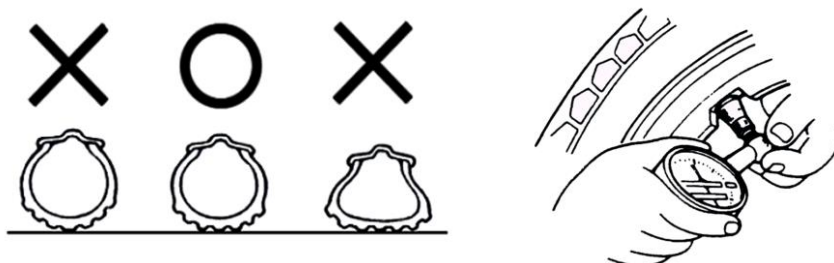

CONSULTE AS ESPECIFICAÇÕES PADRÃO PARA A PRESSÃO DOS PNEUS

Corpos estranhos
(pregos ou pedrinhas)

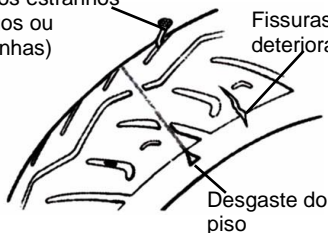

Fissuras e deterioração

Desgaste do piso

- Verifique visualmente os ombros e frente dos pneus, para detetar fissuras ou deteriorações.
- Verifique visualmente os pneus em busca de pregos ou pedrinhas enterrados na banda de rodagem.
- Verifique o "desgaste do piso ou banda de rodagem" para determinar se a profundidade dos sulcos da escultura é insuficiente.
- Um pneu com desgaste visível está muito usado e deve ser substituído imediatamente.

⚠ ADVERTÊNCIA:

- Uma pressão anormal, rachas ou desgaste são as causas mais importantes de perda de controlo do guiador e de perfuração dos pneus.

§VERIFICAÇÃO DOS AMORTECEDORES DIANTEIROS COM O GUIADOR §

- Efetuar este teste com o motor desligado e a chave de ignição removida.
- Verificar visualmente os amortecedores frontais para detetar eventuais danos.
- Puxe o guiador para cima e para baixo e verifique se os amortecedores da frente absorvem os ruídos derivados das flexões.
- Verifique as porcas e parafusos dos amortecedores frontais e aperte-os com uma chave caso estejam frouxos.
- Puxe o guiador para cima e para baixo, para a direita e para esquerda, para a frente e para trás, para verificar se está frouxo, se apresenta muita resistência ou tende a puxar para um lado.
- Verifique se os cabos dos travões não empecilham o curso de manobra do guiador.
- Mandar verificar ou afinar a sua lambreta SYM num concessionário habilitado quando deteta problemas ou anomalias no seu funcionamento.

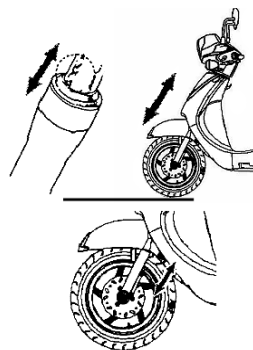

§VERIFICAÇÃO E MUDANÇA DOS FUSÍVEIS §

Desligue o interruptor de ignição e verifique se os fusíveis estão intactos. Troque o fusível queimado por um novo de amperagem idêntica (10A/15A/20A). A utilização de um fusível de amperagem superior (10A/10A/15A/20A), de um arame ou de um fio de ferro para substituir o fusível queimado é estritamente proibido porque esses aparatos podem deteriorar o sistema e circuito elétrico.

- Retire o compartimento de bagagem e encontrará o suporte de fusíveis perto da bateria.
- Abra a tampa da caixa de fusíveis e extraia o fusível. Verifique se está estragado ou fundido.
- Os fusíveis novos devem ser bem encaixados nos seus conectores aquando da troca. Conexões frouxas provocam custos suplementares e danos.
- Utilize unicamente peças sobresselentes conformes às especificações do fabricante quando substitui componentes elétricos tais como lâmpadas de luz. A utilização de peças soltas não conformes às especificações do construtor, quando se efetuam substituições, pode provocar a explosão do fusível e descarga excessiva da bateria.
- Evite molhar com água diretamente ou e torno da caixa de fusíveis quando lava a lambreta.
- Se o fusível novo funde rapidamente logo após a sua instalação, verifique a causa antes de voltar a substituí-lo. Leve a sua lambreta ao seu concessionário para ser revista se não conseguir detetar a causa da explosão do fusível.

【RETIRAR】

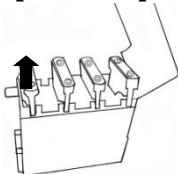

【INSTALAR】

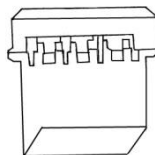

§VERIFICAÇÃO DOS PISCAS E DA BUZINA §

- Rode a chave de ignição para a posição "ON".
- Ligue o interruptor dos indicadores de viragem (piscas) e certifique-se de que as luzes dianteira e traseira dos piscas da direita e da esquerda acendem, em seguida verifique se a buzina ressoa.
- Verifique se as coberturas das luzes de pisca estão sujas, fendidas ou desapertadas.
- Carregue no botão da buzina para verificar se ela toca.

⚠ ADVERTÊNCIA:

- Utilize somente lâmpadas de pisca com as especificações indicadas pelo construtor para não afetar o seu funcionamento normal.
- Acione o sinal de viragem (pisca) antes de efetuar uma viragem ou mudar de estrada para avisar os condutores dos veículos na sua retaguarda.
- Desative o sinal do pisca imediatamente após a manobra, repondo o interruptor em posição original para evitar que a luz do pisca confunda os condutores dos veículos na sua retaguarda.

§VERIFICAÇÃO DAS LUZES DIANTEIRA E TRASEIRA §

- Interruptor de arranque do motor e de acendimento do farol dianteiro. Verifique se estão acesos.
- Controle a luminosidade e direção do feixe luminoso da frente, projetado numa parede, para verificar se está correto.
- Verifique se a cobertura do farol dianteiro está suja, fendida ou desapertada.

§VERIFICAÇÃO DA LUZ DE TRAVAGEM §

- Posicione a chave de ignição em "ON", mantenha apertadas as manetes dos travões dianteiro e traseiro. Verifique se a luz de travagem acende.
- Verifique se a cobertura da luz de travagem está suja, fendida ou desapertada.

⚠ ADVERTÊNCIA:

- Utilize somente lâmpadas com as mesmas características e nunca lâmpadas de especificação distinta para evitar danificar o sistema elétrico, queimar lâmpadas e descarregar a bateria.
- Não alterar nem adicionar componentes elétricos para evitar sobrecarregar ou provocar curto-circuitos, suscetíveis de provocar incêndios e queimar gravemente a motocicleta.

§DETEÇÃO DE FUGAS DE COMBUSTÍVEL§

- Inspecionar o depósito, tampa e orifício e o carburador para detectar eventuais fugas de combustível.

§VERIFICAÇÃO DA LUBRIFICAÇÃO DOS DIVERSOS MECANISMOS DO CORPO§

- Inspeccione as peças móveis no corpo da lambreta para verificar se estão bem lubrificadas. (por exemplo: os pontos de rotação no descanso central, no descanso lateral e na manete de travagem...etc.).

§VERIFICAÇÃO DA VELA DE IGNIÇÃO§

- Retire a tampa do cabo da vela de ignição (extraia a vela com a chave de velas que se encontra no estojo de ferramentas.
- Verifique se o eletrólito está sujo ou apresenta depósitos de carbono.
- Limpe os depósitos no eletrólito com fio de aço e lave a vela com gasolina. Seque a vela com um pano.
- Verifique o eletrólito e regule a sua altura entre 0.6 e 0.7 mm. (Meça com um calibrador de lâminas)
- Aperte a vela com a mão até onde puder e a seguir rode de 1/2-3/4 de volta com a chave de velas.

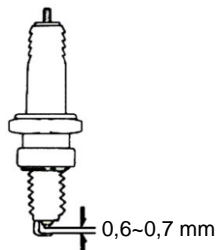

⚠ ATENÇÃO!!

O motor fica muito quente depois de ter rodado. Tenha cuidado, não se queime.

※Use somente velas de ignição especificadas para o motor desta lambreta e recomendadas pelo construtor. (Consulte as especificações.)

§VERIFICAÇÃO DO FILTRO DE AR §

«PROCESSO DE DESMONTAGEM»

1. Retire os parafusos de montagem da tampa do filtro de ar.
- 2.Extrair a tampa do filtro de ar e em seguida o elemento filtrante.
- 3.Desprenda o filtro e limpe-o. (Consultar o calendário de manutenção.)

Parafusos

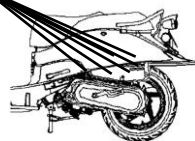

Filtro

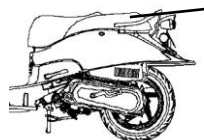

«PROCESSO DE MONTAGEM»

- Monte o filtro de ar na ordem inversa de desmontagem.

⚠ ATENÇÃO!

- Os depósitos de poeira são uma das causas principais de diminuição de potência e de aumento do consumo de gasolina.
- Mude o filtro de ar com mais frequência para prolongar a vida útil do motor se circula muitas vezes com a sua lambreta sobre pistas empoeiradas.
- Se o filtro de ar ficar mal instalado, a poeira será absorvida pelos cilindros causando o seu desgaste prematuro e reduzindo a potência e longevidade do motor.
- Faça atenção para não encharcar o filtro de ar quando lava a lambreta. Se tal acontecer, dificultará o arranque do motor.

11. QUANDO OCORRE UMA ANOMALIA OU UM PROBLEMA

§DIAGNÓSTICO QUANDO O MOTOR NÃO ARRANCA §

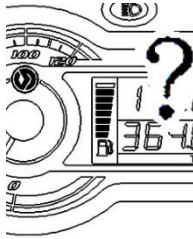

Para rodas dianteira e traseira Para a roda dianteira traseira

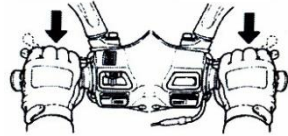

(1). A chave de ignição está em posição "ON"?

(2). Há gasolina suficiente no depósito?

(3). Apertou as manetes de travão ao mesmo tempo que acionava o motor de arranque?

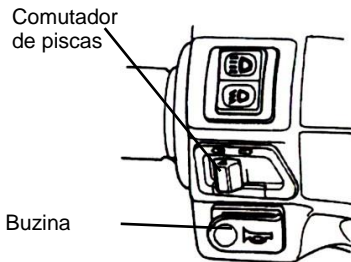
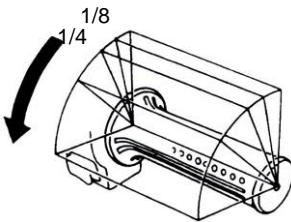

(4). Rodou o punho do acelerador enquanto carregava no botão de arranque?

(5). Posicione o interruptor de ignição em "ON" e acione a buzina. Se não houver som, é provável que um fusível tenha fundido.

【 Caso não consiga detetar a causa que impede a sua lambreta de funcionar, contacte imediatamente uma oficina autorizada ou um revendedor franquiado SYM. 】

12. SUGESTÕES RELATIVAS AO COMBUSTÍVEL

- A gasolina preconizada para a lambreta é SEM CHUMBO com um índice de Octano igual ou superior a 90.
- Se a lambreta é conduzida a grande altitude (onde a pressão atmosférica é menor), sugerimos reajustar a mistura ar/gasolina para maximizar o desempenho do motor.

13. ÓLEO DE TRANSMISSÃO

- ÓLEO recomendado: ÓLEO PARA MOTOR HYPOLD GENUÍNO SYM (SAE 85W-140)

14. PRECAUÇÕES RELATIVAS À CONDUÇÃO DA LAMBRETA

1. Erga a lambreta com o descanso central e sente-se no selim.

Desloque a lambreta para a frente para erguer verticalmente o descanso de estacionamento.

 **ADVERTÊNCIA:**

- Nunca rode o punho de aceleração arbitrariamente para aumentar a potência do motor antes de

2. Monte na lambreta pelo lado esquerdo e sente-se bem no selim apoiando firmemente o seu pé direito no chão para evitar que a lambreta caia.

 **ATENÇÃO!**

- Aperte o travão da roda traseira antes de começar a rodar.

3. Rode o punho de aceleração lentamente até a lambreta começar a deslocar-se.

 **ADVERTÊNCIA:**

- A rotação rápida do punho de aceleração ou o largar súbito do pedal de embraiagem podem provocar o avanço brusco e brutal da lambreta, o que é muito perigoso.
- Assegure-se de que o descanso lateral de estacionamento está bem encaixado em posição retraída antes de largar.

[Não acionar o travão bruscamente nem efetuar manobras bruscas]

- Uma travagem ou manobra brusca provoca derrapagens e quedas.
- Uma travagem brusca ou uma manobra rápida pode causar derrapagem, deslizamento lateral ou queda, particularmente em dias chuvosos sobre piso molhado e escorregadio.

[Conduzir com muito cuidado em dias chuvosos]

- A distância segura de travagem em dias chuvosos, sobre estrada molhada, é superior à distância preconizada para estrada seca. Por conseguinte, abrande e prepare-se para acionar o travão antecipadamente.
- O punho de aceleração deve ser largado e os travões acionados o suficiente para reduzir a velocidade quando se desce uma encosta.

15. CALENDÁRIO DE MANUTENÇÃO PERIÓDICA

Item	Manutenção em quilometragem	Aos 300 KM	Cada 1 000 KM	Cada 3 000 KM	Cada 6 000 KM	Cada 12 000 KM	Observações
	Manutenção em intervalos de tempo	NOVA	1 Mês	3 Meses	6 Meses	1 Ano	
1	Filtro de ar (Observação)	I	L		S(papel)	S(esponja)	
2	Filtro de ar	I					
3	Filtro de óleo (Tela)	L			L		
4	Óleo do motor	S	Substituição após 1 000 KM				
5	Filtro da bomba de óleo combustível		Substituição após 1 000 KM				
6	Pressão pneus	I	I				
7	Bateria	I	I				
8	Vela de ignição	I		I		S	
9	Carburador (ao ralenti)	I			I		
10	Suporte e punhos do guiador	I		I			
11	Certificar-se de que não há fugas na transmissão	I	I				
12	Certificar-se de que não há fugas no	I	I				
13	Óleo de transmissão	S	Substituição após 5000 KM(5 Meses)				
14	Correia de transmissão/roleta				I	S	
15	Interruptor e limites do depósito de gasolina	I		I			
16	Cabo e funcionamento do acelerador	I	I				
17	Porcas e tirantes do motor	I		I			
18	Cabeça do cilindro, cilindro e pistão				I		
19	Sistema de escape/limpeza do dióxido de carbono				I		
20	Corrente came/tempo de ignição	I		I			
21	Folga válvula	I			I		
22	Amortecedores	I			I		
23	Suspensão dianteira/traseira	I			I		
24	Descansos central/lateral	I			I/L		
25	Sistema blow-by do cárter(PCV)	I		I			
26	Disco de embraiagem				I		
27	Mecanismo dos travões/guarnição dos travões (coxim)	I	I				
28	Porcas/tirantes para cada componente	I	I				
29							

☆O calendário de manutenção apresentado acima é preconizado para a referência preferencial de 1000 km por mês.

✘Faça a revisão periódica da sua lambreta num concessionário ou revendedor franquiado pela SYM para conservá-la em excelente estado de marcha.

Código: I ~ Inspeção, limpeza e afinação S ~ Substituição

L ~ Limpeza (substituição se necessário) L ~ Lubrificação

Observação: 1. Limpar ou trocar o elemento de filtração do ar com mais frequência depois de circular com a lambreta em pistas poeirentas ou em ambientes altamente poluídos.

2. A manutenção deve ser efetuada com mais frequência quando a lambreta é utilizada regularmente a alta velocidade e depois de se ultrapassar a quilometragem recomendada.

【As notas indicadas na coluna Observações servem para indicar os modelos abrangidos.】

16. ESPECIFICAÇÕES

Item	Modelo	AJ05WA-EU	AJ05WA-NL
	Especificações		
Comprimento		1915mm	
Largura		860mm	
Altura		1120mm	
Base rodas		1300mm	
Peso líquido		100kg (frente 40kg retaguarda 60kg)	
Modelo		Motor monocilíndrico, a 4 tempos, refrigerado por ar forçado	
Combustível		Gasolina sem chumbo	
Cilindrada		49.46 cm ³	
Taxa de compressão		12.6±0.2:1	
Potência máxima		2.6kw/7500rpm	2.2kw/6500rpm
Torque útil máximo		3.6 Nm/6500 rpm	3.3 Nm/6500 rpm
Marcha lenta		2200±100 min-1	
Folga válvula: IN/EX		0.05±0.02/0.05±0.02mm	
Meio de arranque		Lance e arranque elétrico	
Amortecedor dianteiro		Garfo telescópico	
Amortecedor traseiro		Balancim	
Embraiagem		Embraiagem auto-centrífuga	
Transmissão		C.V.T.	
Pneu dianteiro		110/70-12 47J	
Pneu traseiro		120/70-12 51J	
Tipo de aro		Alumínio	
Pressão pneus		Dianteiro: STD 2.00 kg/cm ² , Traseiro: STD 2.00kg/cm ² para 1 pessoa, 2.25kg/cm ² para 2 pessoas	
Travão dianteiro		Tipo disco (Ø 226 mm)	
Travão traseiro		Tipo tambor (Ø110 mm)	
Farol frontal (máximo, mínimo)		12V 35/35W	
Luz de presença frontal		12V 5W	
Sinal de pisca frente/retaguarda		12V 10W	
Luz de presença traseira/luz de travagem		12V 5W/12V 21W	
Capacidade do depósito de óleo do motor		0.80 L (0.65 L quando se muda)	
Capacidade do depósito de óleo de transmissão		110c.c (100c.c quando se muda)	
Capacidade do depósito de gasolina		5.5L	
Fusível		2A*1&5A*1&10A*1&15A*1	
Vela de ignição		CR6HSA	
Capacidade da bateria		12V 6Ah (tipo fechada, bateria isenta de manutenção)	
Filtro de ar		De papel	

 www.symfrance.fr

 www.symmotos.ch

 www.symscooters.nl

 www.sym.pt

 www.sym.be

SYM