



-  [www.symfrance.fr](http://www.symfrance.fr)
-  [www.symmotos.ch](http://www.symmotos.ch)
-  [www.symscooters.nl](http://www.symscooters.nl)
-  [www.sym.pt](http://www.sym.pt)
-  [www.sym.be](http://www.sym.be)



**OWNER'S MANUAL  
MANUEL D'UTILISATION  
GEBRUIKERSHANDLEIDING  
MANUAL DO UTILISADOR**

LS30W1-EU

**HD300**





# 1. Contents

---

1. <b>Contents</b> .....	1
2. <b>Before Riding</b> .....	3
3. <b>Safe Riding</b> .....	3
4. <b>Driving</b> .....	4
5. <b>Use Genuine Spare Parts</b> .....	4
6. <b>Parts Location</b> .....	5
Combination instrument .....	6
Ignition switch .....	11
Right handlebar switches .....	13
Left handlebar switches .....	13
Fuel tank cap .....	14
Shopping hook .....	15
Front compartment .....	15
Luggage box .....	16
Rear carrier .....	16
Side stand .....	17
Main stand .....	17
Passenger footrest .....	18
7. <b>How to Start the Engine</b> .....	18
To start the engine .....	18
To stop the engine .....	18
8. <b>How to Ride the Motorcycle</b> .....	19
Break-in .....	19
Throttle control .....	19
Moving off .....	19
Breaking .....	19
Anti-lock Brake System .....	20
Park the scooter .....	20
9. <b>Maintenance and Adjustment</b> .....	21
Importance of maintenance .....	21
Routine checks .....	21
Oil level inspection / oil change .....	22
Transmission oil change .....	23
Fuel inspection .....	23
Coolant level inspection / filling .....	24



Coolant change .....	24
Brake system inspection .....	24
Throttle free play inspection .....	25
Tire / tire pressure inspection .....	25
Steering / front fork inspection .....	26
Fuse inspection .....	26
Battery inspection .....	26
Air cleaner/ V-belt air cleaner inspection .....	26
Rear shock absorber adjustment .....	27
<b>10. Diagnosis When Engine Does Not Start .....</b>	<b>27</b>
<b>11. Periodic Maintenance Schedule .....</b>	<b>28</b>
<b>12. Specification .....</b>	<b>29</b>
<b>13. Labels Location .....</b>	<b>30</b>



## 2. Before Riding

This manual describes the correct usage of this scooter including safety riding, simple inspection methods and so on.

For a more comfortable and safety riding, please read this manual carefully.

For your benefit, please ask your **SYM** dealer the operating manual and carefully read the following:

- Correct use of the scooter.
- Pre-delivery inspection and maintenance.

### Thank you very much for your patronage

In order to maximize your scooter's performance, a periodical inspection and maintenance should be completely carried out.

We recommend that after riding your new scooter for the first 1000 kilometers, you should take your scooter to the original dealer for an initial inspection, and to have your scooter inspected periodically every 5000 kilometers thereafter.

- In case the scooter's specifications and construction are modified and different from the photos and diagrams on the owner's manual / catalogues, the specifications and construction of the actual scooter shall prevail.

## 3. Safe Riding

It is very important to be relaxed and clothe properly when driving, observe traffic regulations, do not rush, always drive carefully and relaxed.

Usually, most people would ride their newly bought scooter very carefully, but after they became familiar with their scooters, they tended to become reckless which may result in an accident.

### To remind you:

- Please wear a safety helmet, and properly tighten the chin belt when riding a scooter.
- Clothes with open or loose cuffs may be blown by wind and cause the cuffs to get caught on the steering handle and thus affects riding safety.
- So, put on clothes with tight sleeves.
- Hold the steering handle by both hands when riding. Never ride with only one hand.
- Observe the speed limit.
- Wear suitable low-heel shoes.
- **Perform periodical maintenance and inspection in accordance with the schedule.**

### **WARNING!!**

- To avoid getting burned by exhaust pipe when taking a passenger. Make sure your passenger has put his/her feet on the pedals.
- After running, the exhaust pipe is very hot, be careful not to get burned when conducting an inspection or maintenance.
- After running, the exhaust pipe is very hot, select a suitable location to park your scooter to avoid others getting burned by the exhaust pipe.

### **CAUTION:**

- Modified scooter will affect its structure or performance, and cause poor engine operation or exhaust noise, which will result in shortening the scooter's service life.  
Besides, modification is illegal and does not conform to the original design and specifications.  
A modified scooter will not be covered by warranty, therefore, do not modify your scooter at will.
- Tire and rim modifications will make it unsafe to ride and may cause severe injury or death.



## 4. Driving

Keep the related parts of your body such as arms, palms, lumbar, and toes relax and ride with the most comfortable posture in order to be able to react quickly whenever it is necessary.

- Rider's posture will greatly affect riding safety. Always keep your body's gravity in the center of the saddle, if your body's gravity is on the rear part of saddle, the front wheel load will be reduced, and this will cause the steering handle shaking. It is dangerous to ride a scooter with an unstable handle.
- It will be much easier to make a turn if rider inclines his body inward when turning. On the other hand, the rider will feel unstable if his body and the scooter do not incline.
- The scooter is hard to control on a bumpy, unlevelled, unpaved road, try to know the road conditions in advance, slow down and use your shoulder's force to control the handle.
- Suggestion: Do not load objects on the front pedals unnecessarily, to avoid affecting the riding safety and the operation of steering handle.

### CAUTION:

- The rider's feeling on the handle is slightly different with a load or without a load.
- Overload may cause the handle to swing and affects the riding safety.
- Therefore, do not overload your scooter.
- Overloading the scooter will cause the scooter to become unstable and hard to maneuver, it may cause serious damage to the tires and rims, as well as it may change the center of gravity, which could result in an accident that could cause injury or death. Do not exceed the maximum authorized load.

### CAUTION:

- Do not place flammable materials such as rags between the body side cover and engine to avoid components damaging by fire.
- Do not load objects on areas not specified for loading to avoid damage.

### SUGGESTION

To maximize the scooter's performance and prolong its service life:

The first month or first 1000km is the wear- in period for the engine and components.

Avoid rapid acceleration, and keep the speed below 60km/hr.

## 5. Use Genuine Spare Parts

In order to maintain the scooter's best performance, each part's quality, material, and machined precision must conform with the design requirements. "SYM Genuine Spare Parts" were made from the same high quality materials used for the original scooter. No parts would be sold to the market until they could meet the designed specifications through sophisticated engineering and stringent quality control. Therefore, it is necessary to purchase "SYM Genuine Spare Parts" from "SYM Authorized Dealers or Franchised Dealers" when replacing spare parts. If you buy cheap, or fake substitute parts from the market, no guarantee can be provided either for the quality or durability. Also, it may result in unexpected troubles and lower the scooter's performance.

- Always use **SYM Genuine Spare Parts** to keep your scooters pure blood and to ensure its long service life.

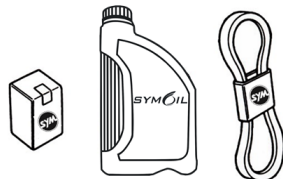



# 6. Parts Location

HD300 (LS30W1-EU)

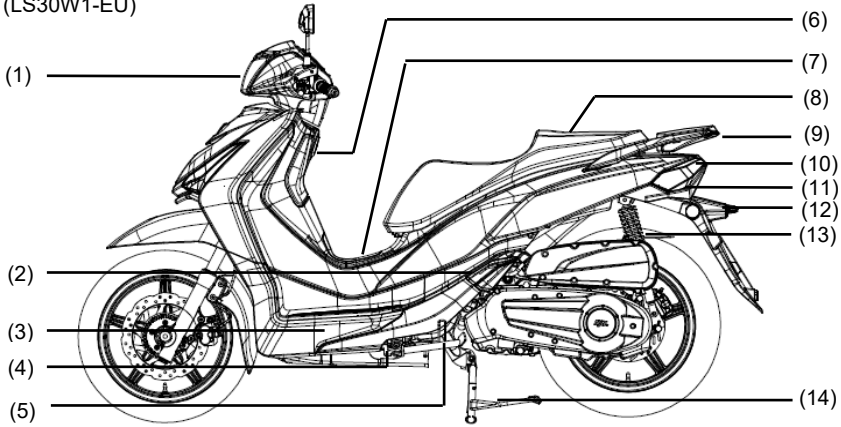

- |                                      |                          |                           |
|--------------------------------------|--------------------------|---------------------------|
| (1). LED Headlight                   | (6). Shipping Hook       | (11). Rear Turn Indicator |
| (2). Passenger Footrest              | (7). Fuel Lid            | (12). License Plate Light |
| (3). Coolant Level Inspection Window | (8). Seat / Luggage Box  | (13). Rear Shock Absorber |
| (4). Side Stand Switch               | (9). Rear Carrier        | (14). Main Stand          |
| (5). Side Stand                      | (10). Tail / Brake Light |                           |

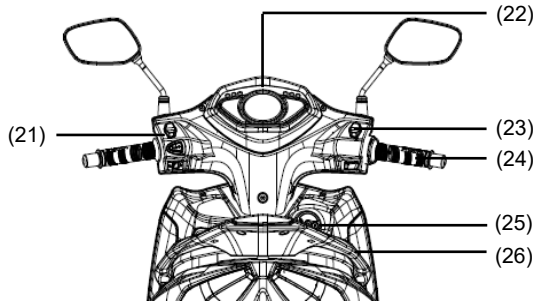
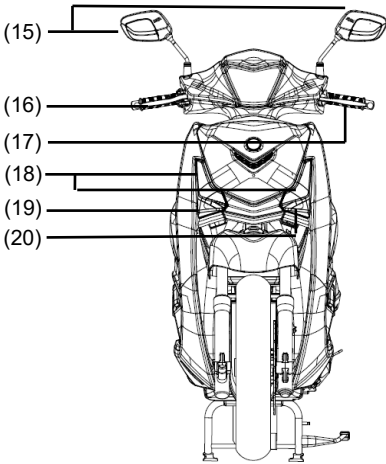

- |                                  |                                 |                         |
|----------------------------------|---------------------------------|-------------------------|
| (15). Rear View Mirrors          | (20). Left Turn Indicator/Front | (25). Ignition Switch   |
| (16). Front Brake Lever          | (21). Left Handlebar Switches   | (26). Front Compartment |
| (17). Rear Brake Lever           | (22). Combination Instrument    |                         |
| (18). LED Position Lights        | (23). Right Handlebar Switches  |                         |
| (19). Right Turn Indicator/Front | (24). Throttle Grip             |                         |



## Combination Instrument

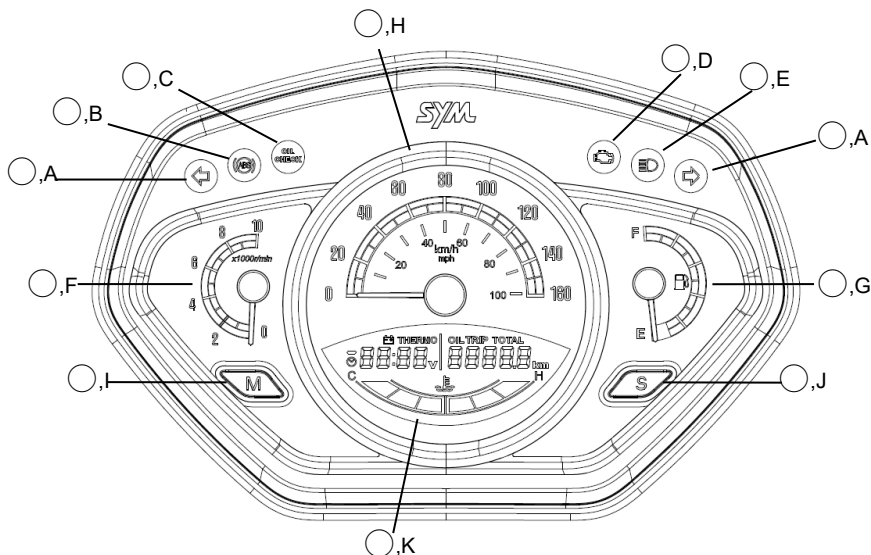

### NOTE :

- Not to have trouble on electrical meter working, or damage the electrical meter.
- Do not wipe plastic components, such as the instrument panel, the headlight, body covers, etc. with solvents, such as gasoline, etc. Wiping plastic components with solvents can damage these components.



### WARNING:

Never operate the instrument buttons while riding the scooter.

### ○,A Turn Signal Indicator Light

The corresponding turn signal indicator light blinks when the turn signal switch is pushed to the right or left.

### ○,B ABS Indicator Light

The ABS (Anti-lock Brake System) indicator light goes on when the ignition switch is turned on and goes off shortly after the scooter starts moving. If the ABS is normal, it stays off. If something is wrong with the ABS, the indicator goes on and stays on. When the indicator light is on, the ABS does not function but if the ABS fails, the conventional brake system will still work normally.

### ○,C Oil Check Indicator Light

The oil check indicator show how long the engine oil is used. The oil check indicator light turns on at every 1,000km riding distance according to the oil distance meter (page 9). When this indicator turns on, please check the oil level in the oil level inspection widow (page 22). In oil mileage mode, quickly press the S button twice to reset the oil check indicator light (page 9).



### D EFi Warning Indicator Light

When turn the main switch to "ON", the EFi warning indicator remains on initially. It should be go off immediately after the engine is running. It displays the condition of the EFi system is working correctly. If there is any problem on the EFi system, the warning indicator remains on all the time or does not come on. Please contact your SYM authorized dealer if this light goes on. This indicator light goes off when the side stand is down (page 17).

### E High Beam Indicator

This indicator turns on with high beam headlight is turned on.

### F Tachometer

This tachometer shows the engine speed in revolutions per minute (rpm).

Do not operate the engine in the red zone  a.

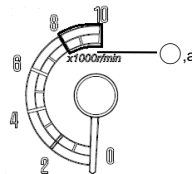

### G Fuel Gauge

This fuel gauge shows the fuel level. There are 10 sectors in the fuel gauge.

If the fuel tank is full, the needle will be in the "F" mark.

When the needle is in the red zone  a, go refuel the fuel tank immediately.

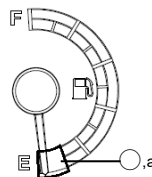

### H Speedometer

The speedometer shows the current vehicle speed.

The outer hemisphere  a represents km/h.

The inner hemisphere  b represents mph.

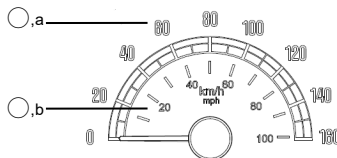

### I M Button

Press this button to switch meter mode of the multifunction meter.

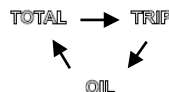

### J S Button

Press this button to switch between ambient temperatures, battery voltage and clock in the multifunction meter.

This button is also designed to reset the trip meter, oil mileage meter in the multifunction meter.





## ,k Multifunction Meter

- .a Multifunction display
  - Clock
  - Battery voltage gauge
  - Ambient temperature gauge
- .b Oil distance meter
- .c Trip meter
- .d Odometer
- .e Coolant temperature gauge

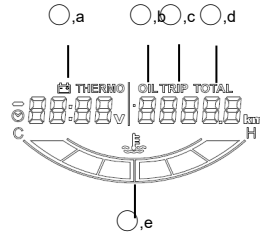

### .a Multifunction Display

When the ignition switch is turned on, battery voltage will display for approximately 10 seconds. Then the below display mode can be shifted circularly by pushing the S button.

**Clock** → **Battery voltage** → **Ambient temperature** → **Clock** ...

#### **Clock**

This clock displays only 24-hour mode.

To set the clock, do the below steps.

- Turn the ignition switch on and wait for approximately 10 seconds.
- Push the M button for more than 2 seconds, the hour display starts blinking.

Push the S button to adjust the hours.



- Push the M button. The hour display stops blinking and the minute display starts blinking. Push the S button to adjust the tens place in the minute display.



Push the M button. The tens place stops blinking and the unit display starts blinking. Push the S button to adjust the units place in the minute display.



- Push M button to finish clock setting.

#### **NOTE :**

- When the battery is disconnected, the clock is reset to 12:00 and starts working again when the battery is reconnected.
- If the clock is idled about 30 seconds while setting, it will exit setting mode automatically and starts working again.
- If the ignition switch is turned off while setting the clock, the clock will exit setting mode when the ignition switch is turned on again.
- The clock works normally by the backup power even the ignition switch is turned off.



### Battery Voltage Gauge

The battery voltage display shows current battery voltage. It is forced display about 10 seconds when the ignition switch is turned on.

Display range: 8.0V~18.0V.



#### CAUTION:

- If the battery voltage is below 10.0V or above 16.0V when the ignition switch is turned on, and the engine is hard to start or cannot be started, have your scooter checked by an authorized SYM dealer.
- If the battery voltage is below 10.0V or above 16.0V when the engine is running, have your scooter checked by an authorized SYM dealer.

### Ambient Temperature Gauge

This gauge shows current air temperature. To check out ambient temperature, push S button in battery voltage mode. This gauge has 2 display modes as below:

- Celsius mode: Display in thermometric scale of Celsius. Push S button to go to Fahrenheit mode.



- Fahrenheit mode: Display in thermometric scale of Fahrenheit.



- Display range: -20~50°C, -4~122°F.

### <sub>b</sub> Oil Distance Meter

This meter records how long the engine oil is used. The oil check indicator light (page 6) goes on at every 1,000km riding distance according to this oil distance meter. When the oil check indicator light goes on, please check the oil level in the oil level inspection window (page 22).



- In oil distance mode, quickly push S button twice to reset oil distance meter.
- Display range: 0~9999.9 km.

#### NOTE :

- If the oil distance meter is not reset, the oil check indicator light will go on permanently until it is reset.
- If the oil distance meter is not reset, when the oil distance exceed the maximum limit 9999.9 km, the meter will return to 0 km and continue adding up values. In this condition, the oil indicator light will not go off until it is reset.
- This oil distance meter only shows in kilometers.



### c Trip Meter

This trip meter shows the distance in kilometers since it was last reset to zero.



- In trip meter mode, quickly push S button twice to reset trip meter.
- Display range: 0~999.9 km.

#### NOTE :

- This trip meter only shows in kilometers.

### d Odometer

This odometer shows the total distance in kilometers the scooter has been ridden. It cannot be reset.



#### NOTE :

- The data is maintained in the combination instrument even when the battery is disconnected.
- When the figures come to 99999, they will return to 0 and start working again.
- This odometer only shows in kilometers.

### e Coolant temperature gauge

This gauge displays the temperature of engine coolant.

Normally the first a to third b sector comes on indicates the engine is working at its operating temperature. The coolant temperature varies with changes in the weather and engine load. If the sixth sector c comes on, when the scooter is in operation, stop the engine and move the scooter to a safe place, and check the coolant level in the reserve tank and the radiator fan (page 24).

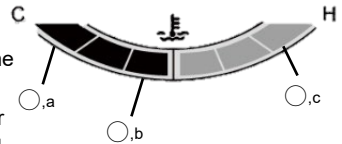

#### NOTE :

- This scooter is not equipped with a high coolant temperature indicator light.
- The coolant temperature gauge will not blink when the coolant temperature is too high.
- Please take notice of the coolant temperature gauge when the engine is running.



# Ignition Switch

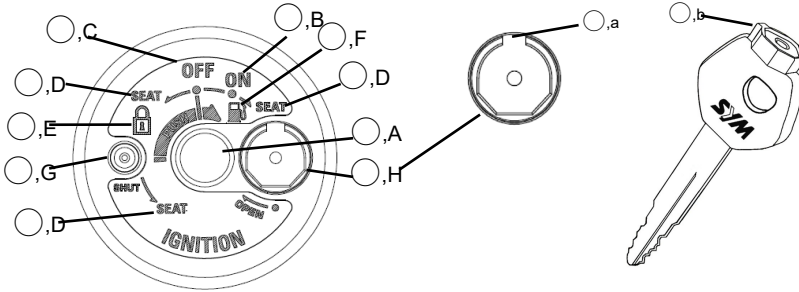

IGNITION SWITCH

IGNITION KEY

## ○,A Ignition Key Slot

Insert the ignition key into the ignition key hole to operate the ignition switch.

## ○,B “On” Position **ON**

Engine can be started in this position. Ignition key cannot be removed. Electrical equipment can be used. Headlight comes on in this position. The USB power outlet can be used in this position.

## ○,C “Off” Position **OFF**

Engine can be turned off in this position. Electrical circuits will be turned off.

## ○,D “Seat Open” Position **SEAT**

The seat can be opened in these positions.

- In “On” position, turn the ignition key clockwise, the ignition key will return to “On” position automatically.
- In “Off” position, turn the ignition key anti-clockwise, the ignition key will return to “On” position automatically.
- In “Lock” position, turn the ignition key anti-clockwise, the ignition key will return to “Lock” position automatically.

## ○,E “Lock” Position

The handlebar can be locked in this position.

- Turn the ignition key to “Off” position to stop the engine.
- Turn the handlebar fully to the left.
- Push the ignition key anti-clockwise to lock the handlebar.
- The ignition key can be removed in this position.
- To unlock the handlebar, turn the ignition key clockwise to “Off” position.

## ○,F “Fuel Lid” Position

The fuel lid can be opened in this position.

- Turn the ignition key to “Off” position.
- Push the ignition key and turn clockwise to open the fuel lid.
- The ignition key will return to “Off” position automatically.



### ○,G Magnetic Shutter **SHUT**

This magnetic shutter button is designed to close the ignition key slot.

- In “Off” position, remove the ignition key and push this button to close the slot.
- In “Lock” position, remove the ignition key and push this button to close the slot.

### ○,H Shutter Opener

This shutter opener is designed to open the magnetic shutter.

- Align the projection ○,b of the shutter key with the shutter slot ○,a, and turn the shutter key clockwise to open.

### CAUTION:

- Never operate the ignition switch key when the scooter is running. Turning the ignition switch to “Off” position, will shut off the electrical system and that may result in a dangerous accident. The ignition switch can only be turned off after the scooter is completely stopped.
- If the ignition switch remains in the “On” position for a prolonged period after the engine is stopped, the battery voltage will be reduced and this may affect engine’s start capability.
- Lock the steering handle and remove the key before leaving the scooter. Do not leave the key in the ignition switch when leaving the scooter.



## Right Handlebar Switches

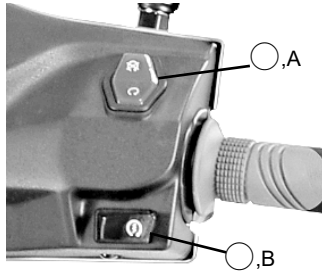

### ○,A Engine Stop Switch

This switch should normally remain in the ○ position for the motorcycle to operate. In an emergency, switch to the ☒ position to stop the engine.

#### NOTE :

- Even though the engine stop switch can stop the engine, it does not turn off all the electrical circuits. Normally the engine stop switch should be used to stop the engine.

### ○,B Starter Button

This starter button operates the electric starter when the engine is not running. Turn the ignition switch on; push this button while holding the front or rear brake lever to start the engine.

#### NOTE :

- This motorcycle is equipped with a permanently lit headlight; the headlight (low beam), position light, tail light, and the license plate light will light up once the ignition switch is turned on. The above mentioned lights cannot be turned off.
- Do not leave the scooter behind too much time after turning the ignition switch on.

## Left Handlebar Switches

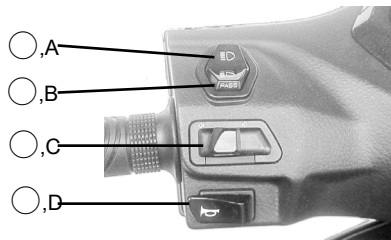

### ○,A Dimmer Switch

High and low beam can be selected with this switch. When the headlight is on high beam ☒, the high beam indicator light goes on.

- ☒ High beam
- ☒ Low beam



### ○.B Passing Light Button

When pushing the passing light button **PASS**, the high beam indicator light goes on to signal the driver of the vehicle ahead that you are about to pass. The passing light is shut off as soon as the button is released. This button is integrated into the dimmer switch.

### ○.C Turn Signal Switch

When the turn signal switch is turned to the left ⇐ or right ⇒, the corresponding turn signals blink on and off. To stop blinking, push the switch in.

### ○.D Horn Button

When the horn button is pushed when the ignition switch is turned on; the horn sounds.

## Fuel Tank Cap

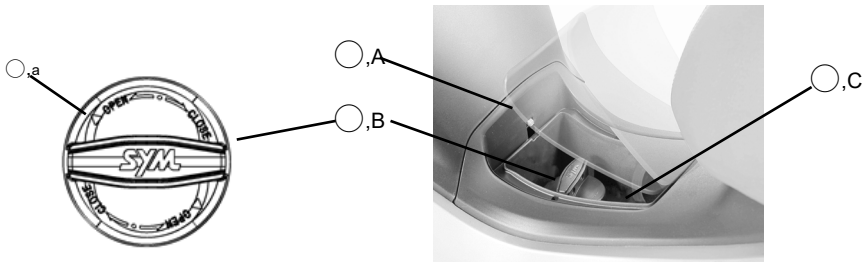

- Turn the ignition key to “Fuel Lid” position (page 11) to release the fuel lid ○.A.
- To open the fuel tank cap ○.B, turn it anti-clockwise.
- Put the fuel tank cap on the fuel tank cap seat ○.C.
- Fill in the fuel.
- To close the fuel tank cap, align the two triangle marks ○.a on the fuel tank cap, and turn it clockwise until it is locked.
- Press the fuel lid to close it.

### ⚠ CAUTION:

- Gasoline is extremely flammable and can be explosive under certain conditions. Do not smoke and turn the ignition switch off when fueling. Make sure the area is well ventilated and free of any flammable source.
- Never fill the fuel tank to the top. If the tank is filled to the top, heat may cause the fuel to overflow.
- Make sure the fuel tank cap is closed securely after refueling.
- Wipe off the gasoline immediately if it is spilled out on the scooter.

### Fuel Requirement

- Fuel type: Unleaded gasoline only.
- Octane number: Research Octane Number (RON) 92 or higher.
- Gasoline / alcohol blends: As known as gasohol, up to 5%.
- Fuel tank capacity: 10 L.





**⚠ CAUTION:**

- Use only unleaded gasoline to prevent engine damage. Leaded gasoline reduces the capability of the catalytic converter in the exhaust system.
- Use recommended octane number. Using lower octane gasoline will cause engine performance to decrease.
- Never use fuels containing high concentration alcohol.
- Do not use contaminated gasoline.

## Shopping Hook

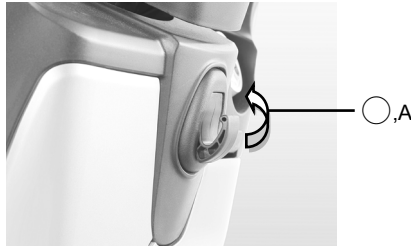

This scooter is equipped with a shopping hook. Do not attach large luggage to the hook that would hang out from the scooter and interfere the movement of your legs. Flip up **A** to hide the hook.

- Maximum load: 3 kg.

## Front Compartment

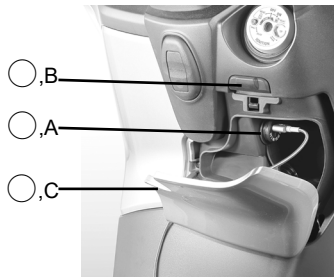

The front compartment is located under the ignition switch. The USB power outlet **A** is in the front compartment. Press down the button **B** to open the compartment cover **C** to get access to the USB power outlet. This power outlet can charge low power consumption devices when the engine is running.

**NOTE :**

- Do not use the USB power outlet when the engine is not running.
- To prevent the fuse to melt down, do not charge devices exceed 10 W.
- Disconnect devices when leaving the scooter or after riding.





## Luggage Box



The luggage box is under the seat. Open the seat (page 11) to use the luggage box. Helmets ○,A can be stored in the luggage box. Some helmets may not fit in the space due to the size or design. The diagnostic tool connector ○,B is located in the rear top of the luggage box.

- Maximum load: 10 kg.

### NOTE :

- Do not exceed the maximum weight limit.
- The luggage box may be affected by engine heat. Do not put in valuables, food or objects that are flammable or susceptible to heat damage.

## Rear Carrier

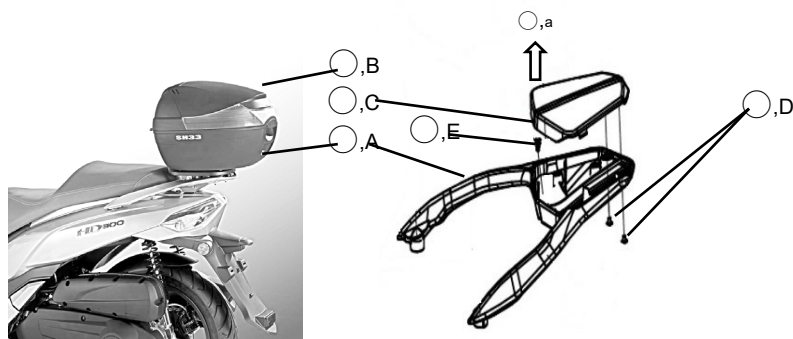

The rear carrier ○,A is designed to install a top box ○,B. Remove the rear carrier cover ○,C to install a top box. The top box ○,B is not a HD 300 accessory.

- Remove the screws ×2 ○,D.
- Pull up ○,a and remove the cover.
- Remove the clip ○,E.
- Install a chosen top case and make sure the top case is mounted securely.

### NOTE :

- Contact your SYM authorized dealer for more information if you need to install a top case.



## Side Stand

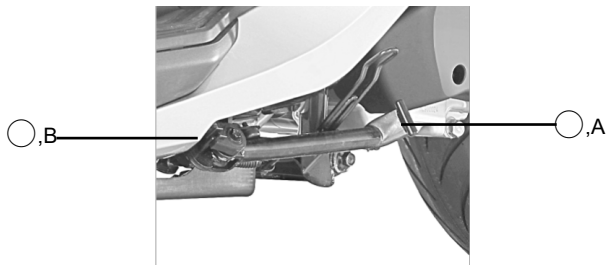

This scooter is equipped with a side stand ○,A. The side stand is use for park the scooter. Do not sit on the scooter when it is on its side stand. Always kick the side stand fully up before riding.

This scooter is equipped with a side stand switch ○,B. The engine cannot be started when the side stand is on. The engine will be stopped when kicking down the side stand while the engine is running.

### NOTE :

- Turn the handlebar fully to the left when using the side stand.

## Main Stand

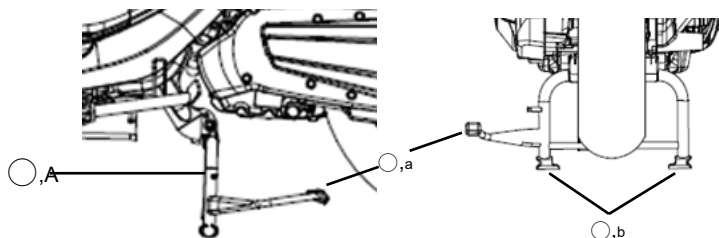

This scooter is equipped with a main stand ○,A. Use the main stand to park the scooter up right.

- Stand on the left side of the scooter and let down the main stand.
- Hold the left handle grip and the left side of the rear carrier.
- Press down the tip of the stand ○,a with your right foot, make sure the 2 contact points ○,b touch the surface firmly.
- Pull up and back.
- Turn the handle bar fully to the left.



## Passenger Footrest

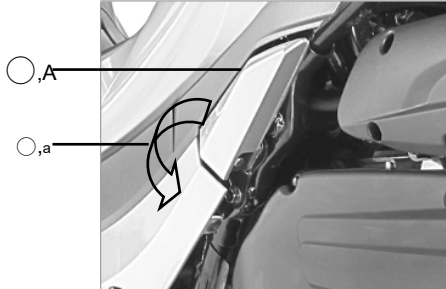

This scooter is equipped with 2 passenger footrests ○,A. Flip down ○,a the footrests for passenger to use.

### NOTE :

- Fold up the passenger footrests when there is no passenger sit on the scooter.

## 7. How to Start the Engine

### To Start the Engine

- Make sure the engine stop switch is in the ○ position.
- Make sure the side stand is up.
- Turn the ignition key to “ON” position.
- Pull the rear or front brake lever and push the starter button with the completely closed throttle to start the engine.

### ⚠ CAUTION:

- Check the oil and the fuel volume before starting the engine.
- To prevent unexpected movement, fully pull the clutch lever before starting the engine.
- Release the starter button immediately after starting the engine.
- If the engine cannot be started after activating the starter 3 ~ 5 seconds, please slightly open the throttle grip then push the starter button can help starting the engine.
- Do not push the starter button for more than 10 seconds to prevent damaging the starter.
- If the engine cannot be started after several attempts, please turn the ignition switch off and wait 10 seconds for the next start.
- Do not push the starter button while the engine is running.
- The exhaust gas is toxic; please start the engine in areas with good ventilation.

### To Stop the Engine

- Completely close the throttle.
- Turn off the ignition switch.
- Position the motorcycle on a firm, level surface with side stand / main stand down.



## 8. How to Ride the Motorcycle

### *Break-In*

During the first 1000 km of running, follow the below guidelines to ensure your scooter's reliability and performance.

- Avoid full throttle starts and rapid acceleration.
- Avoid hard braking.
- Ride conservatively.

### *Throttle Control*

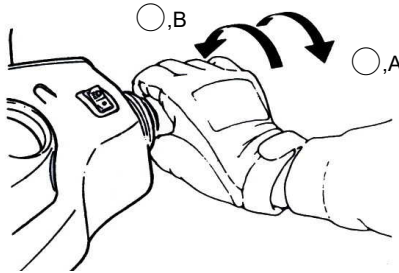

To accelerate, slowly open the throttle ○,A.

To decelerate, close the throttle ○,B.

### *Moving Off*

- Make sure the side stand / main stand is up.
- Make sure the surrounding area is clear.
- Smoothly open the throttle to move off

#### **⚠ CAUTION:**

- Always open the throttle carefully particularly if you are unfamiliar with the motorcycle.
- New tires are slippery and may cause loss of control, it is necessary to establish normal tire grip in the break-in period.

### *Braking*

- Completely close the throttle, the engine will help slowing down the motorcycle.
- When stopping, always apply both brakes at the same time. Generally speaking, the front brake should be applied a bit more than the rear.
- Never lock the brakes or it will cause the tires to skid. When turning a corner, reduce your speed before getting into the corner.
- Even though this scooter is equipped with ABS, braking during turning a corner may cause wheel slip. It is better to limit and do not apply hard braking force when cornering.
- For emergency braking, focus on applying the brakes as hard as possible.

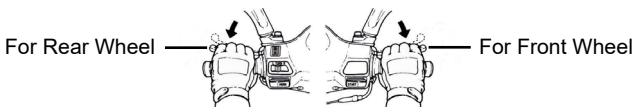



## ***Anti-lock Brake System (ABS)***

ABS is designed to help prevent the wheel from locking up when hard brakes are applied while running straight. The ABS automatically regulates brake force. Intermittently gaining gripping force and braking force helps prevent wheel lock-up and allows stable steering control while stopping. Brake control function is identical to that of a conventional motorcycle. The brake lever is used for the front brake and the brake pedal for the rear brake.

Although the ABS provides stability while stopping by preventing wheel lock-up, remember the following characteristics:

- ABS cannot compensate for adverse road conditions, misjudgment or improper application of brakes. You must take the same care as with motorcycles not equipped with ABS.
- ABS is not designed to shorten the braking distance. On loose, uneven or downhill surfaces, the stopping distance of a scooter's with ABS may be longer than that of an equivalent motorcycle without ABS. Use special caution in such areas.
- ABS will help prevent wheel lock-up during straight-up braking, but it cannot control wheel slip which may be caused by braking during cornering. When turning a corner, it is better to limit braking to the light application of both brakes or not to brake at all. Reduce your speed before you get into the corner.

### **ABS Indicator Light**

The ABS indicator light in the combination instrument (page 6) blinks when the ABS is activating.

#### **⚠ CAUTION:**

ABS cannot protect the rider from all possible hazards and is not a substitute for safe riding practices. Be aware of how the ABS system operates and its limitations. It is the rider's responsibility to ride at appropriate speeds and manner for weather, road surface and traffic conditions.

## ***Park the Scooter***

When approaching a parking position:

- Turn on turn indicator in advance, and smoothly close throttle to decrease speed.
- Fully close the throttle and pull brake levers smoothly.

After reaching the parking position:

- Reset the turn indicator switch, and turn the ignition switch off to stop the engine.
- To park the scooter, please refer to page 13, "Side Stand" and "Main Stand".
- Turn the ignition switch off and lock the handlebar.

#### **⚠ CAUTION:**

- Do not turn the ignition key while riding.
- The side stand is for uneven ground surface and for short time parking use. Turn the handlebar completely to the left to enhance stability.
- To avoid heat damage from the exhaust pipe, park the scooter away from pedestrians and children.



## 9. Maintenance and Adjustment

### *Importance of Maintenance*

The maintenance and adjustments mentioned in this chapter must be carried out in accordance with "Routine Checks" and "Periodic Maintenance Schedule" to keep the motorcycle in well condition and to reduce air pollution. Maintenance is the owner's responsibility. Be sure to inspect your scooter before every ride and perform the routine checks. The first maintenance is extremely important and must be performed.

**⚠ WARNING:**

- Always follow the inspection, maintenance recommendations, and schedules in this owner's manual.

SYM cannot warn you of every conceivable hazard that can arise in performance. Only you can decide whether or not you should perform a given task. If you lack proper experience or doubt your ability, please contact your authorized SYM dealer for adjustments, maintenance, and repair work.

### *Routine Checks*

Items	Key points
Engine Oil	Correct oil level.
Fuel	Sufficient fuel, no leaking.
Brakes	Front and rear brakes are effective.
Tires	Valve caps are fitted. No puncture.
Steering Handle	Any abnormal vibration or is difficult to turn?
Coolant	Coolant level is correct.
Electrical Equipment	Should work effectively.
Tension of Main Components	Should be tightened correctly.



## Oil Level Inspection / Oil Change

### Oil Level Inspection:

- If the engine is cold, please warm up the engine several minutes at idle speed.
- Stop the engine and wait for several minutes to allow the oil to settle.
- Set the scooter upright and check the engine oil level through the oil level inspection window ①,A, the oil level should be between the upper ①,a and lower marks ①,b.
- Please top up the oil to the upper mark with the same oil when it is at the lower level.
- Please check the oil level every 1,000km.

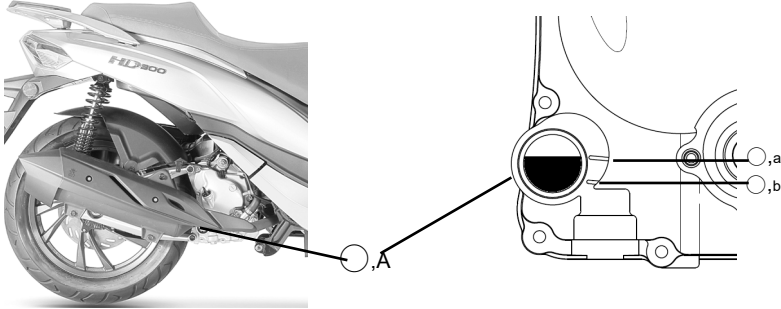

### ⚠ WARNING:

- Revving the engine before the oil reaches every part can cause engine seizure.

### NOTE :

- Oil level will not be correct when checking the oil level with the scooter parked on an unlevelled ground or immediately after the engine stopped.

### Oil Change:

- The oil change should be done by an authorized SYM dealer.
- The genuine “**SYMOIL**” are designed and recommended for your motorcycle.
- Please choose oil grade that is equal to (or greater than) SAE 10W-30, API SG. SYM is not responsible for any damage caused by improper oil.
- The first oil change for the motorcycle is in the first 1,000km, change oil in every 5,000km afterwards.
- Total oil capacity: 1.4 liters,
- Periodic maintenance: 1.2 liters.

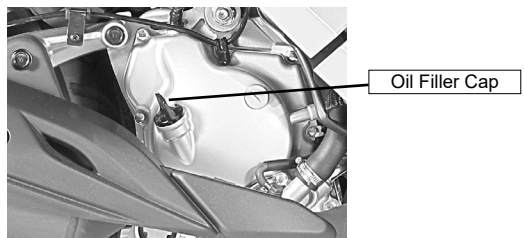
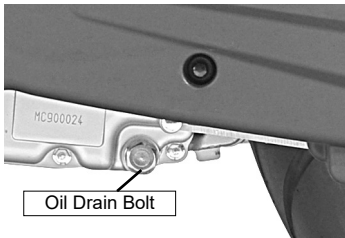

Although SAE 10W30 oil is recommended for most conditions, the oil viscosity may need to be changed to accommodate climate conditions in your riding area.

Recommended Oil

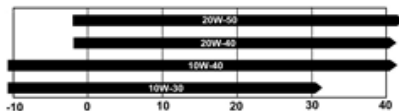

### Cleaning of Oil Filter Screen:

The oil filter screen ,A should be cleaned by an authorized SYM dealer.

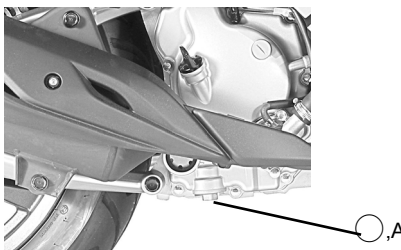

## Transmission Oil Change

The transmission oil should be changed by an authorized SYM dealer.

- Grade: SAE 10W-30, API SG. SYM is not responsible for any damage caused by improper oil.
- Total capacity: 180 cc.
- Periodic maintenance: 160 cc.

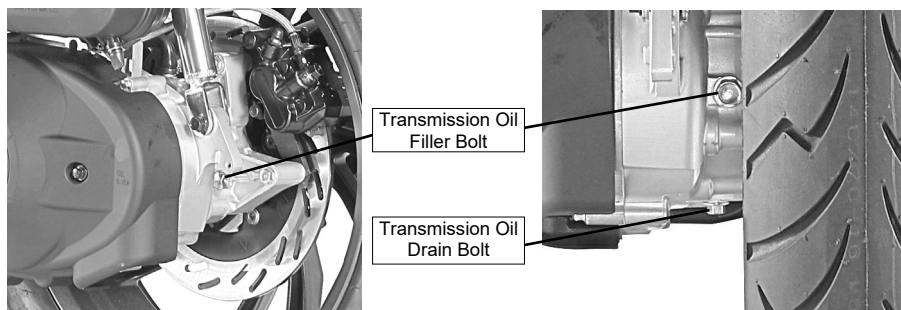

## Fuel Inspection

Make sure the fuel is enough for the trip.

- Turn the ignition switch on, and check the fuel gauge's needle. When the needle is in the red zone (page 7), it shows the fuel remains approximately 2.5 liter (reserve fuel), please fill up the tank immediately.
- Do not add too much fuel to the fuel tank.
- Make sure the fuel tank cap is securely closed.
- Recommended fuel: Unleaded 92 (RON) gasoline or greater.





## Coolant Level Inspection / Filling

- Position the motorcycle on level ground and in an upright position. The coolant inspection window ○,A can be seen on the left side of the floor panel.
- The coolant level must be between the "FULL" ○,a and "LOW" ○,b marks.
- Top up the coolant when the level is at the "LOW" mark.
- Remove the left floor panel mat ○,B.
- Remove the maintenance cap ○,c with a flathead screw driver ○,D.
- Open the reserve tank cap to fill in coolant.
- Reverse the above 3 steps to restore.

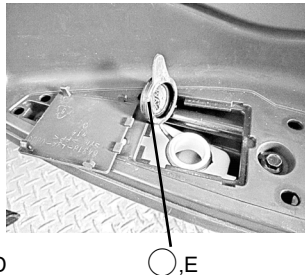
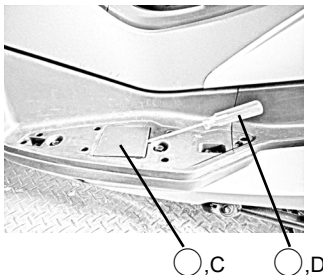
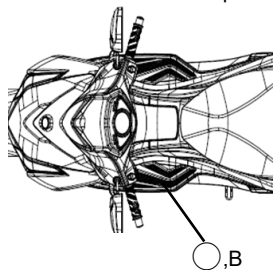
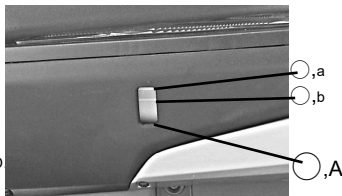

This motorcycle is filled with high quality coolant that is designed for the cooling system in the factory. It contains a 50% solution of ethylene glycol based antifreeze.

## Coolant Change

Contact an authorized SYM dealer to have the coolant changed.

It is highly recommended to use **"SYM Long Life Coolant"** or equivalent products when filling or changing coolant. **"SYM Long Life Coolant"** is premixed and contains a 50% solution of ethylene glycol based antifreeze, and does not need to be diluted before topping up or changing. **"SYM Long Life Coolant"** is also contains corrosion inhibitor to protect the cooling system.

- Radiator coolant capacity: 1.4 liters.

## Brake System Inspection

This motorcycle is equipped with a dual disk brake system on the front wheel and the rear wheel. If there is something wrong when applying the brakes, have the brake system checked by an authorized SYM dealer.

### Front / Rear Brake Fluid Level Inspection:

- Set the handlebar to the front.
- Check the brake fluid level in the front / rear brake fluid reservoir.
- With the front brake reservoir held horizontal, the brake fluid level in the inspection window must be above the "MIN" ○,a line.
- If the brake fluid level is below the lower level, contact your SYM authorized dealer to adjust the fluid level.
- Recommended brake fluid: DOT 4.



**⚠ WARNING:**

- Use only DOT 4 brake fluid.
- Brake fluid is easy to absorb moisture from the air, any absorbed moisture will reduce the braking efficiency greatly.
- Contact an authorized SYM dealer immediately if any brake fluid leakage is found.

**Front / Rear Brake Pad Inspection:**

- Inspect the brake pad wear of both front and rear disk brake ○,B caliper ○,A.
- If any pad lining thickness reaches the minimum thickness line ○,a, have the brake pads replaced by an authorized SYM dealer.

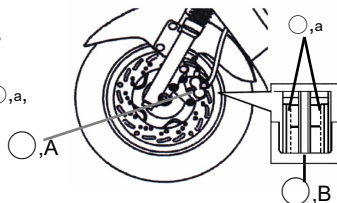

**NOTE :**

- Brake pads must be always replaced as a set.
- New brake pads require a break-in period.

**Throttle Free Play Inspection**

- Check that the throttle grip moves smoothly from full open to close.
- Check that there is 5°~ 10° ○,A of throttle free play when turning the throttle grip back and forth.
- Have the throttle free play checked by an authorized SYM dealer.

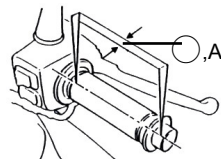

**Tire / Tire Pressure Inspection**

- Remove the air valve cap ○,A.
- Measure the tire pressure often and inflates the tires to the recommended tire pressure.
- Visually inspect the tire for cracks and cuts, replace the tires when necessary.
- Measure the depth of the tread, replace the tire that has worn down to the minimum allowable tread depth.
- Recommended tire pressure  
Front: 1.8 kgf/cm<sup>2</sup>  
Rear: 2.3 kgf/cm<sup>2</sup>

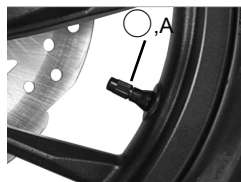

**⚠ WARNING:**

- Insufficient tire tread depth can make the motorcycle difficult to control.
- Please refer to the local regulations about tire tread depth.
- New tires are slippery and may cause loss of control.



## Steering / Front Fork Inspection

- Visual inspect that the front forks are damaged or have oil leakage.
- Compress the front forks by pushing down the steering handle to check that the forks can be operated smoothly.
- Check that the steering axle locknut is tightened.
- If any irregularity is found on the handlebar / front fork, contact your authorized SYM dealer.

## Fuse Inspection

Fuses are arranged in the fuse box located behind the front body cover ○,A.  
If a fuse fails, replace it with a new fuse of proper amperage. Do not replace it with any material other than the specified fuse. Have the motorcycle checked by an authorized SYM dealer if the fuse fails repeatedly.



## Battery Inspection

This motorcycle is equipped with a sealed type battery.  
There is no need to check the electrolyte level or add distilled water.  
The battery is located in the battery compartment ○,A.

To take out the battery, do as the following instructions.

- Turn the ignition switch off.
- Remove the battery compartment cover ○,B.
- First disconnect the (-) terminal cable then the (+) terminal.
- Unscrew the battery band and take out the battery.
- Clean the terminals by using solution of baking soda and water.
- To install the battery, do in the reverse order of the above instructions.

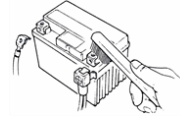
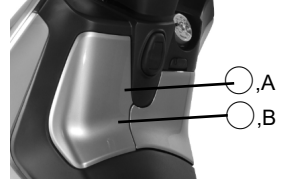

## Air Cleaner / V-belt Air Cleaner Inspection

A dirty air cleaner element can reduce the engine performance and increase fuel consumption.

Inspect the air cleaner by following the below instructions.

- Remove the 9 screws ○,B and take out the air box cover ○,A.
- If the air cleaner element ○,C is damaged, have it changed by a SYM authorized dealer.
- To install the element, do in the reverse order of the above instructions.
- Remove the 5 bolts ○,D and take out the left crankcase cover ○,E.
- If the V-belt air cleaner element is damaged, have it changed by a SYM authorized dealer.

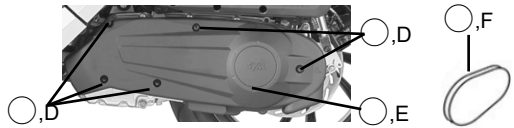
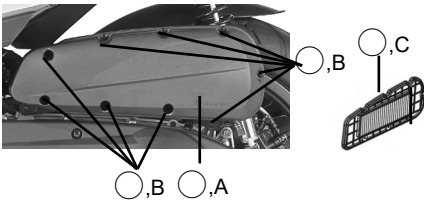

- Remove the drain hose ○,G, drain the hose if needed.

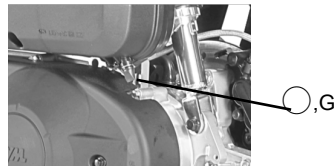



**NOTE :**

- Make sure to keep the dust from entering the inlet pipe during inspection.
- Use SYM genuine air filter element to ensure the engine performance.

## Rear Shock Absorber Adjustment

This scooter is equipped with 2 rear shock absorbers ○,A. Each shock absorber has 4 positions for spring preload adjustment. The standard position is 2.

- Turn the adjuster ○,B anti-clockwise ○,a to increase preload (hard).
- Turn the adjuster clockwise ○,b to decrease preload (soft).

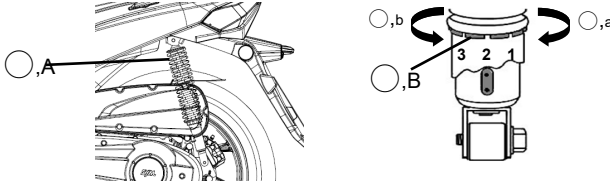



Contact your SYM dealer for adjustment.

**NOTE :**

- Do not exceed the adjuster's limit.

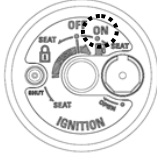
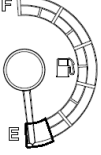
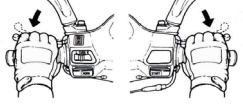
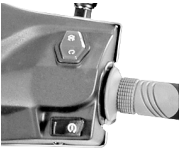
## 10. Diagnosis When Engine Does Not Start

(1).Has the ignition switch key been turned to "ON" position?	(2).Is there enough fuel in the fuel tank or the fuel gauge needle is in the "E" position?	(3).Is the rear or front wheel brakes applied when pressing start button?
		
(4).Check that the engine stop switch is in the "○" position or not?	(5).Turn the ignition switch key "ON", and press horn button down, if the horn does not sound, the fuse may have been blown.	(6).Remove the front body cover to check the fuse box, if the wire is obvious melted, replacement is needed.
		



# 11. Periodic Maintenance

	Maintenance kilometer	Every 1,000km	Every 6,000km	Every 12,000km	Every 18,000km
Items	Maintenance Interval	1 Month	3 Months	6 Months	1 Year
1	Air cleaner element*	I	C	R	
2	Oil filter ( mesh filter )	I	Clean every 12,000km		
3	Engine oil	(initial at 1,000km, second at 6,000km and then replace every 5,000km thereafter)			
4	Tire, pressure	I	I		
5	Battery	I	I		
6	Spark plug	I	I		R
7	Carbon Deposit cleaning on Throttle valve	I		I	
8	Steering bearing and handles	I	I		
9	Check Transmission for leakage	I	I		
10	Check crankcase for leakage	I	I		
11	Transmission Oil	(initial replace at 1,000km, and then replace every 12,000km thereafter)			
12	Brake Fluid	I	Replace every 30,000km		
13	Drive Belt/roller/Drive Pulley			C	R
14	Fuel tank tubes and Fuel filter	I	I		
15	Throttle valve operation and cable	I	I		
16	Bolts and nuts	I	I		
17	Cam Chain	I		I	
18	Valve clearance	I		I	
19	Shock absorbers	I		I	
20	Front/rear suspension	I		I	
21	Main/side stand	I/L		I/L	
22	Crankcase Blow-by system (PCV)	I	C		
23	Coolant	I	I		R
24	Cooling fan, tubes	I	I		
25	Clutch, Clutch outer, Driven pulley			C	
26	Brake mechanism/brake lining (pads) **	I	I		
27	Light, Switches and Electrical system	I	I		

Code: I ~ Inspection, cleaning, and adjustment    R ~ Replacement

      C ~ Cleaning (replaced if necessary)        L ~ Lubrication

\* Replace the filter every 5000km under dusty environment. Never use compressed air to clean the filter. Replace if necessary.

\*\* Clean and replace the internal component of brake caliper, master cylinder every 10,000km if necessary.  
 Replace brake fluid every 2 years / 30,000km.  
 Replace brake hose every 4 years / 60,000km.

☆ The above maintenance schedule has to be done if either mileage or duration had reached its designated maintenance criteria

If any problem or question raised about your scooter, please contact your SYM authorized dealer regardless the service schedule.

☆ Have your scooter checked and maintained periodically by your SYM Authorized Dealer or Franchised Dealer to keep the scooter at the optimum condition.

☆ Check and maintain your scooter more frequently if necessary, such as frequently high speed / long distance driving, dusty environment, etc



## 12. Specification

Item	Model	HD 300 (LS30W1-EU)
	Specification	
Length		2,220 mm
Width		770 mm
Height		1,230 mm
Wheel base		1,500 mm
Ground clearance		145 mm
Caster		27.5°
Trail		156.5 mm
Maximum load		339 kg
Curb weight		174 kg
Luggage box capacity		38 L
Seat height		800 mm
Fuel		Unleaded 92 (RON) gasoline or greater
Fuel tank capacity		10 L
Min. turning radius		2.5 m
Engine type		4T, SOHC, 4V, 1 cylinder, liquid cooled
Compression ratio		10.4:1
Displacement		278.3 cm <sup>3</sup>
Bore × stroke		75 mm × 63 mm
Max. horse power		27 PS @8000 rpm
Max. torque		2.6 kgf-m @6000 rpm
Idle speed		1,550 rpm
Starting system		Electric starter
Fuel system		EFI (fuel injection)
Ignition system		Battery and coil
Coolant capacity		1.4 L
Engine / transmission oil		SAE 10W30, API SG or greater
Lubrication system		Forced, wet sump
Engine oil capacity		1.4 L (total), 1.2 L (change)
Transmission oil capacity		180 cc (total), 160 cc (change)
Clutch / transmission		Centrifugal, CVT
Front / rear tire		110/70-16 52P, 140/70-16 65P
Front / rear tire pressure		1.8 kgf/cm <sup>2</sup> , 2.3 kgf/cm <sup>2</sup>
Front / rear rim		16 × MT3.0, 16 × MT3.5 (aluminum alloy)
Front / rear brake disk		287 mm, 260 mm
Brake fluid		DOT 4
Spark plug		NGK CR8E
Battery		MF, YTX12-BS, 12V 10Ah
Front / rear / brake light		LED

# 13. Labels Location

Riding Cautions Label

<b>REMEMBER</b>	<b>RAPPEL</b>
<ul style="list-style-type: none"> <li>■ PRESERVE NATURE.</li> <li>■ ALWAYS WEAR A HELMET.</li> <li>■ RIDE SAFELY.</li> <li>■ READ OWNER'S MANUAL CAREFULLY BEFORE RIDING.</li> </ul>	<ul style="list-style-type: none"> <li>■ PRÉSERVER LA NATURE.</li> <li>■ TOUJOURS PORTER UN CASQUE.</li> <li>■ CONDUIRE AVEC PRUDENCE.</li> <li>■ LIRE ATTENTIVEMENT LE MANUEL D'UTILISATEUR AVANT DE CONDUIRE.</li> </ul>
<small>87561-L1A</small>	

Tire Pressure Caution Label

<b>CAUTION</b>	<b>IMPORTANT</b>
<p>TIRE PRESSURES:</p> <p>FRONT:25PSI (1.8kgf/cm<sup>2</sup>)</p> <p>REAR:32PSI (2.3kgf/cm<sup>2</sup>)</p>	<p>PRESSION DES PNEUMATIQUES:</p> <p>AVANT 25PSI (1.8kgf/cm<sup>2</sup>)</p> <p>ARRIERE:32PSI (2.3kgf/cm<sup>2</sup>)</p>
<p>TIRE SIZE:</p> <p>FRONT:110/70-16 52P</p> <p>REAR:140/70-16 65P</p>	<p>DIMENSIONS DES PNEUMATIQUES:</p> <p>AVANT:110/70-16 52P</p> <p>ARRIERE:140/70-16 65P</p>
<small>87561-L1A</small>	

Manufacturer NO. Plate

<p>SANYANG Italia S.r.l. Via Pavia 25. 20814 Varedo(MB),Italy. Made in Taiwan</p>

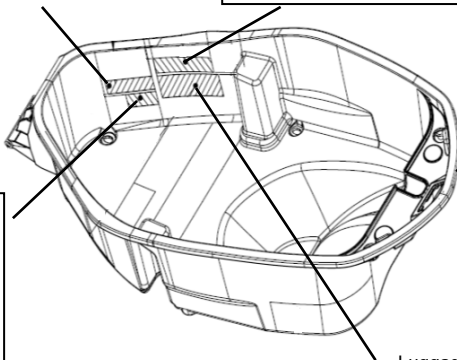

Luggage Box

Luggage Box Caution Label

<b>WARNING</b>	<b>ATTENTION</b>
<ul style="list-style-type: none"> <li><input type="checkbox"/> MAX. LOAD IN TRUNK: 10kg</li> <li><input type="checkbox"/> HEAT OF ENGINE WILL AFFECT THE TEMPERATURE INSIDE THE TRUNK.</li> <li><input type="checkbox"/> FOR SAFE OPERATION, SEAT MUST LOCK.</li> <li><input type="checkbox"/> VALUABLE AND BREAKABLE, DO NOT PUT IN.</li> <li><input type="checkbox"/> WATER MAY LEAK INTO TRUNK WHILE WASHING MOTORCYCLE.</li> </ul>	<ul style="list-style-type: none"> <li><input type="checkbox"/> CHARGE MAX. DANS LE COFFRE A BAGAGES: 10kg</li> <li><input type="checkbox"/> LA TEMPERATURE A L'INTERIEUR DU COFFRE A BAGAGES EST FONCTION DE LA TEMPERATURE DU MOTEUR.</li> <li><input type="checkbox"/> LA SELLE DOIT ETRE VERROUILLEE POUR UNE CONDUITE EN TOUTE SECURITE.</li> <li><input type="checkbox"/> NE PAS METTRE DOUBLES FRAGILES OU DE VALEUR DANS LE COFFRE A BAGAGES.</li> <li><input type="checkbox"/> LORS DU LAVAGE DU VEHICULE, DE L'EAU PEUT PENETREER DANS LE COFFRE A BAGAGES.</li> </ul>
<small>83219-L1A</small>	

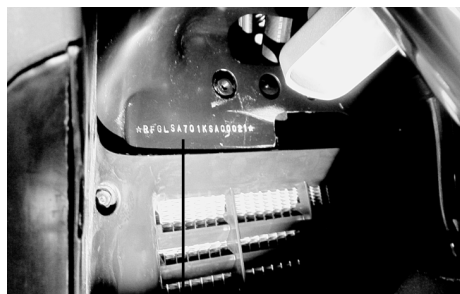

Vehicle Identification Number

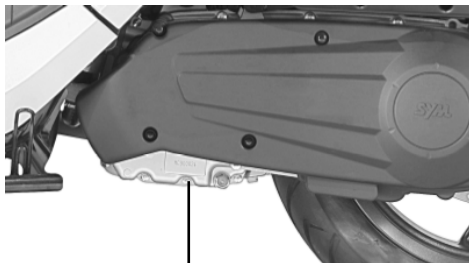

Engine Number



# 1. Sommaire

---

1. <b>Sommaire</b> .....	31
2. <b>Avant utilisation</b> .....	33
3. <b>Utilisation en toute sécurité</b> .....	33
4. <b>Conduite</b> .....	34
5. <b>Utilisation des pièces d'origine</b> .....	34
6. <b>Emplacement des composants</b> .....	35
Combiné des instruments .....	36
Commutateur de démarrage .....	41
Commutateurs de guidon côté droit .....	43
Commutateurs de guidon côté gauche .....	43
Bouchon de réservoir de carburant .....	44
Crochet pour sacs à provisions .....	45
Compartiment avant .....	45
Casier de selle .....	46
Porte-bagages arrière .....	46
Béquille latérale .....	47
Béquille principale .....	47
Repose-pied passager .....	48
7. <b>Fonctionnement du moteur</b> .....	48
Démarrer le moteur .....	48
Arrêter le moteur .....	48
8. <b>Utilisation de la machine</b> .....	49
Rodage .....	49
Commande d'accélérateur .....	49
Démarrage .....	49
Freinage .....	49
Circuit de freins antiblocage .....	50
Stationnement du scooter .....	50
9. <b>Entretien et réglages</b> .....	51
Importance de l'entretien .....	51
Contrôles de routine .....	51
Contrôle du niveau d'huile / vidange .....	52
Remplacement de l'huile de transmission .....	53
Contrôle du carburant .....	53
Contrôle du niveau de liquide de refroidissement / appoint .....	54





Remplacement du liquide de refroidissement .....	54
Contrôle du système de freinage .....	54
Contrôle de la garde à la poignée d'accélérateur .....	55
Contrôle des pneus / de la pression de gonflage .....	55
Contrôle de la direction / de la fourche avant .....	56
Contrôle du fusible .....	56
Contrôle de la batterie .....	56
Contrôle du filtre à air / du filtre à air de courroie trapézoïdale .....	56
Réglage des amortisseurs arrière .....	57
<b>10. Diagnostic en cas de non démarrage du moteur .....</b>	<b>57</b>
<b>11. Périodicités d'entretien .....</b>	<b>58</b>
<b>12. Spécifications .....</b>	<b>59</b>
<b>13. Emplacement des autocollants .....</b>	<b>60</b>



## 2. Avant utilisation

Ce manuel décrit comment utiliser correctement ce scooter et fournit des consignes de sécurité, d'entretien, etc.

Pour une conduite confortable et en toute sécurité, veuillez lire attentivement ce manuel.

Dans votre intérêt, demandez le manuel d'utilisation à votre concessionnaire **SYM** et lisez attentivement les rubriques suivantes :

- Utilisation correcte du scooter.
- Inspection et maintenance avant livraison.

### Merci de votre confiance

Afin d'optimiser les performances de votre scooter, il convient de procéder à une inspection et une maintenance périodiques.

Après les 1000 premiers kilomètres, nous vous recommandons de rapporter votre scooter chez le concessionnaire qui vous l'a vendu afin de procéder à une inspection initiale puis de le faire entretenir tous les 5000 km par la suite.

- Si les spécifications et la construction du scooter sont modifiées et diffèrent des photos et schémas figurant dans le manuel d'utilisation/les catalogues, ce sont les spécifications et la construction de votre scooter qui prévalent.

## 3. Utilisation en toute sécurité

Lors de l'utilisation du scooter, il est essentiel d'être détendu et correctement équipé, de respecter le code de la route, de ne pas conduire exagérément vite et d'être toujours concentré.

Généralement, lors des premiers kilomètres, les propriétaires de scooter neuf conduisent prudemment, mais à mesure qu'ils se familiarisent avec leur machine, ils tendent à devenir imprudents, d'où un risque d'accident.

### Rappel :

- Portez systématiquement un casque et serrez-le correctement avec la sangle de maintien en conduite.
- Les vêtements avec poignets larges ou ouverts peuvent, sous l'effet du vent, se coincer dans le guidon et affecter la sécurité de conduite.
- Portez des vêtements à manches étroites.
- Tenez le guidon des deux mains en conduite. Ne conduisez jamais d'une main.
- Respectez les limitations de vitesse.
- Portez des chaussures adaptées à talon plat.
- **Respectez le programme de maintenance et d'inspection.**

### AVERTISSEMENT !

- Lors du transport d'un passager, pour éviter que celui-ci ne se brûle avec l'échappement, vérifiez qu'il a placé ses pieds sur les pédales.
- Après utilisation, la tuyauterie d'échappement est très chaude ; procédez avec une extrême précaution si vous devez effectuer une inspection ou un entretien.
- Après utilisation, la tuyauterie d'échappement est très chaude ; choisissez un emplacement approprié pour stationner votre machine afin d'éviter que des personnes environnantes puissent s'y brûler.

### ATTENTION :

- Toute modification de votre machine peut affecter sa structure ou ses performances, entraîner un mauvais fonctionnement du moteur ou des bruits à l'échappement, et ainsi réduire la durée de vie en service de votre machine.

En outre, les modifications sont illégales et ne se conforment pas à la conception et aux spécifications d'origine.

Toute machine modifiée ne sera pas couverte par la garantie ; aussi, ne procédez à aucune modification.

- Les modifications apportées aux jantes et aux pneus risquent d'affecter le comportement de conduite de la machine et de provoquer des blessures graves voire mortelles.



## 4. Conduite

Gardez les parties de votre corps telles que les bras, les mains, le dos et les pieds, détendues et conduisez dans la position la plus confortable afin de pouvoir réagir rapidement chaque fois que nécessaire.

- La position du conducteur affecte considérablement la sécurité de conduite. Maintenez le centre de gravité de votre corps au centre de la selle ; si votre centre de gravité se situe sur l'arrière de la selle, la charge sur les roues avant sera réduite et le guidon risque de vibrer. Il est dangereux de conduire un scooter avec un guidon instable.
- Il est beaucoup plus facile de négocier un virage si le conducteur penche son corps vers l'intérieur du virage. Par ailleurs, le conducteur ressentira une certaine instabilité si son corps et sa machine ne penchent pas dans le virage.
- Le scooter est difficile à contrôler sur route cahoteuse, irrégulière, non pavée ; essayez d'anticiper les conditions de la route, ralentissez et contrôlez le guidon à la force des épaules.
- Suggestion : Si possible, ne placez rien sur le repose-pied avant pour éviter d'affecter la sécurité de conduite et le maniement du guidon.

### ATTENTION :

- La sensation au guidon est légèrement différente en charge et à vide.
- Toute surcharge peut provoquer un mouvement inopiné du guidon et affecter la sécurité de conduite.
- Aussi, ne surchargez pas votre scooter.
- Une surcharge du scooter pourrait entraîner une instabilité et une difficulté de manœuvre car il pourrait y avoir déplacement du centre de gravité, une telle situation pourrait entraîner un accident avec blessures graves, voire mortelles. Ne pas dépasser la charge maximum autorisée.

### ATTENTION :

- Ne placez pas de matières inflammables telles que des chiffons près du carénage latéral et du moteur pour éviter tout incendie et détérioration des composants.
- Ne chargez pas d'objets sur des zones non prévues à cet effet.

### SUGGESTION

Pour maximiser les performances de la machine et prolonger sa durée de vie en service :

Le premier mois ou les 1000 premiers kilomètres constituent la période de rodage du moteur et des composants.

Évitez les fortes accélérations et les vitesses supérieures à 60 km/h.

## 5. Utilisation des pièces de rechange d'origine

Pour conserver les performances de la machine, la qualité, la matière et la précision d'usinage de chaque pièce doivent se conformer aux exigences de conception. Les « **pièces de rechange SYM d'origine** » ont été réalisées dans les mêmes matériaux de haute qualité que ceux utilisés pour les pièces d'origine de ce scooter. Aucune de ces pièces n'est commercialisée tant qu'elle n'est pas mise en conformité avec les spécifications requises par le biais de techniques de fabrication sophistiquées et d'un contrôle très strict de la qualité. Par conséquent, en cas de remplacement de pièces, procurez-vous impérativement les « **pièces de rechange SYM d'origine** » auprès de « **distributeurs SYM agréés ou de concessionnaires franchisés** ». Si vous achetez sur le marché des pièces de remplacement à bas prix ou contrefaites, vous ne pourrez obtenir aucune garantie quant à leur qualité et leur durabilité. De même, vous risquez d'être confronté à des problèmes imprévus et des performances réduites de votre machine.

- Utilisez systématiquement les **pièces de rechange SYM d'origine** afin de préserver toute la « vitalité » de votre scooter tout au long de sa durée de vie en service.





## 6. Emplacement des composants

HD300 (LS30W1-EU)

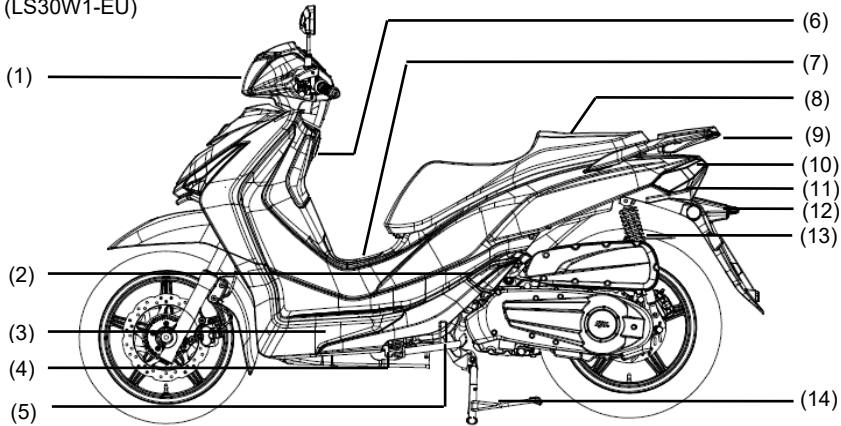

- |  |                              |   |
|--|------------------------------|---|
| (1). Projecteur à LED                        | (6). Crochet sacs provisions | (11). Clignotants arrière                   |
| (2). Repose-pied passager                    | (7). Trappe à carburant      | (12). Éclairage de plaque d'immatriculation |
| (3). Hublot inspect. niveau liquide refroid. | (8). Selle / casier de selle | (13). Amortisseur arrière                   |
| (4). Contacteur de béquille latérale         | (9). Porte-bagages arrière   | (14). Béquille principale                   |
| (5). Béquille latérale                       | (10). Feu arrière / feu stop |   |

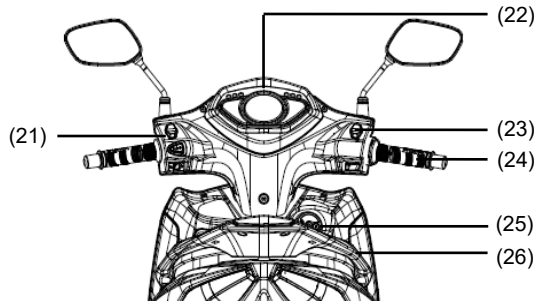
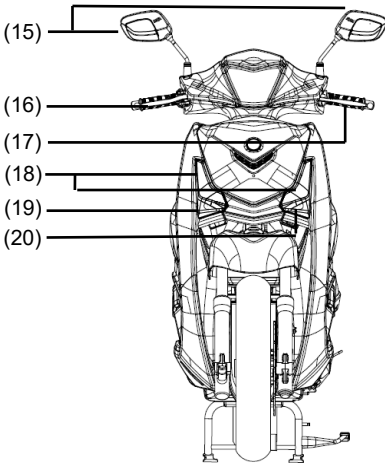

- |                               |  |                              |
|-------------------------------|--|------------------------------|
| (15). Rétroviseurs            | (20). Clignotant avant gauche            | (24). Poignée d'accélérateur |
| (16). Levier de frein avant   | (21). Commutateurs de guidon côté gauche | (25). Commut. démarrage      |
| (17). Levier de frein arrière | (22). Combiné des instruments            | (26). Compartiment avant     |
| (18). Feux de position à LED  | (23). Commutateurs de guidon côté droit  |                              |
| (19). Clignotant avant droit  |  |                              |



## Combiné des instruments

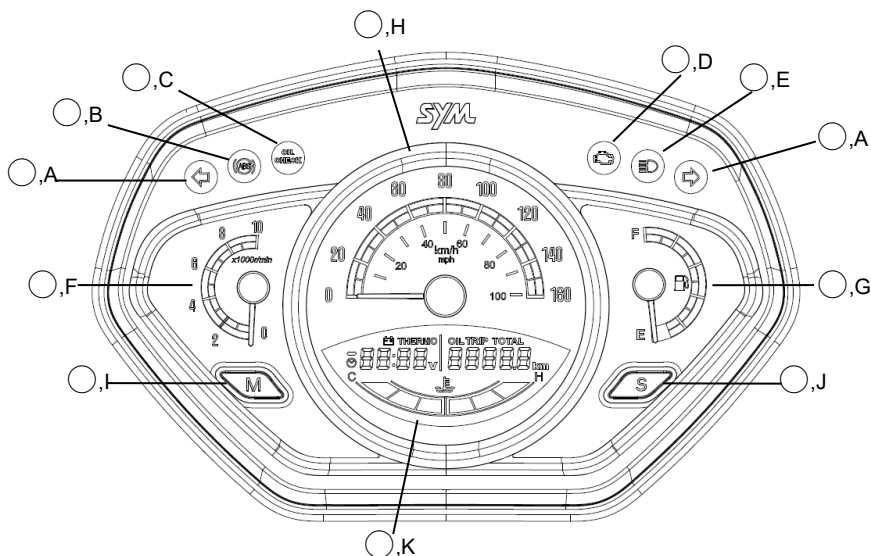

### NOTA :

- Pour ne pas endommager les systèmes électriques ou détériorer leur fonctionnement,
- ne pas nettoyer les composants plastiques tels que le tableau de bord, le projecteur, les carénages, etc. avec des dissolvants tels que de l'essence, etc. Ce type de nettoyage pourrait détériorer les pièces mentionnées.



### AVERTISSEMENT :

Ne jamais actionner les boutons du combiné des instruments en conduite.

#### ○,A Témoin de clignotants ⇄

Lorsque le commutateur de clignotants est déplacé vers la gauche ou la droite, le témoin de clignotants clignote du côté correspondant.

#### ○,B Témoin ABS (ABS)

Le témoin ABS (système de freinage antiblocage) s'allume à l'établissement du contact, puis s'éteint rapidement lors du déplacement du scooter. Si le système ABS fonctionne correctement, le témoin correspondant reste éteint. En cas de dysfonctionnement du système ABS, le témoin s'allume et reste allumé. Lorsque le témoin est allumé, cela indique que le système ABS ne fonctionne pas, mais le système de freinage reste quant à lui totalement opérationnel.

#### ○,C Témoin de contrôle d'huile

Le témoin de contrôle d'huile fournit une indication sur l'utilisation de l'huile moteur. Il s'allume tous les 1000 km d'après la distance enregistrée dans le totalisateur de vidange d'huile (page 9). Lorsque ce témoin est allumé, contrôler le niveau d'huile à l'aide du hublot d'inspection du niveau d'huile (page 22). En mode kilométrage de l'huile, appuyer brièvement sur le bouton S à deux reprises afin de réinitialiser le témoin de contrôle d'huile (page 9).



### ○,D Témoin d'avertissement EFi

Lorsque le commutateur principal est amené en position « ON », le témoin d'avertissement EFi s'allume automatiquement. Il doit s'éteindre immédiatement après le démarrage du moteur. Il indique si le système EFi fonctionne correctement. En cas d'anomalie du système, il reste allumé en continu ou ne s'allume pas. Veuillez contacter votre concessionnaire SYM agréé si ce témoin ne s'allume pas. Ce témoin s'éteint lorsque la béquille latérale est abaissée (page 17).

### ○,E Témoin de feu de route

Ce témoin s'allume lorsque le feu de route est allumé.

### ○,F Compte-tours

Le compte-tours indique le régime moteur exprimé en tours/minute (tr/min).

Ne pas faire fonctionner le moteur dans la zone rouge ○,a.

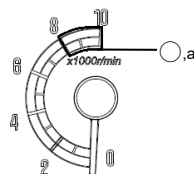

### ○,G Jauge à carburant

La jauge à carburant indique le niveau de carburant. Elle est divisée en 10 zones. Lorsque le réservoir de carburant est plein, l'aiguille se trouve au niveau du repère « F ». Lorsque l'aiguille se trouve dans la zone rouge ○,a, procéder immédiatement au ravitaillement en carburant.

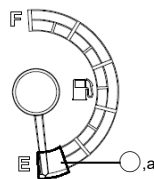

### ○,H Indicateur de vitesse

L'indicateur de vitesse affiche la vitesse actuelle de la machine. ○,a

L'hémisphère extérieure ○,a indique la vitesse en km/h.

L'hémisphère intérieure ○,b indique la vitesse en mi/h.

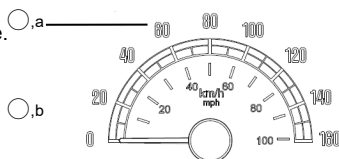



### ○,I Bouton M

Appuyer sur ce bouton pour naviguer dans le menu de l'affichage multifonction.

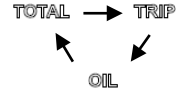

### ○,J Bouton S

Appuyer sur ce bouton pour changer le mode de l'affichage multifonction (température ambiante, tension de la batterie et montre de bord).

Ce bouton sert aussi à la réinitialisation du totalisateur kilométrique partiel et du totalisateur de vidange d'huile du compteur multifonction.

### ○,K Compteur multifonction

- ,a Affichage multifonction
  - \_ Montre de bord
  - \_ Jauge de tension de batterie
  - \_ Thermomètre de température ambiante
- ,b Totalisateur de vidange d'huile
- ,c Totalisateur kilométrique partiel
- ,d Totalisateur kilométrique général
- ,e Thermomètre de température de liquide de refroidissement

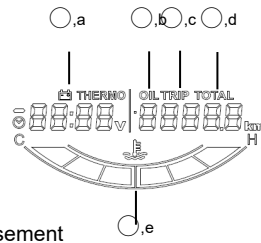

#### ○,a Affichage multifonction

Lorsque le commutateur de démarrage est amené en position « ON », la tension de la batterie s'affiche pendant environ 10 secondes.

Le mode d'affichage peut ensuite être changé en appuyant sur le bouton S le nombre de fois requis comme suit :

**Montre de bord** → **Tension de la batterie** → **Température ambiante** → **Montre de bord**...

#### Montre de bord

Cette montre de bord fonctionne uniquement en mode 24 heures.

Pour la régler, procéder comme suit :

- Amener le commutateur de démarrage sur « ON » et patienter environ 10 secondes.
- Appuyer sur le bouton M et le maintenir enfoncé pendant plus de 2 secondes, les chiffres des heures se mettent à clignoter.

Appuyer sur le bouton S pour le réglage des heures.



- Appuyer sur le bouton M. Les chiffres des heures cessent de clignoter et les chiffres des minutes se mettent à clignoter.



Appuyer sur le bouton S pour régler le chiffre des dizaines de l'affichage des minutes.



Appuyer sur le bouton M. Le chiffre des dizaines cesse de clignoter et le chiffre des unités se met à clignoter.

Appuyer sur le bouton S pour régler le chiffre des unités de l'affichage des minutes.



- Appuyer sur le bouton M pour sortir du mode de réglage de l'heure.

**NOTA :**

- Lors du débranchement de la batterie, la montre de bord est réinitialisée sur 12:00 et recommence à fonctionner lors du rebranchement de la batterie.
- Si aucune action n'est effectuée pendant 30 secondes en mode de réglage de l'heure, la montre de bord quitte automatiquement le mode de réglage et recommence à fonctionner.
- Si le commutateur de démarrage est amené en position « OFF » lors du réglage de l'heure, la montre de bord quitte le mode de réglage lorsque le commutateur de démarrage est de nouveau amené en position « ON ».
- Lorsque le commutateur de démarrage est en position « OFF », la montre de bord fonctionne normalement grâce à l'alimentation de secours.

**Jauge de tension de batterie**

La jauge de tension de batterie indique la tension actuelle de la batterie. Elle s'affiche automatiquement pendant environ 10 secondes lorsque le commutateur de démarrage est amené en position « ON ». Plage d'affichage : 8,0 V~18,0 V.



**ATTENTION :**

- Si la tension de la batterie est inférieure à 10,0 V ou supérieure à 16,0 V lorsque le commutateur de démarrage est en position « ON » et que le démarrage du moteur s'avère difficile, voire impossible, faire contrôler le scooter par un réparateur SYM agréé.
- Si la tension de la batterie est inférieure à 10,0 V ou supérieure à 16,0 V lorsque le moteur tourne, faire contrôler le scooter par un réparateur SYM agréé.

**Thermomètre de température ambiante**

Ce thermomètre indique la température actuelle de l'air. Pour connaître la température ambiante, appuyer sur le bouton S en mode de tension de la batterie. Ce thermomètre propose les deux modes d'affichage suivants :

- Mode Celsius : affichage de la température en degrés Celsius. Appuyer sur le bouton S pour passer en mode Fahrenheit.

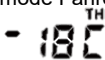

- Mode Fahrenheit : affichage de la température en degrés Fahrenheit.



- Plage d'affichage : -20~50°C, -4~122°F.

**Totalisateur de vidange d'huile**





Ce totalisateur enregistre le kilométrage parcouru depuis le dernier remplacement de l'huile. Le témoin de contrôle d'huile (page 6) s'allume tous les 1000 km d'après la distance enregistrée dans le totalisateur de vidange d'huile. Lorsque ce témoin est allumé, contrôler le niveau d'huile à l'aide du hublot d'inspection du niveau d'huile (page 22).

OIL  
10000 km

- En mode de kilométrage de l'huile, appuyer brièvement sur le bouton S à deux reprises afin de réinitialiser le totalisateur de vidange d'huile.
- Plage d'affichage : 0~9999,9 km.

#### NOTA :

- Si le totalisateur de vidange d'huile n'est pas réinitialisé, le témoin de contrôle d'huile restera allumé jusqu'à sa réinitialisation.
- Si le totalisateur de vidange d'huile n'est pas réinitialisé et que le kilométrage de l'huile dépasse la limite de 9999,9 km, le totalisateur revient à 0 km et le kilométrage de l'huile continue de s'incrémenter. Dans cette situation, le témoin de contrôle d'huile ne s'éteint pas tant que le totalisateur n'est pas réinitialisé.
- Le totalisateur de vidange d'huile indique une distance en kilomètres uniquement.

#### o,c Totalisateur kilométrique partiel

Le totalisateur kilométrique partiel indique la distance parcourue en kilomètres depuis sa dernière réinitialisation.

TRIP  
8008 km

- En mode de totalisateur kilométrique partiel, appuyer brièvement sur le bouton S à deux reprises afin de réinitialiser le totalisateur.
- Plage d'affichage : 0~999,9 km.

#### NOTA :

- Le totalisateur kilométrique partiel indique une distance en kilomètres uniquement.

#### o,d Totalisateur kilométrique général

Le totalisateur kilométrique général indique la distance totale parcourue par le scooter en kilomètres. Il ne peut pas être réinitialisé.

TOTAL  
88888 km

#### NOTA :

- Les données sont enregistrées dans le combiné des instruments, même en cas de débranchement de la batterie.
- Lorsqu'une valeur atteint 99999, elle revient à 0 et l'instrument correspondant reprend son fonctionnement.
- Le totalisateur kilométrique général indique une distance en kilomètres uniquement.

#### o,e Thermomètre de liquide de refroidissement

Ce thermomètre indique la température du liquide de refroidissement. Lorsque les zones un o,a à trois o,b sont allumées, cela indique que le moteur est à sa température normale de fonctionnement. La

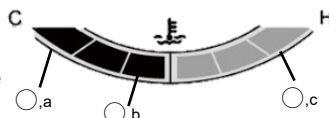



température du liquide de refroidissement varie en fonction des conditions météorologiques et de la charge moteur. Si la sixième zone  $\odot, c$  s'allume en conduite, arrêter le moteur et stationner le scooter dans un endroit sûr afin de contrôler le niveau de liquide de refroidissement dans le réservoir ainsi que le ventilateur de refroidissement (page 24).

**zzNOTA :**

- Ce scooter n'est pas doté d'un témoin de température élevée du liquide de refroidissement.
- Le thermomètre de liquide de refroidissement ne clignote pas lorsque la température du liquide de refroidissement est trop élevée.
- Veiller à consulter le thermomètre de liquide de refroidissement lorsque le moteur tourne.

## Commutateur de démarrage

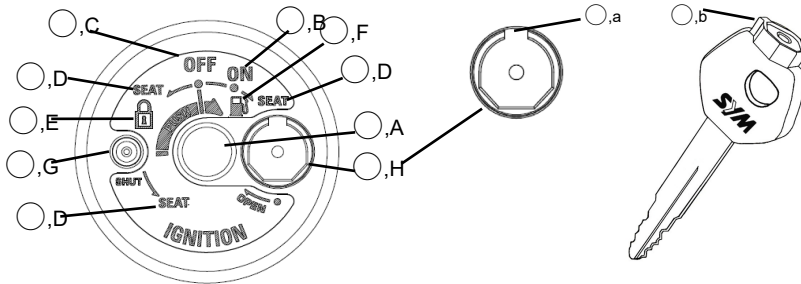

**COMMUTATEUR DE DÉMARRAGE**

**CLÉ DE CONTACT**

$\odot, A$  **Fente de la clé de contact**

Insérer la clé de contact dans cette fente pour actionner le commutateur de démarrage.

$\odot, B$  **Position « ON » ON**

Dans cette position, le moteur peut être démarré. La clé de contact ne peut pas être retirée du commutateur de démarrage. Les équipements électriques peuvent être utilisés. Le projecteur s'allume. La prise USB peut être utilisée.



### ○,C Position « OFF » **OFF**

Dans cette position, le moteur peut être arrêté. Les circuits électriques sont mis hors tension.

### ○,D Position d'ouverture de la selle **SEAT**

La selle peut être ouverte dans cette position.

- En position « ON », tourner la clé de contact dans le sens des aiguilles d'une montre, elle revient automatiquement en position « ON ».
- En position « OFF », tourner la clé de contact dans le sens inverse des aiguilles d'une montre, elle revient automatiquement en position « ON ».
- En position « LOCK », tourner la clé de contact dans le sens inverse des aiguilles d'une montre, elle revient automatiquement en position « LOCK ».

### ○,E Position « LOCK »

Dans cette position, le guidon est verrouillé.

- Tourner la clé de contact en position « OFF » pour arrêter le moteur.
- Tourner le guidon totalement vers la gauche.
- Appuyer sur la clé de contact et la tourner dans le sens inverse des aiguilles d'une montre pour verrouiller le guidon.
- Dans cette position, la clé peut être retirée du contact.
- Pour déverrouiller le guidon, tourner la clé de contact dans le sens des aiguilles d'une montre en position « OFF ».

### ○,F Position « trappe à carburant »

La trappe à carburant peut être ouverte dans cette position.

- Tourner la clé de contact en position « OFF ».
- Appuyer sur la clé de contact et la tourner dans le sens des aiguilles d'une montre pour ouvrir la trappe à carburant.
- La clé de contact revient automatiquement en position « OFF ».



### ○,G Bouton d'obturateur **SHUT**

Ce bouton d'obturateur sert à fermer l'obturateur de la fente de clé de contact.

- En position « OFF », retirer la clé de contact et appuyer sur ce bouton pour fermer l'obturateur de la fente.
- En position « LOCK », retirer la clé de contact et appuyer sur ce bouton pour fermer l'obturateur de la fente.

### ○,H Commande d'ouverture de l'obturateur

Cette commande d'ouverture de l'obturateur sert à ouvrir l'obturateur de la fente de clé de contact.

- Aligner l'ergot  de la clé de contact avec la fente de la commande d'ouverture de l'obturateur  et tourner la clé de contact dans le sens des aiguilles d'une montre pour ouvrir l'obturateur.

### **ATTENTION :**



- Ne jamais actionner la clé de contact lorsque la machine se déplace. Le déplacement de la clé de contact en position « OFF » désactive le circuit électrique, ce qui peut entraîner un accident grave. Le contact peut être coupé uniquement lorsque la machine est totalement arrêtée.
- Si le contact reste établi pendant une période prolongée après arrêt du moteur, la tension de la batterie sera réduite, ce qui peut affecter les performances de démarrage du moteur.
- Verrouiller le guidon et retirer la clé avant de quitter le scooter. Ne pas laisser la clé dans le commutateur de démarrage si vous quittez le scooter.

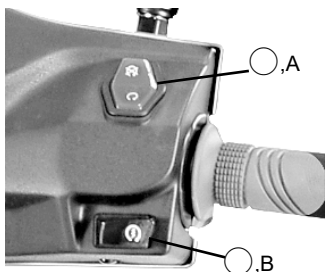

## Commutateurs de guidon côté droit



### ○,A Commutateur d'arrêt du moteur

Ce commutateur doit normalement rester en position  lors de la conduite de la machine. En cas d'urgence, amener le commutateur en position  pour arrêter le moteur.

#### NOTA :

- Bien qu'il permette d'arrêter le moteur, le commutateur d'arrêt du moteur ne désactive pas l'ensemble des circuits électriques.  
Il doit normalement être utilisé pour couper le moteur.

### ○,B Commande de démarreur

La commande de démarreur active le démarreur électrique lorsque le moteur est à l'arrêt. Une fois le contact établi, appuyer sur cette commande tout en maintenant le levier de frein avant ou arrière pour démarrer le moteur.

#### NOTA :

- Cette machine est équipée d'un projecteur à allumage permanent ; le projecteur (feu de croisement), le feu de position, le feu arrière et l'éclairage de plaque d'immatriculation s'allument dès que le commutateur de démarrage est amené en position « ON » et ne peuvent pas être éteints.
- Ne pas laisser le scooter trop longtemps avec le contact établi avant de démarrer le moteur.

## Commutateurs de guidon côté gauche

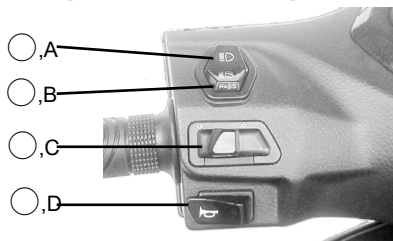

### ○,A Inverseur feu de route/feu de croisement

Ce commutateur permet de sélectionner la position feu de route ou feu de croisement du projecteur. Lorsque le projecteur est en position feu de route , le projecteur s'allume en mode feu de route.

 Feu de route

 Feu de croisement



### ○,B Commutateur d'appel lumineux

Lorsque le commutateur d'appel lumineux **PASS** est enfoncé, le projecteur s'allume en mode feu de route afin d'indiquer au conducteur du véhicule en amont que vous vous apprêtez à le dépasser. Le projecteur s'éteint dès que le commutateur est relâché. Ce commutateur est intégré à l'inverseur feu de route/feu de croisement.

### ○,C Commutateur de clignotants

Lorsque le commutateur de clignotants est déplacé vers la gauche ⇐ ou vers la droite ⇒, les clignotants correspondants se mettent à clignoter. Pour désactiver le clignotement, ramener le commutateur dans sa position initiale.

### ○,D Commande d'avertisseur

Lorsque la commande d'avertisseur est actionnée avec le contact établi, l'avertisseur sonore retentit.

## Bouchon de réservoir

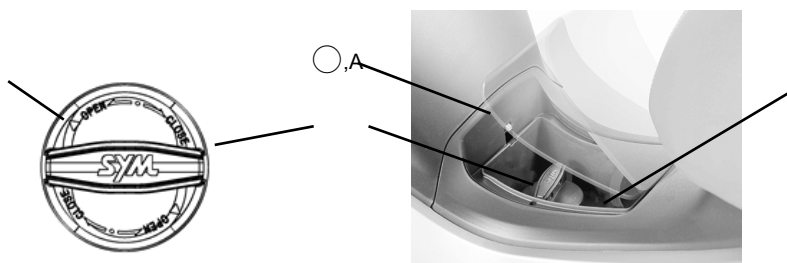

- Amener la clé de contact en position « Trappe à carburant » (page 11) pour déverrouiller la trappe à carburant ○,A.
- Pour ouvrir le bouchon de réservoir de carburant ○,B, le tourner dans le sens inverse des aiguilles d'une montre.
- Placer le bouchon de réservoir sur son support ○,C.
- Procéder au ravitaillement.
- Pour fermer le bouchon du réservoir de carburant, aligner les deux repères triangulaires ○,a du bouchon et tourner ce dernier dans le sens des aiguilles d'une montre jusqu'à ce qu'il se verrouille.
- Appuyer sur la trappe à carburant pour la fermer.

### ⚠ ATTENTION :

- L'essence est extrêmement inflammable et peut être explosive dans certaines conditions. Ne pas fumer et couper le contact lors du ravitaillement en carburant. Veiller à procéder au ravitaillement dans un endroit bien ventilé et exempt de toute matière inflammable.
- Ne jamais remplir le réservoir de carburant au maximum car il existe un risque de débordement du carburant sous l'effet de la chaleur.
- Veiller à bien refermer le bouchon de réservoir de carburant après le ravitaillement.
- Essuyer le carburant immédiatement en cas de projections sur le scooter.

### Carburant requis

- Type de carburant : essence sans plomb uniquement.
- Indice d'octane (RON) : 92 ou supérieur.
- Mélanges essence / alcool (aussi appelés « alco-essence ») : jusqu'à 5 %.
- Contenance du réservoir de carburant : 10 l





### **ATTENTION :**

- Utiliser exclusivement de l'essence sans plomb afin d'éviter toute détérioration du moteur. L'essence au plomb réduit les performances du convertisseur catalytique du système d'échappement.
- Utiliser l'indice d'octane recommandé. L'utilisation d'un indice d'octane inférieur engendre une détérioration des performances du moteur.
- Ne jamais utiliser de carburant à haute teneur en alcool.
- Ne pas utiliser d'essence contaminée.

## **Crochet pour sacs à provisions**

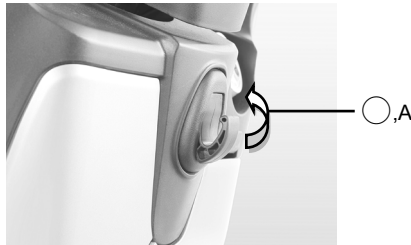

Ce scooter est équipé d'un crochet pour sacs à provisions. Ne pas l'utiliser pour accrocher un bagage volumineux dépassant du scooter et entravant le mouvement des jambes. Rabattre le crochet  $\circ, A$  pour l'escamoter.

- Charge maximum : 3 kg.

## **Compartment avant**

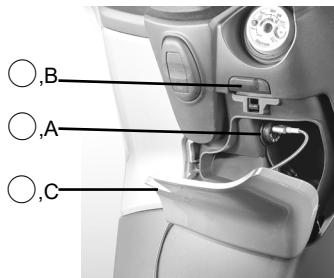

Le compartiment avant est situé sous le commutateur de démarrage. Il intègre la prise USB  $\circ, A$ . Appuyer sur le bouton  $\circ, B$  pour ouvrir le couvercle du compartiment  $\circ, C$  afin d'accéder à la prise USB. Cette dernière peut être utilisée pour recharger des appareils de faible puissance lorsque le moteur tourne.

### **NOTA :**

- Ne pas utiliser la prise USB lorsque le moteur ne tourne pas.
- Pour éviter que le fusible ne grille, ne pas recharger des appareils d'une puissance supérieure à 10 W.
- Débrancher l'appareil relié à la prise USB au moment de quitter le scooter ou après l'avoir arrêté.



## Casier de selle



Le casier de selle se trouve sous la selle. Ouvrir la selle (page 11) pour pouvoir utiliser le casier de selle. Il est possible de ranger un casque  $\circ, A$  dans le casier de selle. Certains casques ne peuvent y être logés en raison de leur taille ou de leur forme. La prise de diagnostic  $\circ, B$  est située au niveau de la partie supérieure arrière du casier de selle.

- Charge maximum : 10 kg.

### NOTA :

- Ne pas dépasser la charge maximum autorisée.
- Le casier de selle peut être soumis à la chaleur du moteur. Ne pas y ranger de nourriture ni d'objets précieux, inflammables ou sensibles à la chaleur.

## Porte-bagages arrière

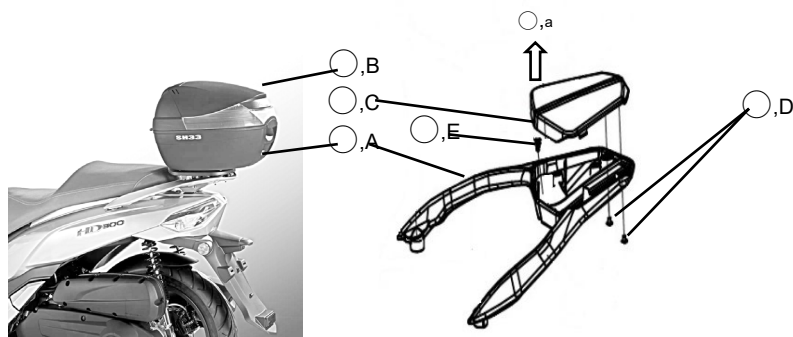

Le porte-bagages arrière  $\circ, A$  permet d'installer un top case  $\circ, B$ . Pour ce faire, déposer le couvercle de porte-bagages arrière  $\circ, C$ . Le top case  $\circ, B$  n'est pas un accessoire du scooter HD 300.

- Déposer les vis (x2)  $\circ, D$ .
- Tirer vers le haut ( $\circ, a$ ) et déposer le couvercle.
- Déposer le clip  $\circ, E$ .
- Installer le top case choisi et veiller à le fixer correctement.

### NOTA :

- Contacter un concessionnaire SYM agréé pour toute information requise pour l'installation d'un top case.



## Béquille latérale

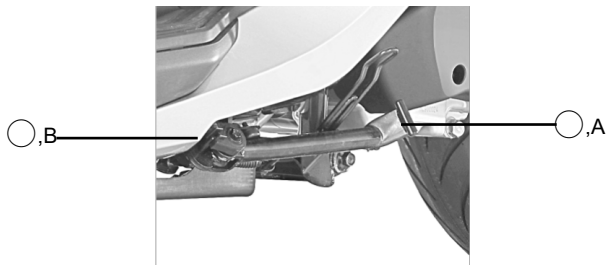

Ce scooter est équipé d'une béquille latérale  $\circ,A$ . Cette dernière est utilisée pour le stationnement du scooter. Ne pas monter sur le scooter lorsqu'il tient sur sa béquille latérale. Toujours relever la béquille latérale au maximum avant de démarrer.

Ce scooter est équipé d'un contacteur de béquille latérale  $\circ,B$ . Le moteur ne démarre pas tant que la béquille latérale n'est pas relevée. Et il s'arrête dès lors que la béquille latérale est abaissée.

### NOTA :

- Tourner le guidon au maximum vers la gauche lors de l'utilisation de la béquille latérale.

## Béquille principale

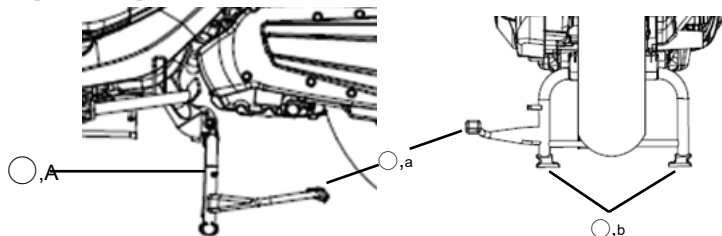

Ce scooter est équipé d'une béquille principale  $\circ,A$ . Utiliser la béquille principale pour stationner le scooter en position droite.

- Se placer sur le côté gauche du scooter et abaisser la béquille principale.
- Tenir la poignée gauche et le côté gauche du porte-bagages arrière.
- Appuyer sur l'extrémité de la béquille  $\circ,a$  avec le pied droit, s'assurer que 2 points de contact  $\circ,b$  touchent fermement le sol.
- Tirer vers le haut et vers l'arrière.
- Tourner le guidon totalement vers la gauche.





## Repose-pied passager



Ce scooter est équipé de 2 repose-pieds passager  $\circ$ ,A. Déplier  $\circ$ ,a les repose-pieds passager pour pouvoir les utiliser.

### NOTA :

- Relever les repose-pieds passager en l'absence de passager sur le scooter.

## 7. Fonctionnement du moteur

### Démarrer le moteur

- S'assurer que le commutateur d'arrêt du moteur est en position  $\circ$ .
- Vérifier que la béquille latérale est relevée.
- Amener la clé de contact en position « ON ».
- Actionner le levier de frein avant ou arrière et appuyer sur la commande de démarreur avec l'accélérateur totalement fermé pour démarrer le moteur.

### **⚠ ATTENTION :**

- Vérifier les niveaux d'huile et de carburant avant de démarrer le moteur.
- Afin d'éviter tout mouvement inattendu, tirer à fond le levier d'embrayage avant de démarrer le moteur.
- Relâcher immédiatement la commande de démarreur une fois le moteur démarré.
- S'il est impossible de démarrer le moteur après avoir activé le démarreur pendant 3 à 5 secondes, ouvrir légèrement la poignée d'accélérateur, puis appuyer sur la commande de démarreur, car cela peut faciliter le démarrage du moteur.
- Ne pas appuyer sur la commande de démarreur pendant plus de 10 secondes afin d'éviter toute détérioration du démarreur.
- Si le moteur ne démarre pas après plusieurs tentatives, amener le commutateur de démarrage en position « OFF » et patienter 10 secondes avant d'essayer à nouveau de démarrer le moteur.
- Ne pas appuyer sur la commande de démarreur lorsque le moteur tourne.
- Les gaz d'échappement étant toxiques, veiller à démarrer le moteur dans un endroit bien ventilé.

### Arrêter le moteur

- Fermer totalement l'accélérateur.
- Amener le commutateur de démarrage en position « OFF ».
- Stationner la machine sur une surface ferme et plane en dépliant la béquille latérale / principale.



## 8. Utilisation de la machine

### Rodage

Durant les 1000 premiers kilomètres, suivre les instructions ci-dessous afin de garantir la fiabilité et les performances du scooter.

- Éviter les démarrages avec l'accélérateur ouvert à fond ainsi que les accélérations rapides.
- Éviter tout freinage brusque.
- Conduire avec retenue.

### Commande d'accélérateur

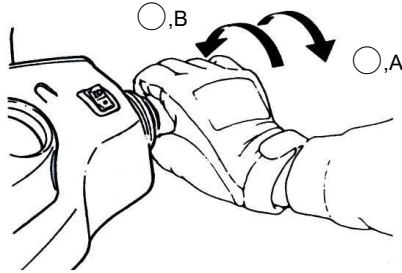

Pour accélérer, ouvrir lentement l'accélérateur ◦,A.

Pour décélérer, fermer l'accélérateur ◦,B.

### Démarrage

- Vérifier que la béquille latérale / principale est relevée.
- S'assurer que la zone est dégagée.
- Ouvrir doucement l'accélérateur pour démarrer.

#### **⚠ ATTENTION :**

- Toujours ouvrir l'accélérateur avec précaution, notamment si l'on n'est pas familiarisé avec la machine.
- Les pneus neufs étant glissants et susceptibles de provoquer une perte de contrôle, il est nécessaire de vérifier que l'adhérence est normale durant la période de rodage.

### Freinage

- Fermer totalement l'accélérateur, le moteur contribuera ainsi à ralentir la machine.
- Lors de l'immobilisation du scooter, toujours serrer les deux freins simultanément. De manière générale, le frein avant doit être serré un peu plus que le frein arrière.
- Ne jamais bloquer les freins car il existe un risque de dérapage. À l'approche d'un virage, réduire la vitesse avant de négocier la courbe.
- Même sur les motocycles équipés de l'ABS, un freinage en virage peut entraîner un dérapage. Il est préférable de limiter la force de freinage et d'éviter tout freinage appuyé en virage.
- En cas de freinage d'urgence, veiller à serrer les freins aussi fort que possible.





## Circuit de freins antiblocage (ABS)

Le système ABS est conçu pour éviter tout blocage des roues en cas de freinage appuyé en ligne droite. Il ajuste automatiquement la force de freinage. Les forces d'adhérence et de freinage déployées de manière intermittente par le système ABS empêchent le blocage des roues et garantissent une maîtrise constante de la direction au freinage. Le contrôle du freinage s'effectue comme sur un motocycle classique. Le levier de frein est utilisé pour serrer le frein avant, tandis que la pédale de frein sert à actionner le frein arrière.

Même si le système ABS assure la stabilité du scooter au freinage en empêchant tout blocage des roues, il est important de noter les points suivants :

- Le système ABS ne permet pas de pallier des conditions de circulation défavorables, une erreur de pilotage ou un serrage inapproprié des freins. La même attention est requise que lors du pilotage d'un motocycle non équipé de l'ABS.
- Le système ABS n'a pas pour fonction de réduire la distance de freinage. Sur les surfaces meubles, irrégulières ou en pente, la distance de freinage d'un scooter équipé de l'ABS peut même être plus longue que celle d'un motocycle équivalent sans ABS. Il convient d'être particulièrement vigilant dans ce type de situation.
- Le système ABS empêche le blocage des roues lors d'un freinage en ligne droite, mais il ne peut pas agir sur le risque de dérapage que peut causer un freinage en virage. En virage, il est préférable de serrer légèrement les freins avant et arrière ou de ne pas freiner du tout. Réduire plutôt la vitesse de la machine à l'approche du virage.

### Témoin ABS

Le témoin ABS du combiné des instruments (page 6) clignote lorsque l'ABS est activé.

#### ATTENTION :

Le système ABS ne peut pas protéger le pilote de tous les dangers de la route et ne se substitue en aucun cas au respect des précautions de sécurité. Il est important de bien connaître le fonctionnement et les limites du système ABS. Il est de la responsabilité du pilote d'adapter sa conduite et la vitesse de son scooter aux conditions météorologiques, au type de route et aux conditions de circulation.

## Stationnement du scooter

À l'approche d'une zone de stationnement :

- Activer les clignotants à l'avance et fermer doucement l'accélérateur afin de réduire la vitesse du scooter.
- Fermer totalement l'accélérateur et actionner doucement les leviers de frein.

Après avoir atteint la zone de stationnement :

- Désactiver les clignotants et amener le commutateur de démarrage en position « OFF » pour arrêter le moteur.
- Pour stationner le scooter, se reporter à la page 13, « Béquille latérale » et « Béquille principale ».
- Couper le contact et verrouiller le guidon.

#### ATTENTION :

- Ne pas tourner la clé de contact en conduite.
- La béquille latérale est destinée aux surfaces irrégulières et aux stationnements de courte durée. Tourner le guidon totalement vers la gauche pour rehausser la stabilité du scooter.
- Afin d'éviter tout dommage dû à la chaleur provenant de la sortie d'échappement, stationner le scooter à distance des piétons, notamment des enfants.



## 9. Entretien et réglages

### Importance de l'entretien

L'entretien et les réglages mentionnés dans ce chapitre doivent être effectués conformément aux « Contrôles de routine » et aux « Périodicités d'entretien » afin de conserver la machine en bon état et de réduire la pollution atmosphérique. L'entretien du scooter relève de la responsabilité de son propriétaire. Veiller à inspecter le scooter avant chaque utilisation et à effectuer les contrôles de routine. La réalisation du premier entretien est extrêmement importante.

#### AVERTISSEMENT :

- Toujours suivre les recommandations d'inspection et d'entretien, ainsi que les programmes du manuel du propriétaire.

SYM ne peut pas vous avertir de tout danger potentiel susceptible d'affecter le fonctionnement de la machine. Vous seul pouvez déterminer si vous devez ou non effectuer une opération donnée. Si vous manquez d'expérience ou avez un doute quant à votre capacité à effectuer une opération, veuillez contacter votre concessionnaire SYM agréé pour les réglages, l'entretien et les réparations de la machine.

### Contrôles de routine

Éléments	Points clés
Huile moteur	Niveau d'huile correct.
Carburant	Niveau suffisant, absence de fuite.
Freins	Fonctionnement normal des freins avant et arrière.
Pneus	Capuchons de valve en place. Absence de crevaison.
Guidon	Vibrations anormales ou braquage difficile ?
Liquide de refroidissement	Niveau de liquide de refroidissement correct.
Équipement électrique	Fonctionnement normal.
Couple de serrage des principaux composants	Serrage correct.



## Contrôle du niveau d'huile / vidange

### Contrôle du niveau d'huile :

- Si le moteur est froid, le laisser chauffer quelques minutes au ralenti.
- Arrêter le moteur et patienter quelques minutes pour que le niveau d'huile se stabilise.
- Mettre le scooter en position droite et vérifier le niveau d'huile moteur via le hublot d'inspection du niveau d'huile  $\circ, A$  ; le niveau d'huile doit s'établir entre les repères supérieur  $\circ, a$  et inférieur  $\circ, b$ .
- En cas de niveau faible, faire l'appoint jusqu'au niveau supérieur avec une huile identique à celle contenue dans le réservoir.
- Vérifier le niveau d'huile tous les 1000 km.

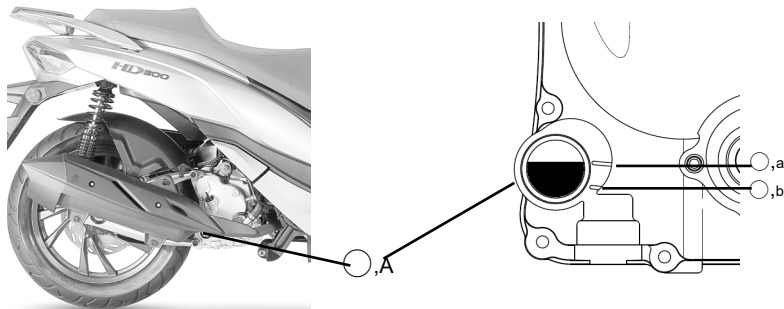

### AVERTISSEMENT :

- Une montée en régime avant que l'huile ait atteint chaque composant du moteur peut engendrer un grippage de ce dernier.

### NOTA :

- Le niveau d'huile ne sera pas correct si le contrôle est effectué sur un sol inégal ou immédiatement après arrêt du moteur.

### Vidange :

- La vidange doit être effectuée par un réparateur SYM agréé.
- L'huile d'origine « **SYMOIL** » est conçue et recommandée pour votre machine.
- Choisir un grade d'huile égal (ou supérieur) à SAE 10W-30, API SG. SYM décline toute responsabilité en cas de dommage causé par l'utilisation d'une huile inappropriée.
- La première vidange d'huile du scooter doit être effectuée après les 1000 premiers kilomètres, puis tous les 5000 kilomètres.
- Quantité d'huile totale : 1,4 litre,
- Entretien périodique : 1,2 litre.

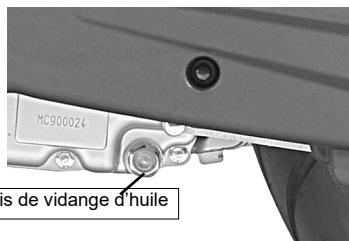

Bien qu'il soit recommandé d'utiliser une huile SAE 10W30 dans la plupart des conditions, il peut être nécessaire de changer de viscosité d'huile en fonction des conditions climatiques de la région dans laquelle est utilisée la machine.

Recommended Oil

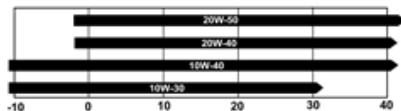

### Nettoyage de la crépine de filtre à huile :

La crépine de filtre à huile  $\odot, A$  doit être nettoyée par un réparateur SYM agréé.

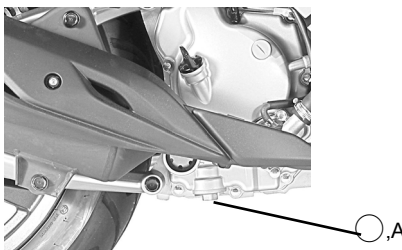

## Remplacement de l'huile de transmission

L'huile de transmission doit être remplacée par un réparateur SYM agréé.

- Grade : SAE 10W-30, API SG. SYM décline toute responsabilité en cas de dommage causé par l'utilisation d'une huile inappropriée.
- Contenance totale : 180 cm<sup>3</sup>
- Entretien périodique : 160 cm<sup>3</sup>

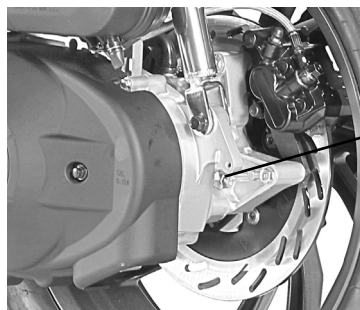

Vis de remplissage d'huile de transmission



Vis de vidange d'huile de transmission

## Contrôle du carburant

Vérifier que le niveau de carburant est suffisant pour le trajet à effectuer.

- Amener le commutateur de démarrage sur « ON » et contrôler la jauge à carburant. Si l'aiguille se trouve dans la zone rouge (page 7), cela indique qu'il reste environ 2,5 litres de carburant (réserve) ; faire l'appoint immédiatement.
- Ne pas verser trop de carburant dans le réservoir.
- Veiller à bien refermer le bouchon de réservoir de carburant après le ravitaillement.
- Carburant recommandé : essence sans plomb d'un indice d'octane 92 (RON) ou supérieur.

## Contrôle du niveau de liquide de refroidissement / appoint

- Stationner la machine en position droite sur un sol plan. Le hublot d'inspection du niveau de liquide de refroidissement **o,A** est visible au niveau du repose-pied côté gauche.
- Le niveau de liquide de refroidissement doit s'établir entre les repères « FULL » (haut) **o,a** et « LOW » (bas) **o,b**.
- Faire l'appoint en liquide de refroidissement lorsque le niveau s'établit au repère « LOW ».
- Déposer le tapis de repose-pied gauche **o,b**.
- Déposer le bouchon d'entretien **o,c** à l'aide d'un tournevis à tête plate **o,d**.
- Ouvrir le bouchon du réservoir pour verser du liquide de refroidissement.
- Pour la repose, effectuer les 3 opérations ci-dessus dans l'ordre inverse de la dépose.

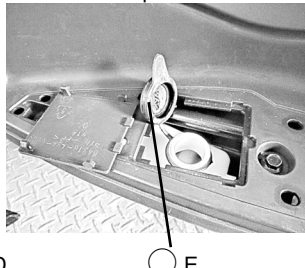
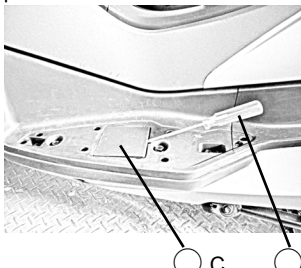
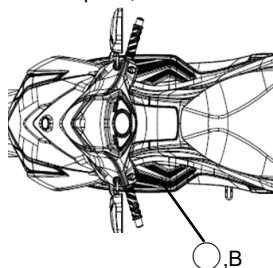

Cette machine est remplie en usine de liquide de refroidissement de haute qualité conçu pour son circuit de refroidissement. Ce liquide de refroidissement contient 50 % d'antigel au glycol éthylique.

## Remplacement du liquide de refroidissement

Contactez un réparateur SYM agréé pour le remplacement du liquide de refroidissement.

Il est vivement recommandé d'utiliser du « **SYM Long Life Coolant** » ou équivalent lors du remplissage du circuit ou du remplacement du liquide de refroidissement. Le « **SYM Long Life Coolant** » est prémélangé et contient 50 % d'antigel au glycol éthylique. Il n'est pas nécessaire de le diluer avant de faire l'appoint ou de remplacer le liquide de refroidissement. Le « **SYM Long Life Coolant** » contient également un inhibiteur de corrosion permettant de protéger le circuit de refroidissement.

- Contenance du radiateur : 1,4 litre.

## Contrôle du système de freinage

Cette machine est équipée d'un système de freinage à double disque sur les roues avant et arrière. En cas d'anomalie lors du serrage des freins, faire contrôler le système de freinage par un réparateur SYM agréé.

### Inspection du niveau de liquide de frein avant / arrière

- Placer le guidon en position ligne droite.
- Contrôler le niveau de liquide de frein dans le réservoir de liquide de frein avant / arrière.
- Lorsque le réservoir de liquide de frein avant est tenu à l'horizontale, le niveau de liquide de frein dans le hublot d'inspection doit s'établir au-dessus du repère « MIN » **o,a**.
- Si le niveau de liquide de frein s'établit en-dessous de ce repère, contacter un réparateur SYM agréé afin de faire l'appoint.
- Liquide de frein recommandé : DOT 4.



**⚠ AVERTISSEMENT :**

- Utiliser uniquement du liquide de frein DOT 4.
- Le liquide de frein absorbe facilement l'humidité contenue dans l'air. Or l'humidité absorbée réduit considérablement l'efficacité du freinage.
- Contacter un réparateur SYM agréé immédiatement si une fuite de liquide de frein est décelée.

**Inspection des plaquettes de frein avant / arrière :**

- Inspecter l'usure des plaquettes d'étrier  $\circ, A$  de frein à disque avant et arrière  $\circ, B$ .
- Si l'épaisseur des garnitures de plaquette atteint la limite minimum  $\circ, a$ , faire remplacer les plaquettes de frein par un réparateur SYM agréé.

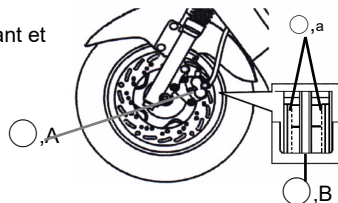

**NOTA :**

- Les plaquettes de frein doivent toujours être remplacées par paire.
- Des plaquettes de frein neuves nécessitent une période de rodage.

**Contrôle de la garde à la poignée d'accélérateur**

- Vérifier que la poignée d'accélérateur se déplace librement de sa position d'ouverture maximum à sa position de fermeture.
- Vérifier que la garde à la poignée d'accélérateur est de  $5^\circ \sim 10^\circ$   $\circ, A$  lors de la rotation de la poignée vers l'avant et vers l'arrière.
- Faire contrôler la garde à la poignée d'accélérateur par un réparateur SYM agréé.

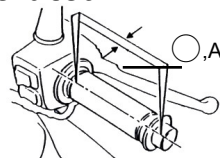

**Contrôle des pneus / de la pression de gonflage**

- Déposer le capuchon de valve de gonflage  $\circ, A$ .
- Mesurer fréquemment la pression de gonflage et gonfler les pneus à la pression recommandée.
- Rechercher visuellement la présence d'entailles et de fissures sur les pneus et remplacer ces derniers si nécessaire.
- Mesurer la profondeur de la bande de roulement et remplacer tout pneu ayant atteint la limite d'usure.

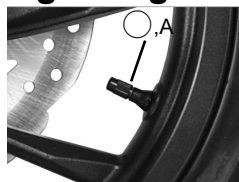

Pression de gonflage recommandée

Avant :  $1,8 \text{ kgf/cm}^2$   
Arrière :  $2,3 \text{ kgf/cm}^2$



**⚠ AVERTISSEMENT :**

- Une épaisseur de bande de roulement insuffisante peut affecter la maîtrise directionnelle de la machine.
- Se reporter aux réglementations locales applicables à la profondeur de la bande de roulement.
- Les pneus neufs sont glissants et susceptibles de provoquer une perte de contrôle.





## Contrôle de la direction / de la fourche avant

- Rechercher visuellement l'absence de dommage ou de fuite d'huile au niveau de la fourche avant.
- Comprimer la fourche avant en appuyant sur le guidon afin de vérifier le bon fonctionnement de la fourche.
- Vérifier que le contre-écrou d'axe de fourche est serré.
- Si une anomalie est décelée au niveau du guidon / de la fourche avant, contacter un réparateur SYM agréé.

## Contrôle du fusible

Les fusibles se trouvent dans la boîte à fusibles située derrière le carénage avant ○,A.

Si un fusible grille, le remplacer par un fusible neuf de même ampérage. Ne pas le remplacer par une pièce autre que le fusible spécifié. Faire contrôler la machine par un réparateur SYM agréé si le fusible grille de manière répétée.



## Contrôle de la batterie

Cette machine est équipée d'une batterie de type étanche. Il n'est pas nécessaire de vérifier le niveau d'électrolyte ou d'ajouter de l'eau distillée.

La batterie se trouve dans le compartiment à batterie ○,A.

Pour déposer la batterie, procéder comme décrit ci-dessous.

- Amener le commutateur de démarrage en position « OFF ».
- Déposer le couvercle du compartiment à batterie ○,B.
- Débrancher tout d'abord le câble (-) puis le câble (+).
- Dévisser la sangle de la batterie puis déposer cette dernière.
- Nettoyer les bornes à l'aide d'une solution de bicarbonate de soude et d'eau.
- Pour reposer la batterie, procéder dans l'ordre inverse des instructions ci-dessus.

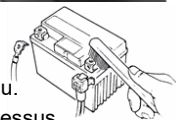
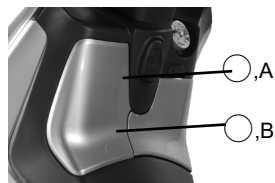

## Contrôle du filtre à air / du filtre à air de courroie trapézoïdale

Un élément de filtre à air sale peut réduire les performances du moteur et augmenter la consommation de carburant.

Inspecter le filtre à air en suivant les instructions ci-dessous.

- Déposer les 9 vis ○,B et le couvercle du boîtier de filtre à air ○,A.
- Si l'élément de filtre à air ○,C est endommagé, le faire remplacer par un réparateur SYM agréé.
- Pour reposer l'élément, procéder dans l'ordre inverse des instructions ci-dessus.
- Déposer les 5 vis ○,D et le carter de variateur côté gauche ○,E.
- Si l'élément de filtre à air de courroie trapézoïdale est endommagé, le faire remplacer par un réparateur SYM agréé.

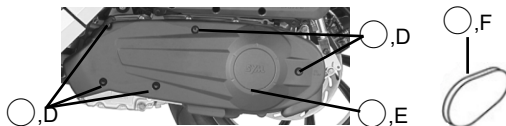
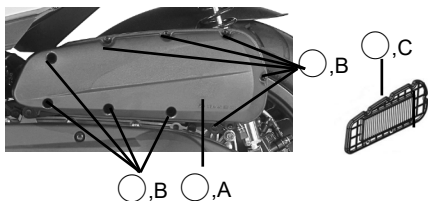

- Déposer le flexible de vidange ○,G et vidanger le cas échéant.

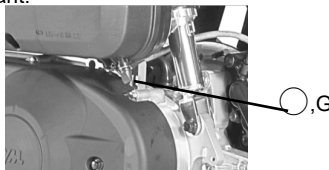



**NOTA :**

- Veiller à éviter toute pénétration de poussière dans la tuyauterie d'arrivée lors de l'inspection.
- Utiliser un élément de filtre à air d'origine SYM afin de garantir les performances du moteur.

## Réglage des amortisseurs arrière

Ce scooter est équipé de 2 amortisseurs arrière  $\circ, A$ . Chaque amortisseur offre 4 positions pour le réglage de la précharge du ressort. La position standard est la position 2.

- Tourner le dispositif de réglage  $\circ, B$  dans le sens inverse des aiguilles d'une montre  $\circ, a$  pour augmenter la précharge (fermeté).
- Tourner le dispositif de réglage dans le sens des aiguilles d'une montre  $\circ, b$  pour réduire la précharge (souplesse).

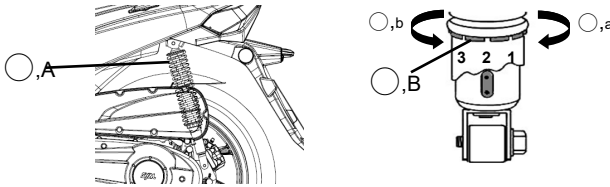





Contactez un réparateur SYM agréé pour le réglage des amortisseurs.

**NOTA :**

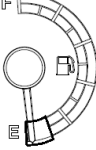
- Ne pas dépasser la limite du dispositif de réglage.

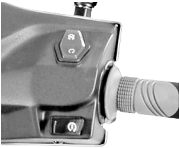
## 10. Diagnostic en cas de non démarrage du moteur

(1). Le contact est-il établi, clé en position « ON » ?	(2). Y a-t-il suffisamment de carburant dans le réservoir ou l'aiguille de la jauge à carburant se trouve-t-elle sur « E » ?	(3). Les freins avant ou arrière sont-ils serrés lors de l'actionnement de la commande de démarreur ?
		
(4). Vérifier si le commutateur d'arrêt du moteur est en position « $\circ$ ».	(5). Amener la clé de contact en position « ON », et appuyer sur la commande d'avertisseur ; si l'avertisseur ne retentit pas, le fusible peut être grillé.	(6). Déposer le carénage avant pour contrôler la boîte à fusibles ; s'il s'avère que le câble est fondu, il est nécessaire de le remplacer.
		



# 11. Périodicités d'entretien

	Périodicité (kilométrage)	Tous les 1 000 km	Tous les 6 000 km	Tous les 12 000 km	Tous les 18 000 km
	Élé- ments	Périodicité (temps)			
		1 mois	3 mois	6 mois	1 an
1	Élément du filtre à air*	I	N	R	
2	Filtre à huile (filtre maillé)	I	Nettoyage tous les 12 000 km		
3	Huile moteur	(1 <sup>er</sup> remplacement après 1000 km, 2 <sup>ème</sup> remplacement à 6000 km puis remplacement tous les 5000 km)			
4	Pression de gonflage des pneus	I	I		
5	Batterie	I	I		
6	Bougie d'allumage	I	I		R
7	Élimination des dépôts de calamine sur le papillon	I		I	
8	Roulement et guidon	I	I		
9	Recherche de fuites au niveau de la transmission	I	I		
10	Recherche de fuites au niveau du bas moteur	I	I		
11	Huile de transmission	(premier remplacement après 1000 km, puis remplacement tous les 12000 km)			
12	Liquide de frein	I	Remplacement tous les 30000 km		
13	Courroie/galet/poulie d'entraînement			N	R
14	Tuyauteries de réservoir de carburant et filtre à carburant	I	I		
15	Fonctionnement et câble d'accélérateur	I	I		
16	Vis et écrous	I	I		
17	Chaîne de distribution	I		I	
18	Jeu des soupapes	I		I	
19	Amortisseurs	I		I	
20	Suspension avant/arrière	I		I	
21	Béquilles principale/latérale	I/L		I/L	
22	Système de ventilation des gaz du carter (PCV)	I	N		
23	Liquide de refroidissement	I	I		R
24	Ventilateur de refroidissement, durites	I	I		
25	Embrayage, tambour d'embrayage, poulie menée			N	
26	Mécanisme de freinage/garniture de frein (plaquettes)**	I	I		
27	Éclairage, commutateurs et circuit électrique	I	I		

Légende : **I** ~ Inspection, nettoyage et réglage      **R** ~ Remplacement  
**N** ~ Nettoyage (remplacement si nécessaire)      **L** ~ Lubrification

\* Remplacer le filtre tous les 5000 km en environnement poussiéreux. Ne jamais utiliser d'air comprimé pour nettoyer le filtre. Remplacer au besoin.

\*\* Nettoyer et remplacer le composant interne de l'étrier de frein, le maître-cylindre tous les 10000 km au besoin.  
Remplacer le liquide de frein tous les 2 ans/30 000km.  
Remplacer le flexible de frein tous les 4 ans/60 000km.

☆ Le programme d'entretien ci-dessus doit être réalisé lorsque les conditions de durée ou de kilométrage définies sont remplies.

En cas de problème ou pour toute question sur le scooter, contacter un concessionnaire SYM agréé indépendamment du programme d'entretien.

☆ Afin de préserver son état optimal de fonctionnement, le scooter doit être contrôlé et entretenu régulièrement par un concessionnaire franchisé ou réparateur SYM agréé.

☆ Contrôler et entretenir le scooter plus fréquemment au besoin, notamment en cas de conduite régulière à vitesse élevée, sur de longues distances, en environnement poussiéreux, etc.

## 12. Spécifications

Élément	Modèle	HD 300 (LS30W1-EU)
	Spécifications	
Longueur		2 220 mm
Largeur		770 mm
Hauteur		1 230 mm
Empattement		1 500 mm
Garde au sol		145 mm
Chasse		27,5°
Traînée		156,5 mm
Charge maximum		339 kg
Poids à vide		174 kg
Contenance du casier de selle		38 l
Hauteur à la selle		800 mm
Carburant		Essence sans plomb d'un indice d'octane 92 (RON) ou supérieur
Contenance du réservoir de carburant		10 l
Rayon de braquage mini		2,5 m
Type de moteur		4T, 1ACT, 4 soupapes, 1 cylindre, refroidissement par eau
Taux de compression		10,4/1
Cylindrée		278,3 cm <sup>3</sup>
Alésage x course		75 mm x 63 mm
Puissance maxi		27 ch à 8000 tr/min
Couple maxi		2,6 kgf-m à 6000 tr/min
Ralenti		1 550 tr/min
Système de démarrage		Démarrreur électrique
Circuit d'alimentation		EFI (injection de carburant)
Système d'allumage		Batterie et bobine
Contenance en liquide de refroidissement		1,4 l
Huile moteur / de transmission		SAE 10W30, API SG ou supérieure
Lubrification		Forcée à carter humide
Contenance en huile moteur		1,4 l (total), 1,2 l (vidange)
Contenance en huile de transmission		180 cm <sup>3</sup> (total), 160 cm <sup>3</sup> (vidange)
Embrayage / Transmission		Centrifuge, CVT
Pneu avant / pneu arrière		110/70-16 52P, 140/70-16 65P
Pression de gonflage pneu avant / pneu arrière		1,8 kgf/cm <sup>2</sup> , 2,3 kgf/cm <sup>2</sup>
Jante avant / jante arrière		16 x MT3.0, 16 x MT3.5 (alliage d'aluminium)
Disque de frein avant / arrière		287 mm, 260 mm
Liquide de frein		DOT 4
Bougie d'allumage		NGK CR8E
Batterie		MF, YTX12-BS, 12 V 10 Ah
Feux avant / arrière / stop		LED

# 13. Emplacement des autocollants

Étiquette des précautions d'utilisation

REMEMBER	RAPPEL
<ul style="list-style-type: none"> <li>■ PRESERVE NATURE.</li> <li>■ ALWAYS WEAR A HELMET.</li> <li>■ RIDE SAFELY.</li> <li>■ READ OWNER'S MANUAL CAREFULLY BEFORE RIDING.</li> </ul>	<ul style="list-style-type: none"> <li>■ PRÉSERVER LA NATURE.</li> <li>■ TOUJOURS PORTER UN CASQUE.</li> <li>■ CONDUIRE AVEC PRUDENCE.</li> <li>■ LIRE ATTENTIVEMENT LE MANUEL D'UTILISATEUR AVANT DE CONDUIRE.</li> </ul>

87561-L10

Étiquette d'avertissement sur la pression de gonflage des pneus

CAUTION	IMPORTANT
<p>TIRE PRESSURES:</p> <p>FRONT:25PSI (1.8kgf/cm<sup>2</sup>)</p> <p>REAR:32PSI (2.3kgf/cm<sup>2</sup>)</p> <p>TIRE SIZE:</p> <p>FRONT:110/70-16 52P</p> <p>REAR:140/70-16 65P</p>	<p>PRESSION DES PNEUMATIQUES:</p> <p>AVANT 25PSI (1.8kgf/cm<sup>2</sup>)</p> <p>ARRIERE:32PSI (2.3kgf/cm<sup>2</sup>)</p> <p>DIMENSIONS DES PNEUMATIQUES:</p> <p>AVANT:110/70-16 52P</p> <p>ARRIERE:140/70-16 65P</p>

87561-L10

Plaquette du constructeur

SANYANG Italia S.r.l.  
Via Pavia 25,  
20814 Varedo(MB),Italy.  
Made in Taiwan

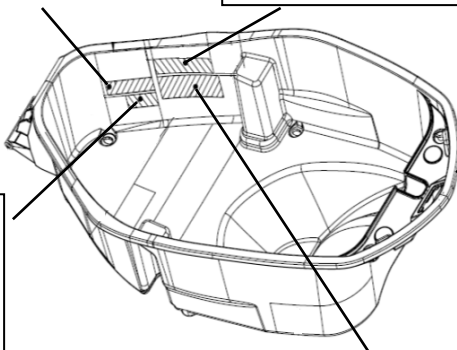

Casier de selle

Étiquette d'avertissement sur le casier de selle

WARNING	ATTENTION
<ul style="list-style-type: none"> <li><input type="checkbox"/> MAX. LOAD IN TRUNK: 10kg</li> <li><input type="checkbox"/> HEAT OF ENGINE WILL AFFECT THE TEMPERATURE INSIDE THE TRUNK.</li> <li><input type="checkbox"/> FOR SAFE OPERATION, SEAT MUST LOCK.</li> <li><input type="checkbox"/> VALUABLE AND BREAKABLE, DO NOT PUT IN.</li> <li><input type="checkbox"/> WATER MAY LEAK INTO TRUNK WHILE WASHING MOTORCYCLE.</li> </ul>	<ul style="list-style-type: none"> <li><input type="checkbox"/> CHARGE MAX. DANS LE COFFRE A BAGAGES: 10kg</li> <li><input type="checkbox"/> LA TEMPERATURE A L'INTERIEUR DU COFFRE A BAGAGES EST FONCTION DE LA TEMPERATURE DU MOTEUR.</li> <li><input type="checkbox"/> LA SELLE DOIT ETRE VERROUILLEE POUR UNE CONDUITE EN TOUTE SECURITE.</li> <li><input type="checkbox"/> NE PAS METTRE DOBETS FRAGILES OU DE VALEUR DANS LE COFFRE A BAGAGES.</li> <li><input type="checkbox"/> LORS DU LAVAGE DU VEHICULE, DE L'EAU PEUT PENETREER DANS LE COFFRE A BAGAGES.</li> </ul>

83219-L1A



Numéro de série (VIN)

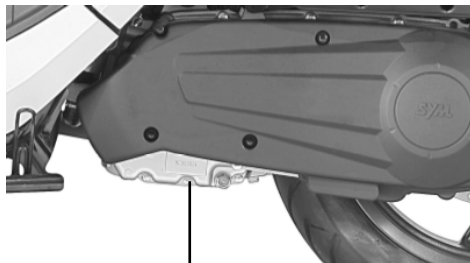

Numéro du moteur



# 1. Inhoudsopgave

---

1. Inhoudsopgave .....	61
2. Voor het rijden .....	63
3. Veilig Rijden .....	63
4. Rijden .....	64
5. Gebruik originele onderdelen .....	64
6. Locatie Bedieningsorganen .....	65
Combinatie-instrument .....	66
Contactschakelaar .....	71
Rechter stuurschakelaars .....	73
Linker stuurschakelaars .....	73
Tankdop .....	74
Winkelhaak .....	75
Vak voor .....	75
Opbergruimte .....	76
Achterframe .....	76
Zijstandaard .....	77
Hoofdstandaard .....	77
Passagier voetsteun .....	78
7. Hoe start u de motor .....	78
De motor starten .....	78
De motor uitzetten .....	78
8. Op de motor rijden .....	79
Inrijden .....	79
Gasklepregeling .....	79
Wegrijden .....	79
Remmen .....	79
Anti-lock Remsysteem (ABS) .....	80
De scooter parkeren .....	80
9. Onderhoud en bijstellen .....	81
Belang van onderhoud .....	81
Routinecontroles .....	81
Oliepeil controleren / olie verversen .....	82
Transmissieolie verversen .....	83
Benzinepeil controleren .....	83
Koelvloeistofpeil controleren / bijvullen .....	84



Koelvloeistof vervangen .....	84
Remsysteem controleren .....	84
Speling van gashendel controleren .....	85
Banden / bandenspanning controleren .....	85
Besturing / voorvork inspecteren .....	86
Zekeringen controleren .....	86
Accu controleren .....	86
Luchtfilter/ V-riem luchtfilter inspecteren .....	86
Schokdemper achter bijstellen .....	87
<b>10. Wanneer de motor niet start .....</b>	<b>87</b>
<b>11. Periodiek Onderhoudsschema .....</b>	<b>88</b>
<b>12. Specificaties .....</b>	<b>89</b>
<b>13. Plaats van de etiketten .....</b>	<b>90</b>



## 2. Voor het rijden

Deze handleiding beschrijft het correcte gebruik van deze motorfiets, evenals veilig rijden, eenvoudige inspectiemethodes en controles van de motorfiets.

Voor een veiliger en comfortabeler gebruik van de motorfiets is het noodzakelijk deze handleiding goed door te nemen.

Vraag uw **SYM** dealer om de handleiding van uw scooter en lees de volgende hoofdstukken zorgvuldig:

- Het juiste gebruik van de scooter
- Inspectie en onderhoud voor aflevering

### Bedankt voor uw keuze

Om de prestaties van uw scooter op het juiste niveau te houden, is het belangrijk om periodiek onderhoud en controles door uw dealer te laten uitvoeren.

Wij adviseren u om na 1000 km rijden met uw nieuwe scooter naar de SYM dealer te gaan voor een controle en afstelling van uw scooter. Na de eerste beurt dient u om de 5000 km naar de dealer te gaan voor periodiek onderhoud.

- Wanneer de specificaties en de constructie van de motorfiets anders zijn dan de in deze handleiding afgebeelde motorfiets, dan gelden de specificaties en de constructie van uw motorfiets.

## 3. Veilig rijden

Het is belangrijk dat u ontspannen en juist gekleed bent voordat u op de motorfiets stapt. Houdt u aan de geldende verkeersregels, handel voorzichtig in het verkeer, ga niet te snel, rij ontspannen.

De meeste mensen rijden erg voorzichtig met een nieuwe motorfiets, maar worden snel roekelozener naarmate ze meer gewend raken aan de motorfiets. Dit roekeloze gedrag kan ongelukken veroorzaken.

### Ter herinnering:

- Draag altijd een goedgekeurde helm en draag deze op de correcte manier.
- Loszittende kledij kan door de wind openwaaien en in de weg zitten bij de hendels, wat het veilig rijden kan beïnvloeden.
- Draag dus kledij met aansluitende mouwen.
- Houd het stuur met twee handen vast wanneer u rijdt. Rijd nooit met één hand.
- Houd u aan de snelheidslimieten.
- Draag geschikt schoeisel met lage hakken.
- **Zorg voor uw motorfiets zoals het onderhoudsschema voorschrijft.**

### OPGELET!!

- Om brandwonden van de uitlaat te vermijden als u een passagier meeneemt. Let erop dat hij/zij de voeten op de pedalen zet.
- Tijdens en na het rijden wordt de uitlaat heet: Let ook op als u een inspectie uitvoert of onderhoud pleegt als de scooter net uit staat.
- Na het rijden is de uitlaat heet, kies een geschikte plaats om uw scooter te parkeren om te vermijden dat anderen zich kunnen verbranden aan de uitlaat.

### WAARSCHUWING:

- Het ombouwen van de scooter zal de structuur en het vermogen beïnvloeden en resulteren in een slecht werkend blok of een luide uitlaat, waardoor de scooter minder lang zal meegaan. Bovendien zijn ombouwingen illegaal en niet conform met het originele design en de specificaties. Een verbouwde scooter wordt niet gedekt door de fabrieksgarantie. Vermijd dus om de scooter zelf te wijzigen.
- Band- en velg wijzigingen maken het rijden onveilig en kunnen tot ernstige wonden en zelfs de dood leiden.





## 4. Rijden

Neem een comfortabele houding aan waar alle delen van uw lichaam ontspannen zijn: armen, benen, tenen, handen, rug, zodat u zo snel mogelijk kunt reageren indien nodig.

- De houding van de rijder is van groot belang voor de veiligheid. Houd het zwaartepunt van uw lichaam altijd in het midden van het zadel. Wanneer u te ver achterop zit, neemt de druk af en begint het stuur te schudden. Het is gevaarlijk om een motorfiets met een onstabiel stuur te bereiden.
- Het zal veel makkelijker zijn om een bocht te nemen wanneer de rijder zijn lichaam naar binnen helt bij het draaien. Anderzijds zal de rijder een instabiel gevoel krijgen wanneer zijn lichaam en de motorfiets niet hellen.
- Op ongelijke wegen met kuilen en hobbels kan uw motorfiets onstabiel worden. Tracht de omstandigheden van de wegen op voorhand te achterhalen, minder snelheid en gebruik de kracht van uw schouders om het stuur te controleren.
- Suggestie: Laad geen bagage op de treeplank, om de veiligheid niet te beperken en het stuurge drag niet in gevaar te brengen.



### WAARSCHUWING:

- Het gevoel van de rijder aan het stuur is verschillend met of zonder lading.
- Wanneer u teveel gewicht op de motorfiets laadt zal deze onstabiel stuurge drag vertonen wat de veiligheid beïnvloedt.
- Let dus op uw motorfiets niet te overladen.
- Als de scooter te zwaar beladen is, wordt hij onstabiel en moeilijk te manoeuvreren. Ook kan het tot ernstige schade leiden van de banden en de velgen en het zwaartepunt wijzigen, wat een ongeluk kan veroorzaken met gevaar voor verwonding en zelfs de dood tot gevolg kan hebben. Overschrijd de maximale toegestane lading niet.



### WAARSCHUWING:

- Plaats geen ontvlambare materialen zoals vossen tussen de motor en de bedekking om te vermijden dat onderdelen vuur vatten.
- Om schade te vermijden, laad geen voorwerpen op plaatsen die niet specifiek voor ladingen zijn bestemd.

### SUGGESTIE

Om de prestaties en de levensduur van uw scooter te optimaliseren en te verlengen:  
De eerste 1000 km is de inrijd periode voor de motorfiets en componenten.  
Geef niet meteen vol gas en hou de snelheid onder de 60km/uur.

## 5. Gebruik originele onderdelen

Om de beste prestaties van uw scooter te garanderen moet de kwaliteit, het materiaal en de precisie van elk onderdeel overeenstemmen met de ontwerpisen. “**SYM Originele onderdelen**” worden van dezelfde hoogwaardige materialen gemaakt als de rest van de oorspronkelijke motorfiets. Geen enkel onderdeel wordt verhandeld indien het niet de design specificaties volgt overeenstemmend met een precieze engineering en een strenge kwaliteitscontrole. Daarom is het noodzakelijk “**SYM Originele Onderdelen**” te kopen van “**SYM Erkende Dealers of Gefranchiseerde Dealers**” als u onderdelen moet vervangen. Als u goedkope of verkeerde onderdelen koopt in de handel kan de kwaliteit en duurzaamheid daarvan niet gewaarborgd worden. Niet originele onderdelen kunnen onverwachte problemen veroorzaken en de prestaties van de motorfiets verlagen.

- Gebruik dus altijd **SYM Originele Onderdelen** om de maximale prestaties en levensduur van uw scooter te waarborgen.



**SANYANG**  
GENUINE PARTS





## 6. Locatie Bedieningsorganen

HD300 (LS30W1-EU)

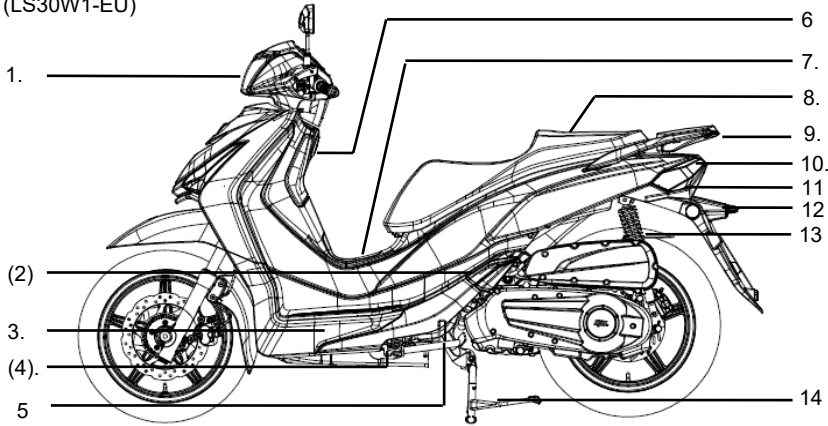

- |   |                              |                                      |
|---|------------------------------|--------------------------------------|
| (1). LED koplamp                            | (6). Transporthaak           | (11). Richtingaanwijzerlampje achter |
| (2). Passagier voetsteun                    | (7). Brandstofklep           | (12). Kentekenplaatverlichting       |
| (3). Kijkglas koelvloeistofpeil controleren | (8). Zadel / Opbergruimte    | (13). Schokdemper Achter             |
| (4). Zijstandaardschakelaar                 | (9). Achterframe             | (14). Hoofdstandaard                 |
| (5). Zijstandaard                           | (10). Achterlicht / Remlicht |                                      |

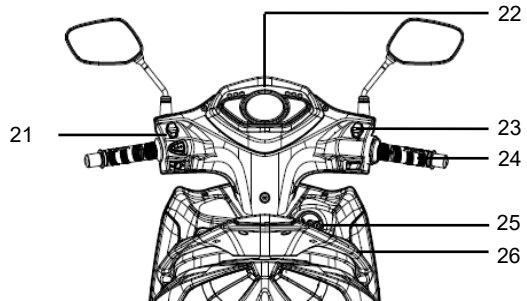
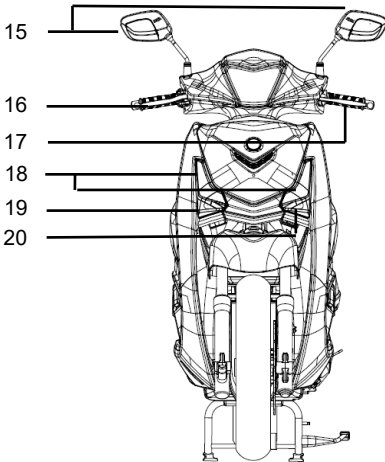

- |  |   |                         |
|--|---|-------------------------|
| (15). Achteruitkijkspiegels                | (20). Linker richtingaanwijzerlampje/voor | (24). Gashandgreep      |
| (16). Rem vooraan                          | (21). Linker stuurschakelaars             | (25). Contactschakelaar |
| (17). Achterrem hendel                     | (22). Combinatie-instrument               | (26). Vak voor          |
| (18). LED Positielichten                   | (23). Rechter stuurschakelaars            |                         |
| (19). Rechter richtingaanwijzerlampje/voor |   |                         |



## Combinatie-instrument

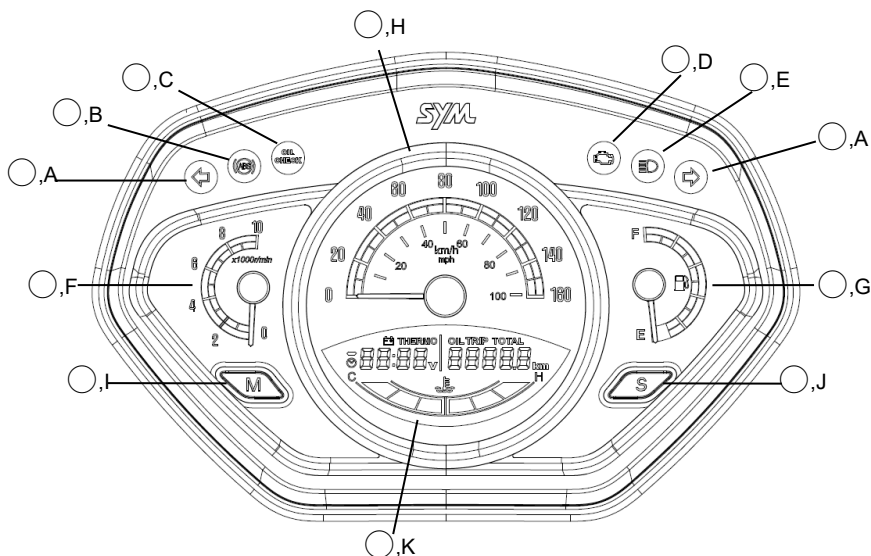

### OPMERKING:

- Om de elektrische meter en haar werking niet te beschadigen:
- Maak de plastic componenten zoals het dashboard, de koplamp, de bedekkingen enz. niet schoon met solventen zoals benzine. Plastic componenten schoonmaken met solventen kan ze ernstig beschadigen.



### WAARSCHUWING:

De knoppen van het instrument nooit bedienen tijdens het rijden op de scooter.

#### ○,A Richtingaanwijzerlampje ⇄

Het overeenkomstige knipperlichtje knippert wanneer de knipperlichtschakelaar naar rechts of links wordt gedrukt.

#### ○,B ABS controlelampje

Normaal gezien gaat het ABS (Anti-lock Brake System) waarschuwingslichtje aan als het contactschakelaar wordt aangedaan en gaat dan snel weer uit kort nadat de motorfiets rijdt. Als het ABS systeem normaal werkt blijft het lichtje uit. Als er iets fout is met het ABS systeem gaat het waarschuwingslichtje aan en blijft het aan. Als de indicator aan is, dan werkt het ABS systeem niet maar in dat geval werkt de klassieke rem nog wel.

#### ○,C Oliecontrolelampje

Het oliecontrolelampje geeft aan hoe lang de motorolie in gebruik is. Het oliecontrolelampje gaat branden op elke 1.000 km rijafstand volgens de olieafstandsmeter (pagina 9). Wanneer dit lampje brandt, controleert men het oliepeil in kijkglas van de oliepeilcontrole (pagina 22) In de olie-kilometerstandmodus drukt u snel tweemaal op de S-knop om het oliecontrolelampje te resetten (pagina 9).



### D EFi waarschuwingslampje

Als het contactslot op "ON" staat, brandt het Efi-waarschuwingslampje even. Het moet onmiddellijk na het starten van de motor weer uitgaan. Duidt aan of het EFi systeem goed werkt. Als er een probleem is met het EFi-systeem, blijft het waarschuwingslichtje branden. Neem contact op met uw geautoriseerde SYM-dealer als dit lampje aan blijft. Dit controlelampje gaat uit als de zijstandaard omlaag staat (pagina 17).

### E Grootlicht lampje

Dit controlelampje gaat aan als het grote licht van de koplamp aan staat.

### F Toerenteller

Deze toerenteller geeft het motortoerental weer in omwentelingen per minuut (tpm).

Gebruik de motor niet in het rode gebied  a.

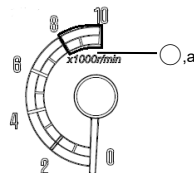

### G Brandstofmeter

Deze brandstofmeter geeft het brandstofpeil aan. Er zijn 10 sectoren in de brandstofmeter.

Als de brandstoftank vol is, staat de wijzer op de "F"-markering.

Wanneer de wijzer in het rode gebied staat,  a moet de brandstoftank onmiddellijk worden bijgetankt.

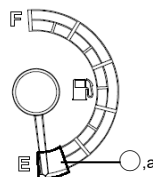

### H Snelheidsmeter

De snelheidsmeter geeft de werkelijke voertuigsnelheid weer.

De buitenste bol  a geeft de km/h snelheid weer.

De binnenste bol  b geeft de mph snelheid weer.

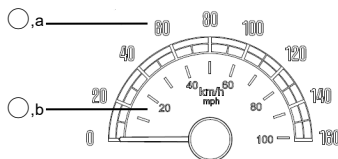

### I M-knop

Druk op deze knop als u wilt omschakelen van de metermodus naar de multifunctionele metermodus.

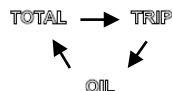

### J S-knop

Druk op deze knop als u wilt omschakelen tussen de omgevingstemperaturen, de accu spanning en de klok in de multifunctionele meter.

Met deze knop wordt de dagteller, de oliemijlenmeter gereset in de multifunctionele meter.



## ,k Multifunctionele meter

- .a Multifunctioneel display
  - Klok
  - Accuspanningmeter
  - Omgevingstemperatuurmeter
- .b Olieafstandsmeter
- .c Dagteller
- .d Odometer
- .e Koelvloeistoftemperatuurmeter

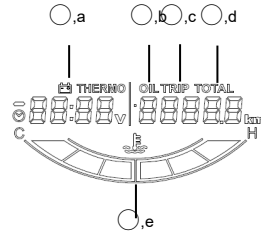

### .a Multifunctioneel display

Wanneer het contact wordt ingeschakeld, wordt de accuspanning ongeveer 10 seconden lang weergegeven.

Vervolgens kan de onderstaande weergavemodus in een cirkel worden verschoven door op de S-toets te drukken.

**Klok** → **Accuspanning** → **Omgevingstemperatuur** → **Klok** ...

#### **Klok**

Deze klok geeft alleen het 24-uurformaat weer.

Ga als volgt te werk om de klok in te stellen.

- Schakel het contact in en wacht ongeveer 10 seconden.
- Druk langer dan 2 seconden op de M-knop, de uurweergave begint te knipperen.  
Druk op de S-knop om de uren in te stellen.



- Druk op de M-knop. De uurweergave stopt met knipperen en de minuutweergave begint te knipperen.  
Druk op de S-knop om de minuten in te stellen in stappen van tien.



Druk op de M-knop. De plaats van de tientallen stopt met knipperen en de eenheidsweergave begint te knipperen.

Druk op de S-knop om de plaats van de eenheden in te stellen op de minuutweergave.



- Druk op de knop M om het instellen van de klok af te sluiten.

#### **OPMERKING:**

- Wanneer de accu wordt losgekoppeld, wordt de klok gereset naar 12:00 uur en begint hij weer te werken wanneer de accu weer is aangesloten.
- Als de klok tijdens het instellen ongeveer 30 seconden niet actief blijft, wordt de instelmodus automatisch verlaten en wordt de normale bedrijfsfunctie weer hervat.
- Als het contact wordt uitgeschakeld tijdens het instellen van de klok, zal de klok de instelmodus verlaten wanneer het contact weer wordt ingeschakeld.
- De klok gaat normaal door met de back-up stroomvoorziening, zelfs als de contactschakelaar is uitgeschakeld.



### Accuspanningmeter

Het accuspanningscherm geeft de huidige accuspanning weer. Wanneer het contact wordt ingeschakeld, wordt de accuspanning ongeveer 10 seconden lang weergegeven.

Schermbereik: 8.0V~18.0V.



### ⚠ WAARSCHUWING:

- Als de accuspanning onder 10.0V of boven 16.0V is wanneer het contact wordt ingeschakeld en de motor moeilijk te starten is of niet gestart kan worden, laat uw scooter nakijken door een geautoriseerde SYM-dealer.
- Als de accuspanning onder 10.0V of boven 16.0V is wanneer de motor draait, laat u uw scooter nakijken door een geautoriseerde SYM-dealer.

### Omgevingstemperatuurmeter

Deze meter geeft de huidige luchttemperatuur weer. Om de omgevingstemperatuur te controleren, drukt u op de S-knop in de accuspanningsmodus. Deze meter heeft 2 weergavemodussen zoals hieronder wordt getoond:

- Celsius-modus: Weergave in de Celsius-gradenschaal. Druk op de S-knop om de Fahrenheit-modus te activeren.



- Fahrenheit-modus: Weergave in de Fahrenheit-gradenschaal.



- Schermbereik: -20~50°C, -4~122°F.

### ○,b Olieafstandsmeter

Deze meter registreert hoe lang de motorolie in gebruik is. Het oliecontrolelampje gaat branden op elke 1.000 km rijafstand, volgens de stand van de olieafstandsmeter. Wanneer het oliecontrolelampje brandt, controleert men het oliepeil in kijkglas van de oliepeilcontrole (pagina 22).



- In de olieafstandsmodus drukt men snel tweemaal op de S-knop om de olieafstandsmeter te resetten.
- Schermbereik: 0~9999,9 km.

### OPMERKING:

- Als de olieafstandsmeter niet wordt gereset, blijft het oliecontrolelampje permanent branden totdat het wordt gereset.
- Als de olieafstandsmeter niet wordt gereset, wanneer de olieafstand de maximale limiet van 9999,9 km overschrijdt, wordt de meter teruggesteld naar 0 km en gaat hij verder met het optellen van de waarden. In deze toestand zal het olielampje niet uitgaan totdat het wordt gereset.
- Deze olieafstandsmeter heeft alleen een kilometerstandweergave.



**c Dagteller**

Deze dagteller geeft de afstand in kilometers weer sinds de laatste nulstelling.

TRIP  
8008 km

- In de dagtellermodus drukt men snel tweemaal op de S-knop om de dagteller te resetten.
- Schermbereik: 0~999,9 km.

**OPMERKING:**

- Deze dagteller heeft alleen een kilometerstandweergave.

**d Odometer**

Deze kilometerteller toont het totale aantal kilometers dat deze scooter heeft afgelegd. Hij kan niet worden gereset.

TOTAL  
88888 km

**OPMERKING:**

- De gegevens worden in het combinatie-instrument bewaard, zelfs wanneer de accu is losgekoppeld.
- Wanneer de stand 99999 bereikt, wordt hij teruggesteld naar 0 en begint hij opnieuw te werken.
- Deze kilometerteller heeft alleen een kilometerstandweergave.

**e Koelvloeistoftemperatuurmeter**

Deze meter geeft de temperatuur van de motorcoelvloeistof weer.

Normaal gesproken zijn alleen de eerste  **a** tot de derde  **b** sector

actief voor de motor om aan te geven dat hij op bedrijfstemperatuur

werkt. De temperatuur van de koelvloeistof varieert door de weersveranderingen

en de motorbelasting. Als de zesde sector  **c** wordt weergegeven wanneer de scooter in bedrijf is, stopt u de motor en zet u de scooter neer op een veilige plek en controleert u het koelvloeistofpeil in de reservetank en de ventilatorradiator (pagina 24).

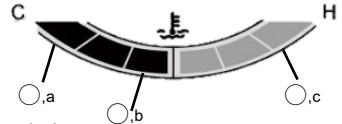

**OPMERKING:**

- Deze scooter is niet uitgerust met een controlelampje voor hoge koelvloeistoftemperatuur.
- De koelvloeistoftemperatuurmeter knippert niet als de koelvloeistoftemperatuur te hoog is.
- Houdt de koelvloeistoftemperatuurmeter in de gaten wanneer de motor draait.



# Contactschakelaar

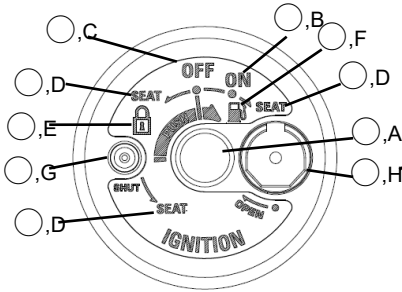

**CONTACTSLOT**

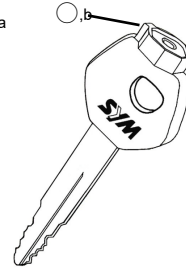
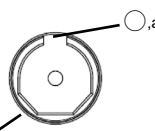

**CONTACTSLEUTEL**

## A **Contactslot**

Steek de contactsleutel in de opening van de contactschakelaar om de contactschakelaar te bedienen.

## B **“ON” stand ON**

De motor kan gestart worden in deze stand. De contactsleutel kan niet verwijderd worden. Elektrische apparatuur kan worden gebruikt. De koplamp gaat aan in deze stand. De USB-aansluiting kan in deze stand worden gebruikt.

## C **“OFF” stand OFF**

De motor kan worden uitgezet in deze stand. De elektrische circuits worden uitgeschakeld.

## D **“Zadel open” stand SEAT**

Het zadel kan in deze posities worden geopend.

- In de "On" stand draait u de contactsleutel met de klok mee. De contactsleutel keert automatisch terug naar de "On" stand.
- In de "Off" stand draait u de contactsleutel tegen de klok in. De contactsleutel keert automatisch terug naar de "On" stand.
- In de "Vergrendel" stand draait u de contactsleutel tegen de klok in. De contactsleutel keert automatisch terug naar de "Vergrendel" stand.

## E **“Vergrendel” stand**

Het stuur kan in deze stand worden vergrendeld.

- Draai de contactsleutel in de "Off" stand om de motor te stoppen.
- Draai het stuur volledig naar links
- Druk de contactsleutel tegen de wijzers van de klok in om het stuur te vergrendelen.
- De contactsleutel kan in deze stand verwijderd worden.
- Druk de contactsleutel met de wijzers van de klok mee in de "Off" stand om het stuur te ontgrendelen.

## F **“Tankdop” positie**

De tankdop kan worden geopend in deze stand.

- Draai de contactsleutel in de "Off" stand.
- Druk op de contactsleutel en draai deze met de klok mee om de tankdop te openen.
- De contactsleutel keert automatisch terug naar de "Off" stand.







### G Magnetisch blokkeerplaatje **SHUT**

Deze knop voor het magnetische blokkeerplaatje is ontworpen om het contactslot af te sluiten.

- Verwijder de contactsleutel in de "Off" stand en druk op deze knop om het contactslot af te sluiten.
- Verwijder de contactsleutel in de "Vergrendel" stand en druk op deze knop om het contactslot af te sluiten.

### H Blokkeerplaatje openen

Deze opener is ontworpen om het magnetisch blokkeerplaatje te openen.

- Lijn het uitstekende gedeelte van  b de sleutel van het blokkeerplaatje uit met het blokkeerplaatje van het slot  a en draai de sleutel van het blokkeerplaatje met de klok mee om te openen.

#### **WAARSCHUWING:**

- Gebruik de contactsleutel niet wanneer de motor draait. Door het contact naar "Off" te draaien, zou het elektrisch systeem afsluiten wat kan resulteren in een gevaarlijk ongeval. Het contact kan alleen afgezet worden wanneer de scooter volledig stilstaat.
- Als de contactschakelaar langere tijd op "On" staat, terwijl de motor niet draait, kan de capaciteit van de accu minder worden. Dit kan invloed hebben op het starten van de scooter
- Vergrendel het stuur en verwijder de sleutel voordat u de scooter verlaat. Laat de sleutel niet in het contactslot las u de scooter verlaat.



## Rechter stuurschakelaars

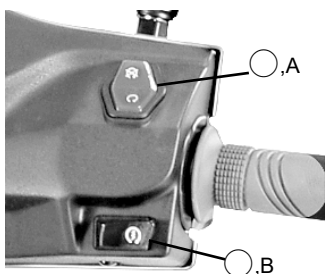

### ○,A Motor Stop schakelaar

Deze schakelaar moet meestal in de ○ positie staan, zodat de motorfiets kan worden gebruikt. In geval van nood in de ⊗ stand schakelen, om de motor uit te zetten.

#### OPMERKING:

- Hoewel de motor kan worden uitgeschakeld met de stopschakelaar, schakelt deze niet alle elektrische circuits uit.  
Meestal moet de motorstopschakelaar worden gebruikt om de motor te stoppen.

### ○,B Starterschakelaar

Deze startknop bedient de elektrische starter wanneer de motor niet draait. Zet de contactschakelaar aan en druk op deze knop om de motor te starten terwijl u de voor- of achterrem dichthoudt.

#### OPMERKING:

- Deze motorfiets is uitgerust met een permanent brandende koplamp; de koplamp (dimlicht), positielicht, achterlicht en de kentekenplaatverlichting die aangaat zodra de contactschakelaar wordt aangezet. De bovengenoemde lichten kunnen niet worden uitgeschakeld.
- Laat de scooter na het inschakelen van het contact niet te lang achter.

## Linker stuurschakelaars

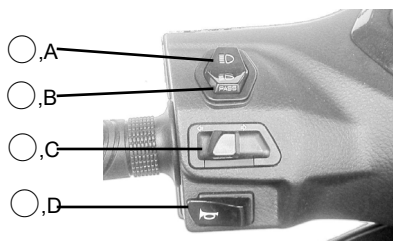

### ○,A Dimmerschakelaar

Druk op deze schakelaar om van grootlicht naar dimlicht en terug te schakelen. Wanneer de koplamp op grootlicht staat, ☰ gaat het grootlichtlampje branden.

☰ Grootlicht



☷ Dimlicht



### B Passeerlichtknop

Bij het indrukken van de passeerlichtknop **PASS** gaat het grootlichtlampje branden om aan de bestuurder van het voertuig voor u aan te geven dat u op het punt staat voorbij te rijden. Het passeerlicht wordt uitgeschakeld zodra de knop wordt losgelaten. Deze knop is geïntegreerd in de dimlichtschakelaar.

### C Richtingaanwijzer schakelaar

Het overeenkomstige knipperlichtje knippert wanneer de knipperlichtschakelaar naar  links of rechts  wordt gedrukt. Om te stoppen met knipperen, drukt u de schakelaar in.

### D Claxon knop

Wanneer de claxonknop wordt ingedrukt wanneer het contact wordt ingeschakeld, klinkt de claxon.

## Tankdop

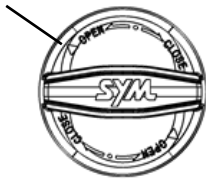

A

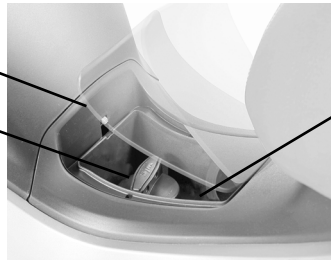

- Draai de contactsleutel in de "Tankdop" stand (pagina 11) om de tankdop te ontgrendelen  A.
- Om de tankdop te openen,  B draait u hem tegen de klok in.
- Plaats de tankdop op de benzinetank  C.
- Vul de brandstof bij.
- Om de dop van de brandstoftank te sluiten moeten de twee driehoeken  a op de dop van de brandstoftank worden uitgelijnd en draait men deze met de klok mee tot hij vergrendeld is.
- Druk op de tankdop om hem te sluiten.

### WAARSCHUWING:

- Benzine is zeer licht ontvlambaar en kan onder bepaalde omstandigheden explosief zijn. Rook niet en zet het contact uit tijdens het tanken. Zorg ervoor dat de ruimte goed geventileerd is en geen brandbare bronnen bevat.
- De brandstoftank nooit tot de rand vullen. Als de tank tot de rand is gevuld, kan de brandstof door uitzetting bij warmte overstromen.
- Zorg dat de tankdop goed is afgesloten.
- Veeg benzine onmiddellijk af als deze op de scooter wordt gemorst.

### Vereiste brandstof

- Brandstoftype: Uitsluitend loodvrije benzine.
- Octaannummer: Gebruik Research Octane Number (RON) 92 of hoger.
- Benzine/alcoholmengsels: Ook wel bekend als gasohol, tot 5%.
- Benzinetank inhoud 10 L





### **⚠ WAARSCHUWING:**

- Gebruik alleen loodvrije benzine om schade aan de motor te voorkomen. Loodhoudende benzine vermindert het vermogen van de katalysator in het uitlaatsysteem.
- Gebruik het aanbevolen octaannummer. Bij gebruik van benzine met een lager octaannummer nemen de motorprestaties af.
- Gebruik nooit brandstoffen met een hoge concentratie aan alcohol.
- Gebruik geen verontreinigde benzine.

## **Winkelhaak**

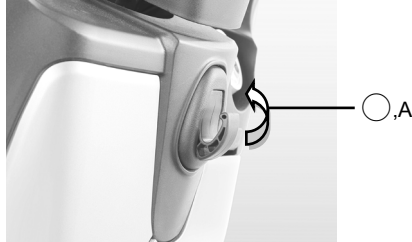

Deze scooter is uitgerust met een winkelhaak. Hang geen grote bagage aan de haak die uit de scooter zou hangen en verhinderen dat men de benen kan bewegen. Opklappen **A** om de haak te verbergen.

- Maximale belasting 3kg.

## **Vak voor**

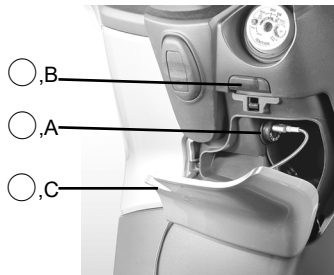

Het voorste compartiment bevindt zich onder de contactschakelaar. De USB-aansluiting **A** bevindt zich in het voorste compartiment. Druk op de knop **B** om het deksel van het compartiment te openen **C** en zo toegang te krijgen tot de USB-aansluiting. Dit stopcontact kan apparaten met laag stroomverbruik opladen wanneer de motor draait.

### **OPMERKING:**

- De USB-aansluiting niet gebruiken wanneer de motor niet loopt.
- Om te voorkomen dat de zekering smelt, mogen er geen apparaten worden aangesloten die meer dan 10 Watt verbruiken.
- De apparaten loskoppelen wanneer u de scooter achterlaat of na het rijden.



## Opbergruimte



De bagageruimte bevindt zich onder het zadel. Open het zadel (pagina 11) om de bagageruimte te gebruiken. Helmen ○,A kunnen worden opgeborgen in de bagageruimte. Sommige helmen passen mogelijk niet in de opbergruimte vanwege hun grootte of ontwerp. De connector voor diagnose-instrumenten ○,B bevindt zich achter in de bovenkant van de bagageruimte.

- Maximale belasting 10kg.

### OPMERKING:

- Overschrijd de maximale toegestane lading niet.
- De bagageruimte kan worden beïnvloed door de motorwarmte. Geen waardevolle spullen, voedsel of ontvlambare stoffen erin opbergen of voorwerpen die gevoelig zijn voor hitte.

## Achterframe

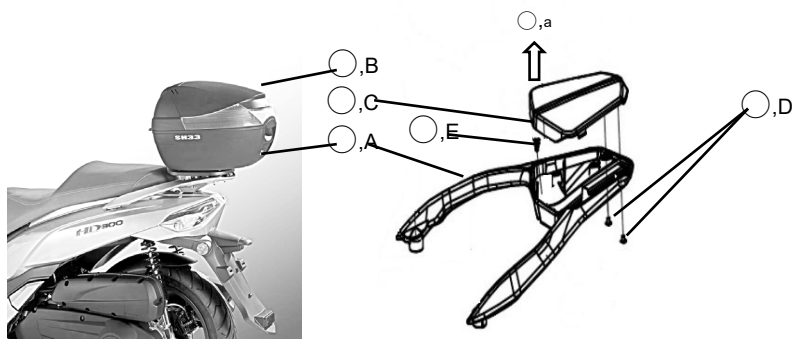

De achterdrager ○,A is geschikt voor het plaatsen van een topbox ○,B. Verwijder de achterdrager ○,C om een topbox te installeren. De topbox ○,B is geen HD 300 accessoire.

- Verwijder de schroeven x2 ○,D.
- Het deksel ○,a naar boven trekken en verwijderen.
- De clip verwijderen ○,E.
- Kies een topkoffer en zorg dat deze veilig wordt bevestigd.

### OPMERKING:

- Neem contact op met uw geautoriseerde SYM-dealer voor nadere informatie over het installeren van een topkoffer.

## Zijstandaard

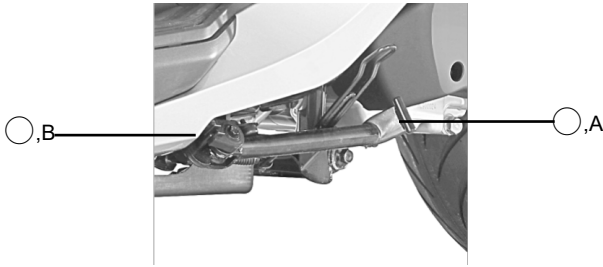

Deze scooter is uitgerust met een zijstandaard ○,A. De zijstandaard wordt gebruikt voor het parkeren van de scooter. Ga niet op de scooter zitten wanneer deze op de zijstandaard staat. De zijstandaard altijd volledig naar boven zetten, voordat u gaat rijden.

Deze scooter is uitgerust met een zijstandaardschakelaar ○,B. De motor kan niet gestart worden wanneer de zijstandaard is uitgeklapt. De motor wordt gestopt wanneer de zijstandaard omlaag wordt geschopt als deze nog loopt.

### OPMERKING:

- Draai het stuur volledig naar links wanneer u de zijstandaard gebruikt.

## Hoofdstandaard

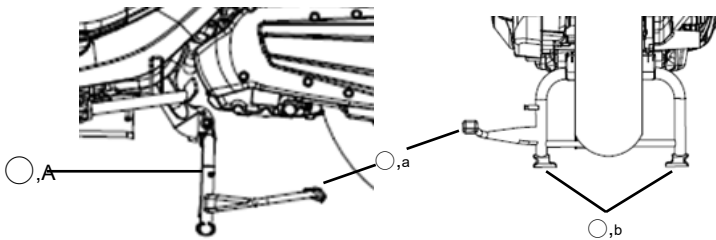

Deze scooter is uitgerust met een hoofdstandaard ○,A. Gebruik de hoofdstandaard om de scooter rechtop te parkeren.

- Ga aan de linkerkant van de scooter staan en laat de hoofdstandaard zakken.
- Houd tegelijkertijd de linker handgreep en de linkerkant van de achterdrager vast.
- Druk de punt van de standaard naar beneden ○,a met uw rechervoet. Zorg dat de 2 contactpunten ○,b de grond stevig aan te raken.
- Naar boven en naar achter trekken.
- Draai het stuur volledig naar links



## Passagier voetsteun

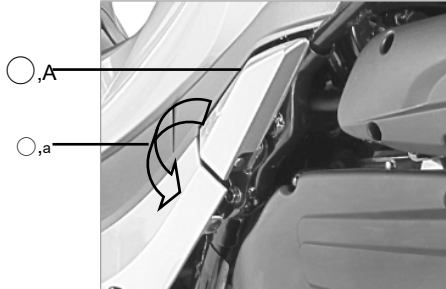

Deze scooter is uitgerust met 2 passagiersvoetsteunen ○,A. Klap ○,a de voetsteunen naar beneden zodat de passagier deze kan gebruiken.

### OPMERKING:

- Klap de voetsteunen van de passagier weer op, wanneer er geen passagier op de scooter zit.

## 7 Hoe start u de motor

### De motor starten

- Zorg dat de stopschakelaar van de motor in de ○ stand is.
- Zorg dat de zijstandaard omhoog staat.
- Draai de contactsleutel op de "ON" stand.
- Trek de achter- of voorremhendel in en druk op de startknop met volledig gesloten gasklep om de motor te starten.

### ⚠WAARSCHUWING:

- Voordat u de motor start, controleert u of er voldoende olie en brandstof aanwezig is.
- Om onverwachte bewegingen te voorkomen, trekt u de koppelingshendel volledig uit voordat u de motor start.
- Laat de startknop onmiddellijk los na het starten van de motor.
- Als de motor niet gestart kan worden na het 3 ~ 5 seconden activeren van de starter, kan het helpen om de gashendel te openen en de starterknop in te drukken om de motor te starten.
- De startknop niet langer dan 10 seconden indrukken om beschadiging van de starter te voorkomen.
- Als de motor na meerdere pogingen niet kan worden gestart, schakelt u het contact uit en wacht u 10 seconden voor de volgende startpoging.
- De startknop niet indrukken wanneer de motor al loopt.
- Uitlaatgas is giftig; de motor a.u.b. starten in ruimtes met goede ventilatie.

### De motor uitzetten

- Na volledig sluiten van de gashendel.
- Verwijder de contactsleutel.
- Plaats de motorfiets op een stevige, vlakke ondergrond met de zijstandaard / hoofdstandaard naar beneden.



## 8. Op de motor rijden

### Inrijden

De eerste 1.000 km volgt u de onderstaande instructies om u te verzekeren van de betrouwbaarheid en de prestaties van uw scooter.

- Vermijd starten met vol gas en snel optrekken.
- Vermijd plots remmen.
- Rijd voorzichtig.

### Gasklepregeling

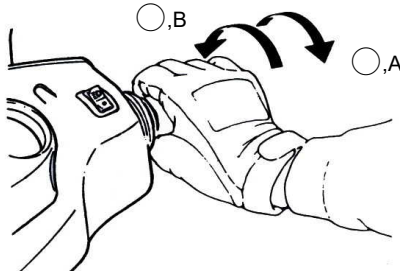

Om te versnellen, opent u het gaspedaal geleidelijk ○,A.

Om af te remmen, sluit u de gashendel ○,B.

### Wegrijden

- Zorg dat de zijstandaard / hoofdstandaard omhoog staat.
- Zorg dat de omgeving vrij is.
- Open de gashendel geleidelijk om weg te rijden.

#### **⚠WAARSCHUWING:**

- De gashendel altijd voorzichtig openen, vooral als u niet vertrouwd bent met de motorfiets.
- Nieuwe banden kunnen glad zijn en kunnen leiden tot verlies van controle over de motorfiets. U moet tijdens de inrijperiode een normale weghechting van de banden krijgen.

### Remmen

- Het volledig sluiten van de gashendel helpt de motorfiets geleidelijk vaart te minderen.
- Bij het stoppen altijd beide remmen tegelijk bedienen. Over het algemeen moet de voorrem iets meer worden aangetrokken dan de achterrem.
- De remmen nooit blokkeren, anders zullen de banden slippen. Verminder vaart voordat u een bocht neemt.
- Zelfs als de motorfiets een ABS-systeem heeft kan remmen in de bocht leiden tot slippen. Het is beter om niet te hard te remmen bij het nemen van bochten.
- Voor noodstops is het belangrijk de remmen zo hard mogelijk in te drukken.







## Anti-lock remsysteem (ABS)

ABS werd ontworpen om te vermijden dat de wielen blokkeren als er krachtig wordt geremd (bv. noodrem) terwijl rechtdoor wordt gereden. Het ABS systeem reguleert automatisch de remkracht. Intermitterende toenemende grijpkracht en remmende kracht vermijden het blokkeren van het wiel en geven stabiliteit over het stuur bij het stoppen. De bediening van de remfunctie is dezelfde als bij een klassiek motorwielvoertuig. De remhendel wordt gebruikt voor de voorrem en de rempedaal voor de achterrem.

Hoewel ABS stabiliteit verleent tijdens het stoppen door het blokkeren van het wiel te beletten, moet u de volgende kenmerken goed onthouden:

- ABS compenseert niet ingeval van slechte wegcondities, verkeerde beoordeling of onjuist gebruik van de remmen. U moet opletten op dezelfde manier als bij een voertuig dat niet uitgerust is met ABS.
- ABS is niet ontworpen om de remafstand in te korten. Op losse, oneven of hellende oppervlakten kan de remafstand van een motorfiets met ABS langer zijn dan bij een gelijkwaardige motorfiets zonder ABS. Wees extra voorzichtig op dergelijke wegen.
- ABS voorkomt het blokkeren van de wielen tijdens remmen op een rechte weg, maar kan niet voorkomen dat het wiel slipt als in een bocht wordt geremd. Als u een bocht neemt, is het beter om lichtjes te remmen met beide remmen of helemaal niet te remmen. Verminder dus vaart voor u een bocht neemt.

### ABS controlelampje

Het ABS-lampje knippert op het combinatie-instrument (pagina 6) wanneer het ABS-systeem wordt geactiveerd.

#### **WAARSCHUWING:**

ABS kan de bestuurder niet beschermen tegen alle noodtoestanden en is geen substituut voor een veilige besturing. Begrijp goed hoe het ABS systeem werkt en wat de beperkingen ervan zijn. Het ligt aan de bestuurder om de gepaste snelheid aan te nemen en te weten hoe hij/zij moet rijden naargelang het weer, de weg condities en het verkeer.

## De scooter parkeren

Bij het naderen van een parkeerplaats:

- De richtingaanwijzer eerst aanzetten en de gashendel geleidelijk loslaten om de snelheid te verlagen.
- Sluit de gashendel volledig en druk de remhendels soepel in.

Na het bereiken van de parkeerplaats:

- Zet de richtingaanwijzerschakelaar weer terug en schakel de contactschakelaar uit om de motor te stoppen.
- Voor het parkeren van de scooter, zie pagina 13, "Zijstandaard" en "Hoofdstandaard".
- De contactsleutel uitzetten en het stuur blokkeren.

#### **WAARSCHUWING:**

- De contactsleutel niet omdraaien onder het rijden.
- Dus zij stand is voor een oneffen vloeren en voor kort parkeren. Draai het stuur volledig naar links voor meer stabiliteit.
- Om brandwonden door de uitlaat te voorkomen parkeert u de scooter uit de buurt van voetgangers en kinderen.



## 9. Onderhoud en bijstellen

### *Belang van onderhoud*

De instructies voor onderhoud en bijstellen die in dit hoofdstuk worden uiteengezet moeten worden uitgevoerd in overeenstemming met “Routinecontroles” en “Periodiek Onderhoudsschema” om de motorfiets in goede staat te houden en de luchtvervuiling tot een minimum te beperken. De eigenaar is verantwoordelijk voor het onderhoud. Zorg dat uw scooter voor elke rit inspecteert en routinecontroles uitvoert. De eerste onderhoudsbeurt is van groot belang en moet worden uitgevoerd.

#### **WAARSCHUWING:**

- Altijd de aanbevelingen voor inspectie, onderhoud en de tijdschema's raadplegen in de handleiding van de fabrikant.

SYM kan u niet waarschuwen voor elk denkbaar gevaar dat zich kan voordoen. Alleen u kunt beslissen of u een bepaalde taak al dan niet moet uitvoeren. Als u niet over de nodige ervaring beschikt of twijfelt aan uw bekwaamheid, neemt u contact op met uw erkende SYM-dealer voor het uitvoeren van bijstellingen, onderhoud en reparatiewerkzaamheden.



### *Routinecontroles*

Items	Belangrijkste punten
Motorolie	Correct oliepeil.
Brandstof	Voldoende brandstof, geen lekkage.
Remmen	Voor- en achterremmen zijn effectief.
Banden	Ventiedoppen zijn gemonteerd. Geen lekke band.
Stuur	Vibreert het stuur abnormaal of draait het moeilijk?
Koelvloeistof	Koelvloeistofpeil is correct.
Elektrische apparatuur	Moet effectief werken.
Spanning van de hoofdcomponenten	Moet goed worden aangedraaid.



## Oliepeil controleren / olie verversen

### Oliepeil controleren:

- Als de motor koud is, moet hij enkele minuten warmlopen bij stationair toerental.
- Stop de motor en wacht enkele minuten om de olie te laten bezinken.
- Zet de scooter rechtop en controleer het motoroliepeil via het kijkglas van het oliepeil, ,A het oliepeil moet tussen de bovenste ,a en de onderste cijfers liggen ,b.
- Olie bijvullen tot de bovenste markering met dezelfde olie als deze zich op het onderste niveau bevindt.
- Het oliepeil elke 1.000 km controleren.

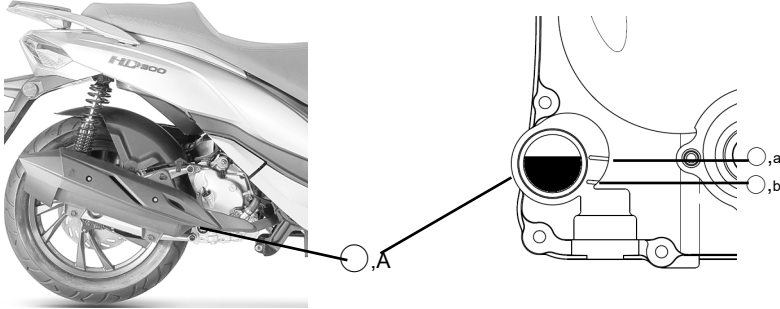

### WAARSCHUWING:

- De motor laten draaien (revving) zodat de olie elk onderdeel bereikt, kan leiden tot het vastlopen van de motor.

### OPMERKING:

- Het oliepeil wordt niet correct weergegeven wanneer de scooter op een oneffen oppervlak wordt geparkeerd of onmiddellijk na het uitzetten van de motor.

### Olie vervangen:

- De olie moet worden verversd door een erkende SYM-dealer.
- Er wordt echte **"SYMOIL"** aanbevolen voor uw motorfiets.
- Kies voor olie die gelijk is aan (of groter is dan) SAE 10W-30, API SG. SYM is niet verantwoordelijk voor schade veroorzaakt door verkeerde olie.
- De olie van de motorfiets wordt voor het eerst verversd na 1.000 km, vervolgens elke 5.000 km olie verversen.
- Totale olielcapaciteit: 1,4 liter.
- Periodiek onderhoud: 1,2 liter.

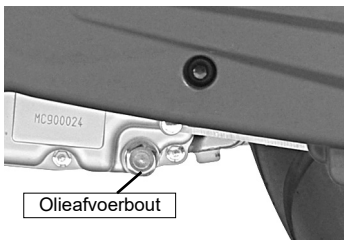

Hoewel SAE 10W30 olie wordt aanbevolen voor de meeste omstandigheden, kan door de klimaatomstandigheden in uw rijgebied de olieviscositeit moeten worden aangepast.

Recommended Oil

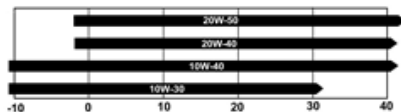

### Het oliefilterscherm reinigen:

Het oliefilterscherm ,A moet door een erkende SYM-dealer worden gereinigd.

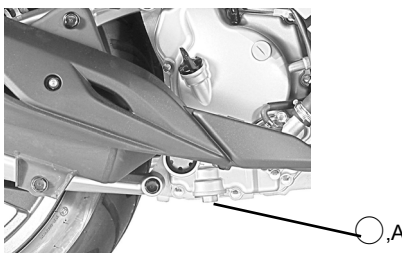

## Transmissieolie verversen

De transmissieolie moet worden verversd door een erkende SYM-dealer.

- Grade: SAE 10W-30, API SG. SYM is niet verantwoordelijk voor schade veroorzaakt door verkeerde olie.
- Totale capaciteit: 180 cc.
- Periodiek onderhoud: 160 cc.

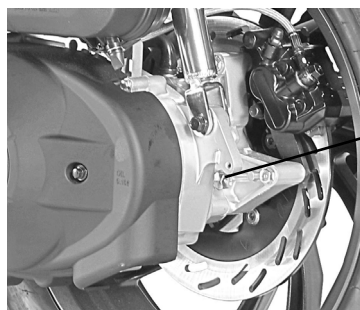

Vuldop voor transmissieolie

Afvoerbout voor transmissieolie

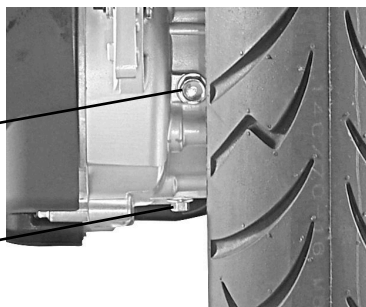







## BENZINEPEIL CONTROLEREN

Zorg voor voldoende brandstof voor de rit.

- Schakel de contactschakelaar in en controleer de wijzer van de brandstofmeter. Wanneer de wijzer in het rode gebied staat (pagina 7), resteert er ongeveer 2,5 liter (brandstofreserve) en moet de brandstoftank onmiddellijk worden bijgetankt.
- Niet te veel brandstof toevoegen aan de brandstoftank.
- Zorg dat de tankdop goed is afgesloten.
- Aanbevolen brandstof: Loodvrije 92 (RON) benzine of hoger.

## Koelvloeistofpeil controleren / bijvullen

- Plaats de motorfiets rechtop op een vlakke ondergrond. Het kijkglas van de koelvloeistof  is zichtbaar aan de linkerkant van het vloerpaneel.
- Het koelvloeistofniveau bevindt zich tussen de markeringen "FULL" ,a en "LOW" .
- Bijvullen met koelvloeistof tot aan niveau "LOW".
- Verwijder de linker vloerpaneelmat .
- Verwijder het onderhoudsdopje ,c met een platte schroevendraaier .
- Open de koelvloeistoftankdop om de tank bij te vullen met koelvloeistof.
- Voer bovenstaande 3 stappen omgekeerd uit voor het inbouwen.

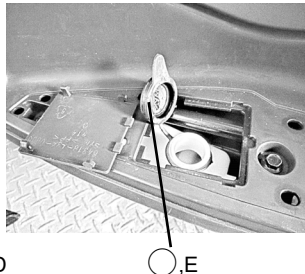
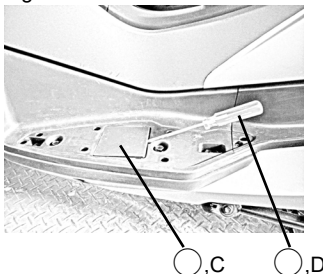
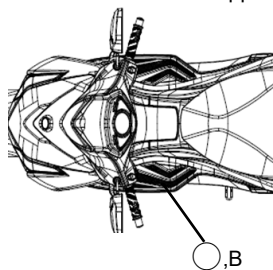
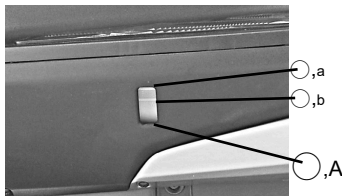

Deze motorfiets is gevuld met hoogwaardige koelvloeistof speciaal ontworpen voor het koelsysteem in de fabriek. Het bevat een 50% oplossing van antivries op basis van ethyleenglycol.

## Koelvloeistof vervangen

Neem contact op met een geautoriseerde SYM-dealer om de koelvloeistof te laten verversen. Het wordt sterk aanbevolen om **"SYM Long Life Coolant"** of een gelijkwaardige koelvloeistof te gebruiken voor bijvullen of verversen. **"SYM Long Life Coolant"** is voorgemengd en bevat een 50% oplossing van antivries op basis van ethyleenglycol die niet hoeft te worden verdund voor het bijvullen of verversen. **"SYM Long Life Coolant"** bevat ook een corrosie remmend middel dat het koelsysteem beschermt.

- Koelvloeistof inhoud radiator: 1,4 liter.

## Remsysteem controleren

Deze motorfiets is uitgerust met een dubbel schijfremstelsysteem op het voorwiel en het achterwiel. Indien er iets niet goed is bij het aantrekken van de remmen het systeem laten nakijken door een geautoriseerde SYM-dealer.

### Voor- / achterremvloeistofpeil controleren:



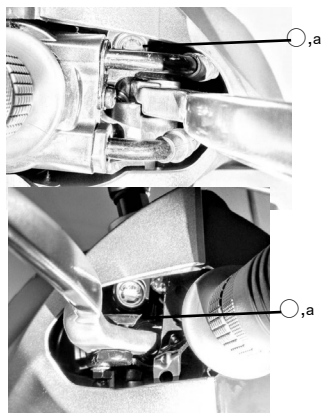

- Zet het stuur naar voren.
- De tank van het voor- / achterremvloeistofpeil controleren.
- Als de voorremvloeistoftank horizontaal wordt gehouden, moet het remvloeistofpeil in het kijkglas boven de "MIN"  lijn staan.
- Als het remvloeistofpeil onder het onderste niveau ligt, neemt u Contact op met de geautoriseerde SYM-dealer om het vloeistofniveau aan te passen.
- Aanbevolen remvloeistof: DOT 4.



**⚠ WAARSCHUWING:**

- Gebruik alleen remvloeistof DOT 4.
- Remvloeistof neemt gemakkelijk vocht uit de lucht op. Geabsorbeerd vocht zal de remefficiëntie sterk verminderen.
- Neem onmiddellijk contact op met een erkende SYM-dealer indien er remvloeistoflekkage wordt geconstateerd.

**Remblokjes voor/achter controleren:**

- Controleer de slijtage van de remblokjes op de voor- en achterschijfrem   schuifmaat .
- Als de dikte van de remblokvoering minimaal is , moeten de remblokken worden vervangen door een erkende SYM-dealer.

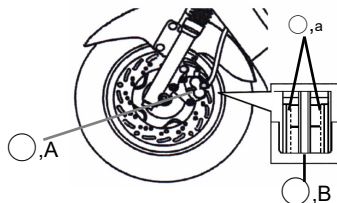

**OPMERKING:**

- Remblokken moeten altijd per set worden vervangen.
- Nieuwe remblokken vereisen een inrijperiode.

***Speling van de gashendel controleren***

- Controleer of de gashendel soepel helemaal open en dicht gaat.
- Controleer of er  $5^{\circ} \sim 10^{\circ}$  is  speling op de gashendel is bij het draaien van de gashendel heen en terug.
- Laat de de speling van de gashendel nakijken door een erkende SYM-dealer.

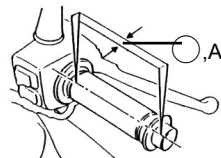

***Banden / bandenspanning controleren***

- De ventieldop verwijderen .
- Meet de bandenspanning vaak en pas de banden aan volgens de aanbevolen bandenspanning.
- Controleer de band visueel op scheuren en insnijdingen. Vervang de banden indien nodig.
- Meet de diepte van het bandprofiel, vervang versleten banden wanneer de profielgroeven de minimaal toegestane diepte hebben.
- De aanbevolen bandenspanning  
Voor: 1,8 kgf/cm<sup>2</sup>  
Achter: 2,3 kgf/cm<sup>2</sup>

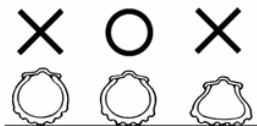
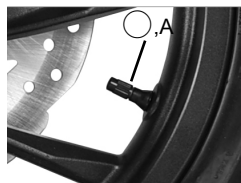

**⚠ WAARSCHUWING:**

- Onvoldoende profieldiepte kan de motorfiets moeilijk bestuurbaar maken.
- Gelieve de plaatselijke voorschriften te volgen voor de profieldiepte van de banden.
- Nieuwe banden zijn glad en kunnen tot verlies van controle over de motorfiets leiden.



## Besturing / voorvork inspecteren

- Controleer visueel of de voorvorken zijn beschadigd of olieëkkage vertonen.
- Druk de voorvorken samen door de stuurhendel naar beneden te drukken, om te controleren of de vorken soepel kunnen worden bediend.
- Controleer of de borgmoer van de stuuras goed vastzit.
- Als er onregelmatigheden op het stuur / de voorvork worden gevonden, neemt u contact op met uw geautoriseerde SYM-dealer.

## Zekeringen controleren

De zekeringen zijn opgeborgen in de zekeringenkast achter het voorste deksel van de carrosserie 〇,A. Als er een zekering uitvalt, vervangt u deze door een nieuwe zekering met de geschikte stroomsterkte. Niet vervangen door een ander materiaal dan de aanbevolen zekering. De motorfiets laten nakijken door een geautoriseerde SYM-dealer als de zekering herhaaldelijk uitvalt.



## Accu controleren

Deze motorfiets is uitgerust met een verzegelde accu. Het elektrolytniveau hoeft niet te worden gecontroleerd en er hoeft geen gedestilleerd water te worden toegevoegd. De accu bevindt zich in het accucompartiment 〇,A. Ga als volgt te werk om de accu te verwijderen.

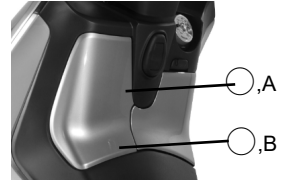

- De contactsleutel uitzetten.
- Het deksel van het accucompartiment afnemen 〇,B.
- Eerst de (-) klem en vervolgens de (+) klem loskoppelen.
- De accuband losschroeven en de accu verwijderen.
- Maak de klemmen schoon met een oplossing van natriumcarbonaat en water.
- Ga omgekeerd te werk om de accu te installeren.

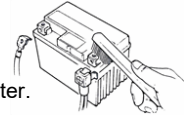

## Luchtfilter/ V-riem luchtfilter inspecteren

Een vuil luchtfilterelement kan de motorprestaties verminderen en het brandstofverbruik verhogen. Ga als volgt te werk om het luchtfilter te controleren.

- Verwijder de 9 schroeven 〇,B en neem het deksel van de luchtfilterbehuizing af 〇,A.
- Als het luchtfilterelement 〇,c is beschadigd, laat u het vervangen door een erkende SYM-dealer.
- Ga omgekeerd te werk om het luchtfilterelement te installeren.
- Verwijder de 5 bouten 〇,d en verwijder het deksel van het linker carter 〇,e.
- Als de V-riem van het luchtfilterelement is beschadigd, laat u het vervangen door een erkende SYM-dealer.

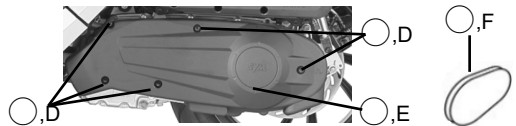
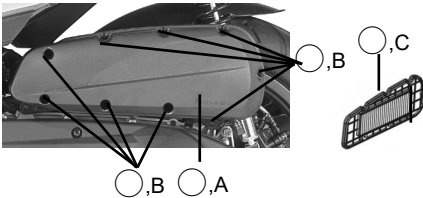

- Verwijder de afvoerslang 〇,g en maak de slang leeg indien nodig.

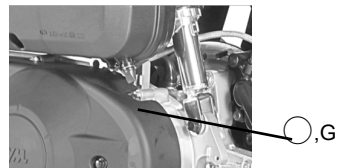



**OPMERKING:**

- Zorg ervoor dat er geen stof in de inlaatpijp kan binnendringen tijdens de inspectie.
- Maak gebruik van een echt SYM luchtfilterelement om de motorprestaties te garanderen.

## Schokdemper achter bijstellen

Deze scooter is uitgerust met 2 achterschokdempers ○,A. Elke schokdemper heeft 4 standen voor het instellen van de veervoorspanning. De standaard positie is 2.

- Draai de stelschroef ○,B tegen de klok in in ○,a om de voorspanning (hard) te verhogen.
- Draai de stelschroef ○,B met de klok mee om de voorspanning (zacht) te verlagen.

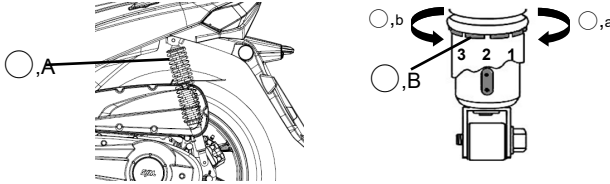





Neem contact op met uw SYM-dealer voor het bijstellen.

**OPMERKING:**

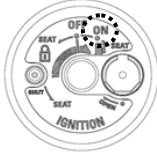
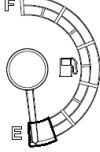
- De maximale toegestane lading niet overschrijden.

## 10. WANNEER DE SCOOTER NIET START

(1). Staat het contactslot in de "ON" stand?	(2). Is er voldoende benzine in de tank of staat de wijzer op "E"?	(3). Houdt u de voor- of achterrem dicht bij het starten?
		
(4). Controleer dat de motor stop schakelaar in de "○" is. RUN stand of niet?	(5). Draai de contactsleutel op "ON", en druk op het claxon. Wanneer deze niet gaat kan de zekering gesprongen zijn.	(6). Verwijder het voorste deksel van de behuizing om de zekeringdoos te controleren. Indien de draad duidelijk is gesmolten, moet de zekering worden vervangen.
		





# 11. Periodiek onderhoud

Items	Onderhoud kilometer	Elke 1.000km	Elke 6.000km	Elke 12.000km	Elke 18.000km
	Onderhoudsfrequentie	1 maand	3 maanden	6 maanden	1 jaar
1	Luchtfilter element*	I	C	R	
2	Oliefilter ( gasfilter )	I	Elke 12.000km reinigen		
3	Motorolie	(eerst na 1.000 km vervangen, dan na 6.000 km en vervolgens na elke 5.000 km)			
4	Banden, Druk	I	I		
5	Accu	I	I		
6	Bougie	I	I		R
7	Koolstof vuil verwijderen van gasklep	I		I	
8	Balhoofdplagers en stuurhendels	I	I		
9	Controleer Transmissie op lekkage	I	I		
10	Controleer carter op lekkage	I	I		
11	Transmissie olie	(eerst na 1.000 km vervangen, en vervolgens na elke 12.000km)			
12	Remvloeistof	I	Elke 30.000km vervangen		
13	Aandrijfriem, rollen, riemschijf			C	R
14	Brandstoftank tubes en brandstoffilter	I	I		
15	Werking gashendel en gaskabel	I	I		
16	Moeren en bouten	I	I		
17	Ketting nokkenas	I		I	
18	Kleppenspel	I		I	
19	Schokdempers	I		I	
20	Ophanging voor en achter	I		I	
21	Hoofd- en zijstandaarden	I/L		I/L	
22	Carterontluchting (PCV)	I	C		
23	Koelvloeistof	I	I		R
24	Koelfan, tubes	I	I		
25	Koppeling, Riemschijf			C	
26	Remmen, remvoering, (blokken) **	I	I		
27	Lichten, schakelaars en elektrisch systeem	I	I		

Code: I ~ Inspectie, schoonmaken en afstellen      R ~ Vervangen  
 C ~ Schoonmaken (vervangen indien nodig)      L ~ Lubrificeren

\* Vervang de luchtfilter elke 5.000km indien u vaak in stoffige zones rijdt. Gebruik nooit perslucht om de filter te kuisen. Vervang indien nodig.

\*\* Kuis en vervang het interne component van de remschuifmaat, master cilinder elke 10.000km indien nodig. De remvloeistof elke 2 jaar / 30.000km vervangen.

De remslang elke 4 jaar / 60.000km vervangen.

☆ Het bovenstaande onderhoudsschema moet uitgevoerd las de onderhoudscriteria van duur of van kilometerstand bereikt zijn.

Indien u een vraag of een probleem met uw scooter neem dan contact op met uw erkende SYM dealer ongeacht het onderhoudsschema.

☆ Om de scooter in optimale conditie te houden raden we u aan om een periodiek onderhoud te laten uitvoeren bij uw erkende SYM Dealer of gefranchiseerde Dealer.

☆ U moet de scooter vaker een onderhoud geven wanneer deze dikwijls aan hoge snelheid rijdt, lange afstanden aflat, in stoffige zones, enz.

## 12. Specificaties

Item	Model	HD 300 (LS30W1-EU)
	Specificaties	
Lengte		2.220mm
Breedte		770 mm
Hoogte		1.230mm
Wielbasis		1.500mm
Bodemvrijheid		145 mm
Zwenkwiel		27,5°
Achterdeel		156,5mm
Maximale belasting		339 kg
Rijklar gewicht		174 kg
Opbergruimte capaciteit		38 L
Zadelhoogte		800 mm
Brandstof		Loodvrije 92 (RON) benzine of hoger.
Benzinetank inhoud		10 L
Min. draaicirkel		2,5 m
Motortype		4T, SOHC, 4V, 1 cilinder, vloeistofgekoeld
Compressie ratio		10,4:1
Cilinderinhoud		278,3 cm <sup>3</sup>
Boring x slag		75 mm x 63 mm
Max. motorvermogen		27 PS bij 8.000 tpm
Max. torque		2,6 kgf-m bij 6.000 tpm
Stationaire snelheid		1.550 tpm
Startsysteem		Elektrische starter
Brandstofsysteem		EFI (brandstofinjectie)
Ontstekingsstelsel		Accu en spoel
Koelvloeistofinhoud		1,4 L
Motor-/transmissieolie		SAE 10W30, API SG of hoger
Smeersysteem		Geforceerd, nat carter
Motorolie inhoud		1,4 L (totaal), 1,2 L (verversen)
Transmissieolie inhoud		180 cc (totaal), 160 cc (verversen)
Koppeling / Transmissie		Centrifugaal, CVT
Voorband / Achterband		110/70-16 52P, 140/70-16 65P
Voorband- / Achterbandspanning		1,8 kgf/cm <sup>2</sup> , 2,3 kgf/cm <sup>2</sup>
Voorvelg / Achtervelg		16 x MT3.0, 16 x MT3.5 (aluminiumlegering)
Remschijf voor/achter		287 mm, 260 mm
Remvloeistof		DOT 4
Bougie		NGK CR8E
Accu		MF, YTX12-BS, 12V 10Ah
Remlicht voor/achter		LED

# 13. Plaats van de etiketten

Etiket Rijd voorzichtig

<b>REMEMBER</b>	<b>RAPPEL</b>
<ul style="list-style-type: none"> <li>■ PRESERVE NATURE.</li> <li>■ ALWAYS WEAR A HELMET.</li> <li>■ RIDE SAFELY.</li> <li>■ READ OWNER'S MANUAL CAREFULLY BEFORE RIDING.</li> </ul>	<ul style="list-style-type: none"> <li>■ PRÉSERVER LA NATURE.</li> <li>■ TOUJOURS PORTER UN CASQUE.</li> <li>■ CONDUIRE AVEC PRUDENCE.</li> <li>■ LIRE ATTENTIVEMENT LE MANUEL D'UTILISATEUR AVANT DE CONDUIRE.</li> </ul>
<small>87561-L1A</small>	

Waarschuwingsetiket bandspanning

<b>CAUTION</b>	<b>IMPORTANT</b>
<b>TIRE PRESSURES:</b> FRONT: 25PSI (1.8kg/cm <sup>2</sup> ) REAR: 32PSI (2.3kg/cm <sup>2</sup> )	<b>PRESSION DES PNEUMATIQUES:</b> AVANT: 25PSI (1.8kg/cm <sup>2</sup> ) ARRIERE: 32PSI (2.3kg/cm <sup>2</sup> )
<b>TIRE SIZE:</b> FRONT: 110/70-16 52P REAR: 140/70-16 65P	<b>DIMENSIONS DES PNEUMATIQUES:</b> AVANT: 110/70-16 52P ARRIERE: 140/70-16 65P
<small>87561-L1A</small>	

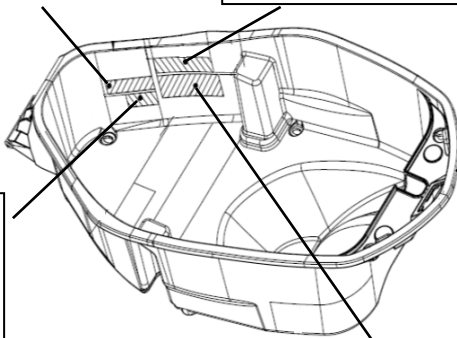

Fabrikantnummer Plaat

SANYANG Italia S.r.l. Via Pavia 25. 20814 Varedo(MB),Italy. Made in Taiwan

Opbergtruimte

Waarschuwingsetiket Opbergtruimte

<b>WARNING</b>	<b>ATTENTION</b>
<input type="checkbox"/> MAX. LOAD IN TRUNK: 10kg <input type="checkbox"/> HEAT OF ENGINE WILL AFFECT THE TEMPERATURE INSIDE THE TRUNK. <input type="checkbox"/> FOR SAFE OPERATION, SEAT MUST LOCK. <input type="checkbox"/> VALIABLE AND BREAKABLE, DO NOT PUT IN. <input type="checkbox"/> WATER MAY LEAK INTO TRUNK WHILE WASHING MOTORCYCLE.	<input type="checkbox"/> CHARGE MAX. DANS LE COFFRE A BAGAGES: 10kg <input type="checkbox"/> LA TEMPERATURE A L'INTERIEUR DU COFFRE A BAGAGES EST FONCTION DE LA TEMPERATURE DU MOTEUR. <input type="checkbox"/> LA SELLE DOIT ETRE VERROUILLEE POUR UNE CONDUITE EN TOUTE SECURITE. <input type="checkbox"/> NE PAS METTRE DOUBLES FRAGILES OU DE VALEUR DANS LE COFFRE A BAGAGES. <input type="checkbox"/> LORS DU LAVAGE DU VEHICULE, DE L'EAU PEUT PENETREER DANS LE COFFRE A BAGAGES.
<small>82219-L1A</small>	



Voertuigidentificatienummer (VIN)

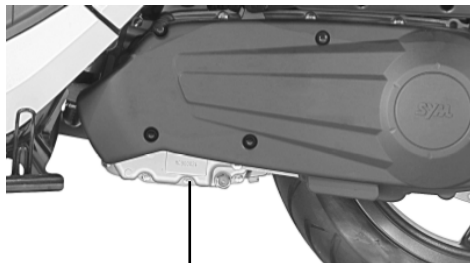

Motornummer



# 1. Índice

1. Índice .....	91
2. Antes de montar e conduzir a lambreta .....	93
3. Condução segura .....	93
4. Condução .....	94
5. Utilização de peças sobresselentes genuínas .....	94
6. Localização dos comandos .....	95
Instrumento de combinação .....	96
Interruptor de ignição .....	101
Interruptores à direita do guiador .....	103
Interruptores à esquerda do guiador .....	103
Tampa do depósito de combustível .....	104
Gancho compras .....	105
Compartimento dianteiro .....	105
Compartimento de bagagem .....	106
Portador traseiro .....	106
Descanso lateral .....	107
Descanso central .....	107
Apoio pés passageiro .....	108
7. Como arrancar o motor .....	108
Como arrancar o motor .....	108
Como parar o motor .....	108
8. Como conduzir a motocicleta .....	109
Rodagem .....	109
Controlo do acelerador .....	109
Arrancar .....	109
Travagem .....	109
Sistema anti-bloqueio dos travões .....	110
Estacionamento .....	110
9. Manutenção e afinação .....	111
Importância da manutenção .....	111
Inspeção de rotina .....	111
Verificação do nível/mudança do óleo .....	112
Mudar o óleo de transmissão .....	113
Verificação do nível de gasolina .....	113
Verificação do nível /enchimento de refrigerante .....	114



Mudança do refrigerante .....	114
Inspeção do sistema de travagem .....	114
Ajuste de folga no acelerador .....	115
Inspeção dos pneus/pressão dos pneus .....	115
Inspeção da direção / suspensão dianteira .....	116
Inspeção dos fusíveis .....	116
Inspeção da bateria .....	116
Inspeção do filtro de ar/ correia em V do filtro de ar .....	116
Regulação do amortecedor traseiro .....	117
<b>10. Diagnóstico quando o motor não arranca .....</b>	<b>117</b>
<b>11. Calendário de manutenção periódica .....</b>	<b>118</b>
<b>12. Especificações .....</b>	<b>119</b>
<b>13. Localização etiquetas .....</b>	<b>120</b>



## 2. Antes de montar e conduzir a moto

Este manual descreve o modo correto de conduzir a sua motocicleta incluindo instruções de segurança, métodos simples de verificação e outras recomendações.

Para uma condução confortável e segura pedimos-lhe que leia atentamente este manual.

Para seu benefício, peça ao seu concessionário **SYM** o manual de funcionamento da moto e leia atentamente o seguinte:

- Utilização correta da motocicleta.
- Verificação e manutenção prévia à entrega.

### **Agradecemos-lhe a confiança que nos manifestou!**

Para maximizar o desempenho da sua lambreta é necessário efetuar uma verificação completa e manutenção periódica.

Recomendamos-lhe uma primeira inspeção, efetuada pelo concessionário que lhe vendeu a lambreta, depois de ter rodado os primeiros 1000 quilómetros, e em seguida mandá-la periodicamente à revisão a cada 5 000 quilómetros.

- Caso as especificações e a construção da sua lambreta sejam diferentes das apresentadas nas fotos e diagramas do manual do utilizador e dos catálogos, devem prevalecer as especificações e construção da lambreta real.

## 3. Condução segura

É muito importante que a condução se faça de forma relaxada e com equipamento apropriado, por isso cumpra as regras de trânsito e conduza sempre de forma responsável.

Habitualmente, quase todos os recém-proprietários conduzem a sua nova moto muito cautelosamente, mas depois de familiarizados com ela, tendem a tornar-se descuidados e imprudentes podendo provocar acidentes.

### **🔔 Não se esqueça:**

- Use sempre um capacete de proteção homologado e conserve a presilha apertada sob o queixo enquanto conduz.
- Roupas com punhos abertos ou soltos podem ser insufladas pelo vento e prenderem-se no volante afetando a segurança de condução.
- Por isso, use roupa com mangas estreitas.
- Segure o guiador com ambas as mãos. Nunca conduza só com uma mão.
- Respeite os limites de velocidade.
- Use sapatos adequados de talão baixo.
- **Respeite o plano de manutenção e de revisão periódica de acordo com o calendário.**

### **⚠️ ATENÇÃO!!**

- Para evitar queimaduras, provocadas pelo tubo escape, quando circula com um passageiro, assegure-se de que essa pessoa coloca os pés no local próprio para esse efeito.
- Depois de ter circulado com a sua moto, o tubo de escape fica muito quente podendo provocar queimaduras, pelo que deve evitar tocar no escape caso tenha que verificar ou reparar algo na sua moto.
- Depois de ter circulado com a sua moto, o escape fica muito quente, por isso estacione a máquina de modo a que ninguém possa roçar o escape e queimar-se.

### **⚠️ ADVERTÊNCIA:**

- Alterações na sua lambreta afetarão a estrutura ou o desempenho da mesma, podendo diminuir o rendimento do motor ou provocar emissão de ruído no escape, encurtando a vida útil da lambreta. Além de que é interdito fazer alterações e não compatível com a concepção e especificações de origem.

Uma motocicleta alterada perde imediatamente a garantia de fabrico, pelo que não deve fazer alterações na sua lambreta arbitrariamente.

- Alterações nos pneus ou na roda tornam a condução perigosa e podem causar ferimentos graves ou até mesmo morte.



## 4. Condução

Conserve os seus braços, palmas das mãos, lombares e dedos dos pés relaxados e adote uma postura de condução confortável para poder reagir rapidamente sempre que seja necessário.

- A postura do piloto tem muita influência sobre a segurança durante a condução. Mantenha o centro de gravidade do seu corpo bem centrado no selim, se o centro de gravidade do seu corpo assentar na parte traseira do selim, a carga na roda da frente diminui induzindo vibrações no guiador. É perigoso conduzir uma lambreta com um guiador instável.
- As viragens são mais fáceis quando o condutor inclina o seu corpo para o interior enquanto vira o guiador. Em contrapartida, o piloto sente-se instável quando o seu corpo e a mota não se inclinam.
- A lambreta é difícil de controlar em pistas esburacadas, desniveladas e não pavimentadas, pelo que aconselhamos informar-se das condições da estrada antes de se pôr a caminho, abrandar e servir-se da força dos seus ombros para controlar o guiador.
- Sugestão: Não carregar objetos nos pedais da frente, desnecessariamente, para não afetar a sua condução nem a estabilidade do guiador.

### ADVERTÊNCIA:

- A sensação ressentida pelo piloto no guiador varia ligeiramente com ou sem carga na mota.
- Carga excessiva pode provocar oscilação no guiador e afetar a segurança de condução.
- Por isso não carregue excessivamente a sua mota.
- O carregamento excessivo da sua lambreta destabiliza e dificulta as manobras, podendo causar danos graves nos pneus e nas rodas, além de alterar o centro de gravidade, e assim provocar acidentes resultando em ferimentos e até mesmo morte do condutor e passageiros. Não exceder o peso máximo autorizado.

### ADVERTÊNCIA:

- Não coloque materiais inflamáveis tais como panos entre o cárter lateral do corpo da mota e o motor para evitar incêndios que danificariam os componentes da mota.
- Não colocar objetos fora dos compartimentos destinados à bagagem para evitar danos eventuais.

### SUGESTÃO:

Para maximizar o desempenho e prolongar a vida útil da sua lambreta:

Durante o primeiro mês ou nos primeiros 1000 km respeite os procedimentos de rodagem inicial do motor e dos componentes da lambreta.

Evite acelerar rapidamente e mantenha a velocidade abaixo de 60 km/hr.

## 5. Peças sobresselentes genuínas

Para assegurar o melhor desempenho da sua mota, a qualidade de cada componente e material, e a precisão dos elementos usados deve ser conforme aos requisitos de concepção. “**As peças sobresselentes genuínas SYM**” são fabricadas com os mesmos materiais de alta qualidade que compõem a mota original. Essas peças são colocadas em venda no mercado só depois de passarem controlos estritos de qualidade e técnicos comprovando a sua conformidade com as especificações de fabricação. Por conseguinte, deve comprar exclusivamente “**Peças sobresselentes SYM**” nos “**Concessionários homologados pela SYM**” para substituir as peças originais da sua mota. Peças baratas ou contrafeitas não lhe oferecem garantia de qualidade nem durabilidade de desempenho. Além de provocarem avarias inesperadas e baixar o nível de desempenho da sua mota.

- Utilize sistematicamente **peças sobresselentes SYM** para conservar o caráter genuíno da sua mota e garantir a sua longevidade.

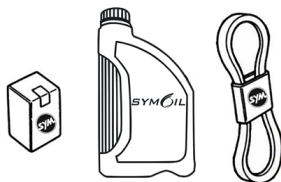



## 6. Localização de peças

HD300 (LS30W1-EU)

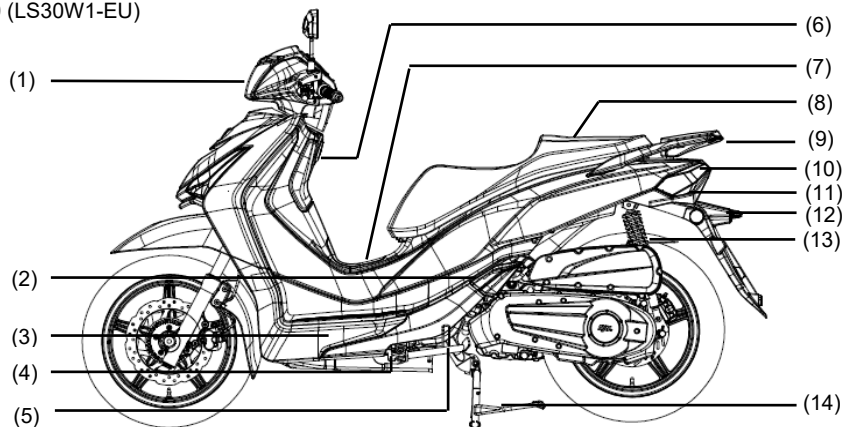

- (1). LED Farol
- (2). Apoio pés passageiro
- (3). Visor nível de refrigerante
- (4). Interruptor descanso lateral
- (5). Descanso lateral

- (6). Gancho de transporte
- (7). Tampa depósito de combustível
- (8). Assento / Compartimento de bagagem
- (9). Suporte traseiro
- (10). Farol traseiro/luz de travão
- (11). Luz pisca traseiro
- (12). Luz placa de matrícula
- (13). Amortecedor traseiro
- (14). Descanso central

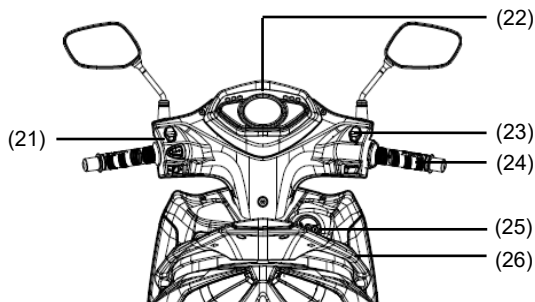
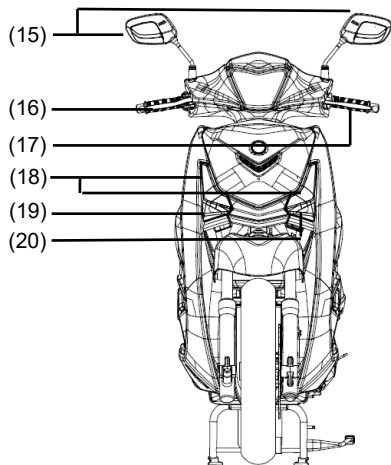

- (15). Espelhos retrovisores
- (16). Manete travão dianteiro
- (17). Manete travão traseiro
- (18). Luzes Led de presença
- (19). Luz pisca à direita/Frente

- (20). Luz pisca à esquerda/Frente
- (21). Interruptores à esquerda do guidão
- (22). Instrumento de combinação

- (23). Interruptores à direita do guidão
- (24). Punho de acelerador
- (25). Interruptor de ignição
- (26). Compartimento dianteiro





## Instrumento de combinação

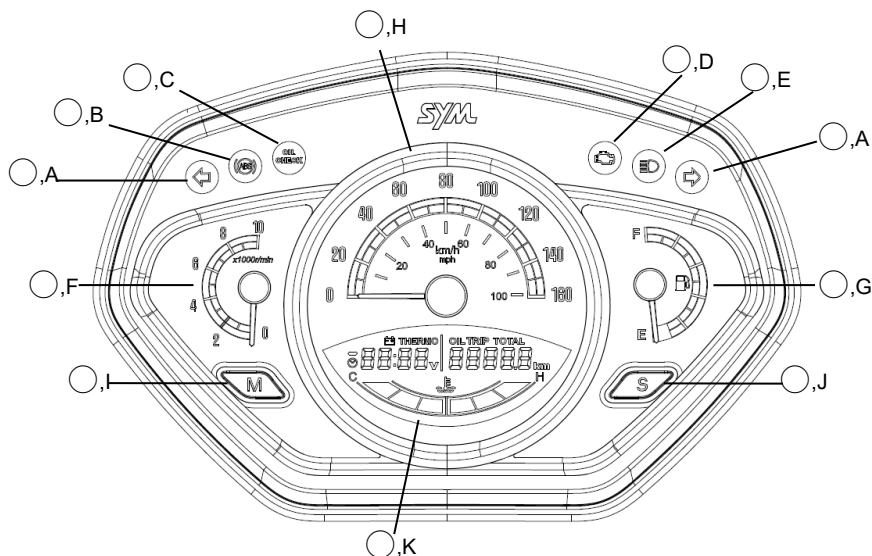

### NOTA:

- Para não causar anomalias no funcionamento do medidor elétrico, ou danificá-lo.
- Não limpar os componentes de plástico, por exemplo o painel de instrumentos, o farol dianteiro, as cobertura do corpo da lambreta, etc. com solventes, tais como gasolina ou outros, porque eles poderiam danificar esses componentes.

### ⚠ ATENÇÃO!!

Não manipular os botões do instrumento enquanto conduz a moto.

#### ○,A Luz do pisca ⇄

A luz do pisca correspondente acende quando se aciona o interruptor de viragem para a direita ou para a esquerda.

#### ○,B Indicador luminoso ABS

Normalmente, o indicador luminoso ABS (sistema de travagem anti-bloqueio) acende quando se roda o interruptor de ignição e apaga-se pouco depois da moto começar a rodar. Se o ABS está normal, ela mantém-se apagada. Se houver algo de anormal com o ABS, o indicador acende e mantém-se aceso. Quando indicador acende, o ABS está fora de serviço, mas se houver anomalia no sistema, o sistema tradicional de travagem continua a funcionar normalmente.

#### ○,C Luz avisadora verificar óleo

A luz avisadora “verificar óleo” indica o tempo de uso do óleo do motor. A luz avisadora verificar óleo” acende-se após cada 1 000 km percorridos de acordo com o conta metros de óleo (página 9). Quando esta luz acende, deve verificar o nível de óleo através do visor de inspeção do óleo (página 22). Em modo de quilometragem óleo, efetuar uma breve pressão no botão S, duas vezes consecutivas, para reiniciar a luz avisadora de verificação do óleo.



### ○,D Luz avisadora EFi

Quando se posiciona o interruptor principal em “ON”, a luz avisadora EFi mantém-se acesa no início. Deve apagar-se imediatamente assim que o motor começa a rodar. Ele indica se o sistema EFi funciona corretamente. Se houver um problema no sistema EFi, a luz avisadora mantém-se acesa ou não acende. Nesse caso, deve contactar um revendedor SYM. Esta luz avisadora apaga-se quando se desce o descanso lateral (página 17).

### ○,E Indicador de máximos

Este indicador acende-se quando se ligam os máximos.

### ○,F Tacómetro

Teste tacómetro (conta-voltas) indica a velocidade do motor em rotações por minuto (rpm).

Não deixe o motor funcionar na zona vermelha ○,a.

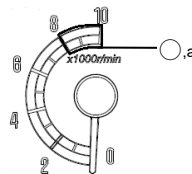

### ○,G Indicador de combustível

Este ponteiro indica o nível de combustível no depósito. A escala de indicação do combustível está dividida em 10 setores.

Quando o depósito de combustível está cheio, o ponteiro encontra-se face à marca “F”. Quando o ponteiro atinge a zona vermelha ○,a, deve-se encher imediatamente o depósito de combustível.

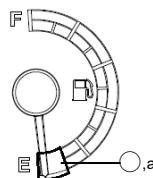

### ○,H Velocímetro

O velocímetro indica a velocidade atual do veículo.

O hemisfério exterior ○,a representa a velocidade em km/h.

O hemisfério interior ○,b representa a velocidade em mph.

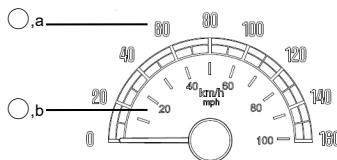

### ○,I Botão “M”

pressione este botão para passar do modo métrico para o medidor multifunções.

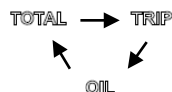

### ○,J Botão “S”

pressione este botão para passar da temperatura ambiente para a voltagem da bateria e relógio em modo multifuncional.

Este botão também permite reiniciar o medidor parcial de quilometragem e o medidor quilométrico de óleo em modo multifuncional.



## ○,K Medidor multifuncional

- ,a Visualização em modo multifunções
  - \_ Relógio
  - \_ Indicador de voltagem bateria
  - \_ Indicador temperatura ambiente
- ,b Medidor distância óleo
- ,c Parcial quilometragem
- ,d Odómetro
- ,e Indicador temperatura refrigerante

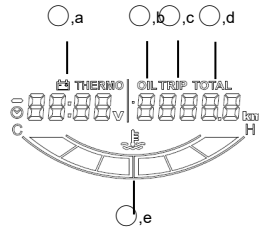

### ○,a Visualização em modo multifunções

Quando se liga o interruptor de ignição, exibe-se a voltagem d bateria durante aproximativamente 10 segundos.

Em seguida, pode-se selecionar o modo de visualização em ciículo premindo o botão S.

Relógio → Voltagem bateria → Temperatura ambiente → Relógio ...

### Relógio

Este relógio exibe as horas apenas em modo 24 horas.

Para acertar o relógio, seguir as instruções abaixo:

- Ligar o botão de ignição e aguardar aproximativamente 10 segundos.
- Pressionar o botão M durante mais de 2 segundos, a hora exibida começa a piscar.
- Pressionar o botão S para fazer desfilar as horas.



- Pressionar o botão M. Os algarismos das horas deixam de piscar e os algarismos dos minutos começam a piscar.

Pressionar o botão S para acertar o algarismo das dezenas na visualização dos minutos.



Pressionar o botão M. O algarismo das dezenas deixa de piscar e o algarismo das unidades começa a piscar.

Pressionar o botão S para acertar o algarismo das unidades na visualização dos minutos.



- Pressionar o botão M para concluir o acerto das horas.

### NOTA:

- Quando se desliga a bateria, o relógio retorna às 12:00 e recomeça a funcionar quando se liga novamente a bateria.
- Se o relógio ficar inativo cerca de 30 segundos em modo acertar as horas, sai automaticamente do modo acertar e recomeça a funcionar.
- Se desligar o interruptor de ignição enquanto acerta o relógio, o relógio sai do modo acertar quando voltar a ligar o interruptor.
- O relógio é acionado normalmente pela energia complementar quando o interruptor de ignição está desligado.



### Indicador de voltagem bateria

O visor da voltagem da bateria indica a voltagem corrente da bateria. A visualização da voltagem da bateria aparece durante 10 segundos quando se liga o interruptor de ignição.

Escala de visualização: 8.0V~18.0V.



### ⚠ ADVERTÊNCIA:

- Se a voltagem da bateria for inferior a 10 V ou superior a 16 V quando se liga o interruptor de ignição e o motor tiver dificuldade em arrancar ou não arranca, mande verificar a moto por um concessionário SYM.
- Se a voltagem da bateria for inferior a 10 V ou superior a 16 V com o motor em funcionamento, mande verificar a moto por um concessionário SYM.

### Indicador temperatura ambiente

Este indicador mostra a temperatura ambiente corrente. Para verificar a temperatura ambiente, pressionar o botão S em modo voltagem. Este indicador possui ser visionado nos seguintes modos:

- Graus Celsius: Visualização da escala termométrica Celsius. Pressionar o botão S para passar para graus Fahrenheit.



- Graus Fahrenheit: Visualização da escala termométrica Fahrenheit.



- Escala de visualização: -20~50°C, -4~122°F.

### o,b Medidor distância óleo

Este medidor regista o tempo de uso do óleo do motor. A luz avisadora 'verificar óleo' (página 6) acende-se após cada 1 000 km percorridos de acordo com o conta metros de óleo (página 9). Quando esta luz acende, deve verificar o nível de óleo através do visor de inspeção do óleo (página 22).



- Em modo distância óleo efetuar uma pressão curta no botão S duas vezes consecutivas para reiniciar o medidor distância óleo.
- Escala de visualização: 0~9999.9 km.

### NOTA:

- Se e o contador de distância óleo não for zerado, a luz avisadora 'verificar óleo' mantém-se acesa até que se zere o contador.
- Se e o contador de distância óleo não for zerado, quando a distância óleo exceder o limite máximo de 9 999.9 km, o conta metros volta a 0 km e continua a adicionar valores. Nestas condições, a luz avisadora 'verificar óleo' não se apaga enquanto não se zerar o contador.
- O medidor de distância óleo indica somente em quilómetros.



### ○,c **Parcial quilometragem**

O parcial de quilometragem mostra a distância em quilómetros desde o último retorno a zero do contador.

- Em modo parcial quilometragem efetuar uma pressão curta no botão S duas vezes consecutivas para reiniciar o parcial.
- Escala de visualização: 0~999.9 km.

#### **NOTA:**

- O contador parcial de quilometragem só indica em quilómetros.

### ○,d **Odómetro**

Este odómetro indica a quilometragem total percorrida pela mota.

E não pode ser retornado a zero.

#### **NOTA:**

- Os dados são conservados no instrumento de combinação mesmo depois de se desligar a bateria.
- Quando a contagem atinge 99 999, retorna a 0 e volta a recomeçar.
- Este odómetro só indica em quilómetros.

### ○,e **Indicador temperatura refrigerante**

Este ponteiro indica a temperatura do refrigerante do motor.

Normalmente, quando o ponteiro se encontra do primeiro ○,a ao terceiro ○,b setor é porque o motor está dentro da sua temperatura de funcionamento. A temperatura do refrigerante varia com as mudanças climáticas e com a carga do motor. Quando o ponteiro se desloca ○,c para sexto setor enquanto a mota está em funcionamento, parar o motor e deslocar a mota até um lugar seguro para verificar o nível de refrigerante no depósito de reserva e a ventoinha do radiador (página 24).

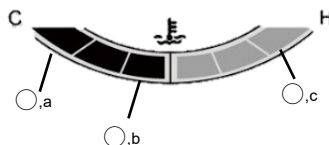

#### **NOTA:**

- Esta mota não está equipada com um avisador luminoso de temperatura do refrigerante.
- O indicador de temperatura do refrigerante não pisca quando a temperatura atinge valores muito altos.
- Pelo que deve vigiar a indicação da temperatura do refrigerante enquanto o motor funciona.



## Interrupor de ignição

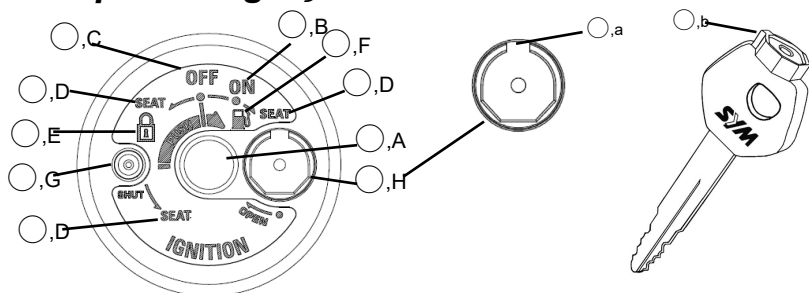

INTERRUPTOR IGNIÇÃO

CHAVE DE IGNIÇÃO

### ○,A Ranhura da chave de ignição

Inserir a chave de ignição na ranhura para acionar o interruptor de ignição.

### ○,B Posição “ON” ON

O motor arranca nesta posição. A chave de ignição não pode ser retirada. Os equipamentos elétricos estão prontos a funcionar. Os faróis acendem nesta posição. A tomada USB pode ser utilizada nesta posição.

### ○,C Posição “OFF” OFF

O motor desliga-se nesta posição. Os circuitos elétricos estão desligados.

### ○,D Posição abrir “Assento” SEAT

O assento pode ser aberto nesta posição.

- Em posição “On”, rodar a chave de ignição no sentido dos ponteiros do relógio, a chave de ignição regressará automaticamente à posição “On”.
- Em posição “Off”, rodar a chave de ignição no sentido contrário ao dos ponteiros do relógio, a chave de ignição regressará automaticamente à posição “On”.
- Em posição “Lock”, rodar a chave de ignição no sentido contrário ao dos ponteiros do relógio, a chave de ignição regressará automaticamente à posição “Lock”.

### ○,E Posição “LOCK” (trancado)

O guiador fica trancado nessa posição.

- Rodar a chave de ignição até à posição “OFF” para parar o motor.
- Voltar o guiador completamente para a esquerda.
- Pressionar a chave de ignição em sentido contrário aos ponteiros do relógio para trancar o guiador.
- A chave de ignição pode ser retirada nesta posição.
- Para destrancar o guiador, rodar a chave de ignição no sentido dos ponteiros do relógio até à posição “OFF”.

### ○,F Posição “Tampa depósito de combustível”

A tampa do depósito de combustível pode ser aberta nesta posição.

- Rodar a chave de ignição até à posição “Off”.
- Pressionar a chave de ignição e rodá-la no sentido dos ponteiros do relógio para abrir a tampa do depósito de combustível.
- A chave de ignição voltará automaticamente à posição “OFF”.



### ○,G Obturador magnético **SHUT**

Este obturador magnético tapa a ranhura da chave de ignição.

- Em posição “Off”, retirar a chave de ignição da sua ranhura e pressionar este botão para tapar a ranhura.
- Em posição “Lock”, retirar a chave de ignição da sua ranhura e pressionar este botão para tapar a ranhura.

### ○,H Abridor obturador

Este dispositivo abre o obturador magnético.

- Alinhar a projeção ○,b da chave de obturação com a ranhura de obturação ○,a, e rodar a chave de obturação no sentido dos ponteiros do relógio para abrir.

### ADVERTÊNCIA:



- Não mude a posição da chave de ignição enquanto circula. Se posicionar o interruptor de ignição em “OFF”, desliga o sistema elétrico podendo provocar acidentes graves. Portanto, o interruptor de ignição só pode ser desligado depois da moto estar completamente imobilizada.
- Se o interruptor de ignição ficar durante longos períodos de tempo na posição “ON”, depois do motor parar, a voltagem da bateria descarrega-se afetando a capacidade de arranque da moto.
- Tranque o guidador e retire a chave antes de desmontar da moto. Nunca deixe a chave na ignição na lambreta quando deixa o veículo.

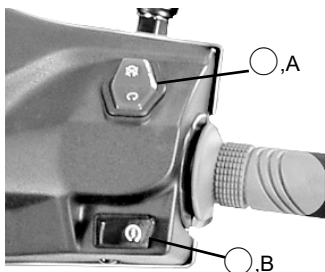

## Interruptores à direita do guidador



### ○,A Interruptor corte do motor

Este interruptor deve ser conservado normalmente em posição  para a mota poder funcionar. Em caso de emergência, comutar para a posição  para parar o motor.

#### NOTA:

- Embora o interruptor de corte do motor imobilize o motor, não desliga os circuitos elétricos. Normalmente, o interruptor de corte do motor deve ser usado para imobilizar o motor.

### ○,B Botão de arranque

O botão de arranque aciona o arrancador elétrico quando o motor está parado. Ligue o interruptor de ignição; pressione este botão de arranque mantendo segura a manete do travão dianteiro ou traseiro para arrancar o motor.

#### NOTA:

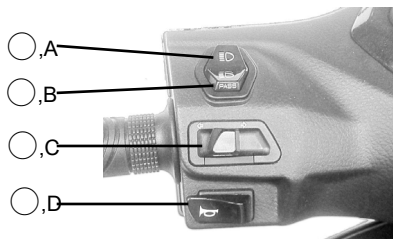

- Esta motocicleta está equipada com um farol frontal, aceso em permanência, um farol dianteiro (médios), luz de presença e um farol na retaguarda, e a iluminação da placa de matrícula que acendem quando se aciona o interruptor de ignição. As luzes acima mencionadas não podem ser apagadas.
- Não abandonar a mota durante muito tempo depois de ter ligado o interruptor de ignição.

## Interruptores à esquerda do guidador



### ○,A Interruptor de regulação da intensidade luminosa

Este interruptor permite seleccionar médios e máximos. Quando se encontra em máximos , a luz indicadora de máximos acende-se.

-  Máximos
-  Médios





### ○,B Botão luz de ultrapassagem

Quando se pressiona o botão de luz de ultrapassagem **PASS**, o indicador luminoso de máximos acende-se para avisar o condutor do veículo a sua frente que tenciona ultrapassá-lo. Este sinal de ultrapassagem apaga-se assim que se larga o botão. O botão está integrado no interruptor de regulação da intensidade luminosa.

### ○,C Comutador de piscas

Comutando este interruptor para a esquerda ⇐ ou para a direita ⇒, acende-se o sinal de pisca respetivo. Para parar de piscar, introduza o interruptor.

### ○,D Botão da buzina

Com o botão de ignição ligado, pressionar este botão para acionar a buzina.

## Tampão do depósito de combustível

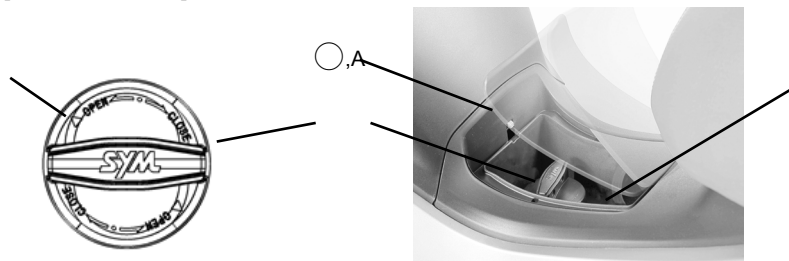

- Rodar a chave de ignição até à posição "Tampa depósito de combustível" (página 11) para destrancar a tampa do depósito de combustível ○,A.
- Para abrir o tampão do depósito de combustível ○,B, rodá-lo no sentido anti-horário.
- Pousar o tampão do depósito no seu alojamento situado no assento ○,C.
- Encher o depósito com combustível.
- Para fechar o tampão do depósito de combustível, alinhar as duas marcas em forma de triângulo ○,a situadas no tampão do depósito de combustível e rodar o tampão no sentido horário até que fique engatado.
- Fechar a tampa situada no corpo da mota pressionando-a para baixo.

### ADVERTÊNCIA:

- A gasolina é extremamente inflamável e pode explodir em determinadas condições. Não fumar nem ligar a ignição quando se enche o depósito. Certificar-se de que a zona circundante é bem arejada e não possuir fontes inflamáveis.
- Nunca encher o depósito até ao topo. Se tal acontecer, o calor pode causar transbordo de gasolina.
- Certifique-se de que a tampa do depósito ficou bem fechada depois de encher o depósito.
- Limpar imediatamente eventuais projeções de gasolina sobre a mota.

### Especificações de gasolina

- Tipo de gasolina.: Somente gasolina sem chumbo.
- Índice de octano: Research Octane Number (RON) 92 ou superior.
- Gasolina / misturas de álcool: Denominadas gasohol, até 5%
- Capacidade do depósito de gasolina: 10 L.







### **⚠ ADVERTÊNCIA:**

- Usar unicamente gasolina sem chumbo para prevenir danos no motor. A gasolina sem chumbo reduz a capacidade do conversor catalítico no sistema de exaustão.
- Utilizar o índice de octano recomendado. Um índice inferior implica uma baixa no desempenho do motor.
- Nunca utilizar gasolina contendo uma concentração elevada de álcool.
- Não usar gasolina contaminada.

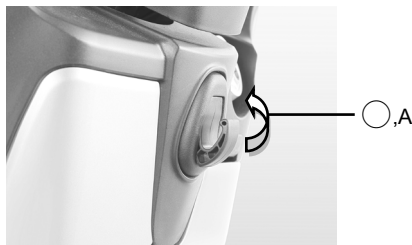
## ***Gancho para compras***





Esta mota está equipada com um gancho para compras. Não prender bagagem volumosa no gancho, maior do que a largura da mota, podendo entravar o movimento das pernas do condutor. Rebatível ,A para ocultar o gancho.

- Carga máxima: 3 kg

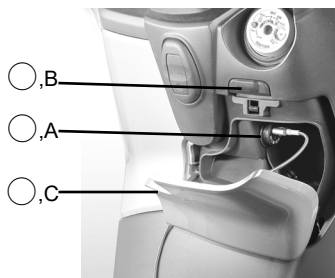
## ***Compartimento dianteiro***



O compartimento dianteiro está situado sob o interruptor de ignição. A tomada USB ,A encontra-se no compartimento dianteiro. Pressionar o botão ,B para abrir a tampa do compartimento ,C e aceder à tomada USB. Esta tomada pode carregar dispositivos de baixo consumo energético enquanto o motor funciona.

### **NOTA:**

- Não utilizar a tomada USB com o motor desligado.
- Para prevenir que o fusível funda, não carregar dispositivos consumindo mais de 10W.
- Desligar os dispositivos antes de deixar a mota ou depois de ter rodado.



## Compartimento de bagagem



O compartimento de bagagem encontra-se sob o assento. Levantar o assento (página 11) para usar o compartimento de bagagem. Os capacetes **A** podem ser guardados no compartimento de bagagem. Alguns capacetes não cabem no compartimento devido às suas dimensões ou formato. O conector da ferramenta de diagnóstico **B** está situado na parte superior traseira do compartimento de bagagem.

- Carga máxima: 10 kg

### NOTA:

- Não exceder o peso máximo autorizado.
- O compartimento de bagagem pode ser afetado pelo calor do motor. Não guardar objetos nem alimentos valiosos inflamáveis ou não resistentes ao calor no compartimento.

## Suporte traseiro

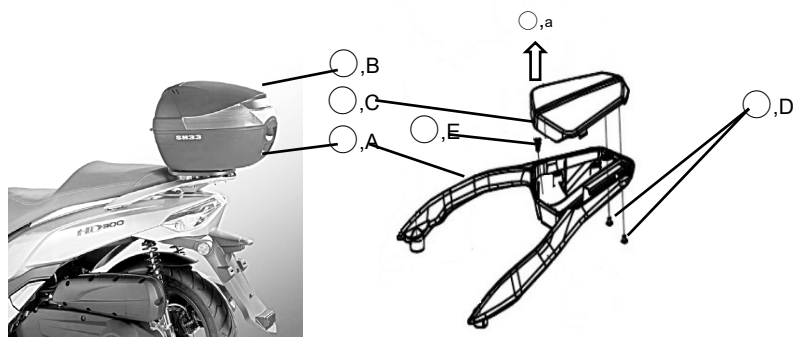

O suporte traseiro **A** destina-se a instalar o estojo de topo **B**. Retirar a tampa do suporte traseiro **C** para instalar o estojo de topo. O estojo de topo **B** não é um acessório HD 300.

- Retirar os 2 parafusos de fixação **D**.
- Levantar **a** e extrair a tampa.
- Retirar o clipe **E**.
- Instalar um estojo de topo bem adaptado e certificar-se de que ficou montado seguramente.

### NOTA:

- Entre em contacto com um concessionário SYM para saber como instalar um estojo complementar no topo.



## Descanso lateral

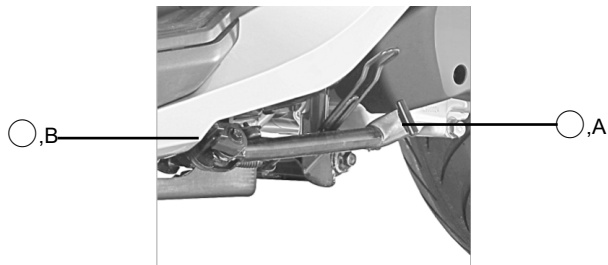

Esta moto está equipada com um descanso lateral ○,A. Este descanso lateral é utilizado para estacionar a moto. O condutor não sentar-se na moto quando ela está assente no descanso lateral. Levante totalmente o descanso lateral com o seu pé antes de rodar.

Esta moto está equipada com um acionador do descanso lateral ○,B. O motor não pode arrancar quando o descanso lateral está assente no chão. O motor imobiliza-se quando se desce o descanso lateral com o motor ligado.

### NOTA:

- Rodar o guiador completamente para a esquerda quando usa o descanso lateral.

## Descanso central

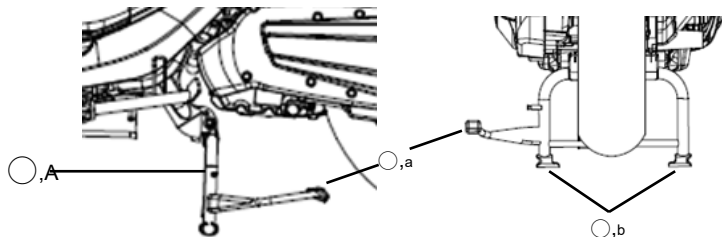

Esta moto está equipada com um descanso central ○,A. Usar o descanso central para estacionar a moto direita.

- Mantenha-se de pé do lado esquerdo da moto e desça o descanso lateral.
- Segure-se ao punho esquerdo do guiador e no lado esquerdo do suporte traseiro.
- Carregue na ponta do descanso ○,a com o seu pé direito e desça o descanso até os 2 pontos de contacto ○,b assentarem firmemente no chão.
- Levantar e puxar para trás.
- Rodar o guiador completamente para a esquerda.



## Apoio pés passageiro



Esta moto está equipada com 2 apoios de pés para passageiro  $\odot$ ,A. Descer  $\odot$ ,a o apoio para os pés passageiro quando é necessário usá-lo.

### NOTA:

- Rebater o apoio para pés passageiro quando deixa de ser necessário.

## 7. Como arrancar o motor

### Como arrancar o motor

- Certificar-se de que o interruptor de desligar o motor está em posição  $\odot$ .
- Certificar-se de que o descanso lateral está rebatido.
- Rodar a chave de ignição até à posição "ON".
- Carregar na manete do travão dianteiro ou traseiro e pressione o botão de arranque com o acelerador completamente fechado para arrancar o motor.

### ADVERTÊNCIA:

- Verificar os níveis de óleo e de gasolina antes de arrancar o motor.
- Para prevenir movimentos inesperados, aperte completamente a alavanca de embreagem antes de arrancar o motor.
- Soltar imediatamente o botão depois de o motor ter arrancado.
- Se o motor não arranca após ativação do arrancador durante 3 a 5 segundos, largar lenta e ligeiramente o punho de acelerador e, em seguida, pressionar o botão para ajudar a arrancar o motor.
- Não pressionar o botão de arranque mais de 10 segundos para evitar danificar o arrancador.
- Se o motor não arranca após várias tentativas, desligar o interruptor de ignição e aguardar 10 segundos antes da nova tentativa de arranque.
- Nunca pressionar o botão de arranque enquanto o motor funciona.
- O gás de exaustão é tóxico, por isso deve arrancar o motor em locais ou zonas bem arejadas.

### Como parar o motor

- Fechar completamente o acelerador.
- Rodar o interruptor de ignição.
- Posicionar a motocicleta sobre um terreno ou superfície firme, nivelada com o descanso lateral / principal assente no chão.



## 8. Como conduzir a motocicleta

### Rodagem

Durante os primeiros 1 000 km de rodagem, aplicar as orientações abaixo para garantir a segurança e desempenho da moto.

- Evitar arrancar com o acelerador a fundo e em aceleração rápida.
- Evitar paragens bruscas.
- Conduzir com prudência.

### Controlo do acelerador

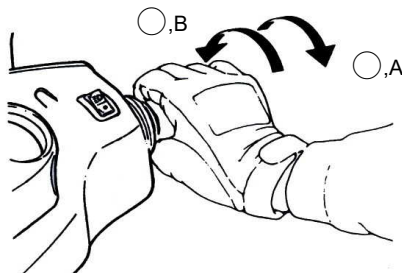

Para acelerar abra o acelerador ○,A.

Para desacelerar feche o acelerador ○,B.

### Arrancar

- Certificar-se de que o descanso lateral/principal está rebatido.
- Certificar-se de que a área circundante está desobstruída.
- Abrir lentamente o acelerador para partir.

#### ADVERTÊNCIA:

- Abrir sempre o acelerador cautelosamente, sobretudo enquanto não estiver habituado à motocicleta.
- Os pneus novos são escorregadios e podem causar perda de controlo, pelo que é necessário desenvolver uma aderência normal durante o período de rodagem.

### Travagem

- Fechar completamente o acelerador, o motor ajudará a abrandar a motocicleta.
- Para parar aplicar sempre ambos os travões em simultâneo. Geralmente, deve-se aplicar o travão dianteiro mais a fundo do que o traseiro.
- Nunca bloquear os travões porque isso faria com que os pneus derrapassem. Ao virar numa esquina, reduzir a velocidade antes de chegar à esquina.
- Mesmo equipada com o sistema de travagem ABS, a moto pode derrapar quando se trava nas viragens. É preferível limitar as travagens bruscas forçadas nas curvas.
- Nas paragens de emergência, tentar travar o mais possível.

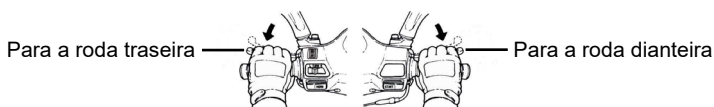



## Sistema anti-bloqueio dos travões (ABS)

O sistema ABS foi concebido para prevenir que a roda se bloqueie quando se aplica o travão em linha reta. O ABS regula automaticamente a força do travão. A intermitência das forças de prensão e de travagem ajudam a prevenir o bloqueio da roda e permitem estabilizar o guiador até à imobilização da moto. A função de controlo dos travões é idêntica à de uma motocicleta tradicional. A manete de travão é utilizada para acionar o travão da frente e o pedal de travão para o travão traseiro.

Apesar do ABS proporcionar estabilidade durante a paragem prevenindo o bloqueio da roda, não se esqueça do seguinte:

- O ABS não compensa condições adversas inerentes à estrada, má avaliação ou uso incorreto dos travões. Dever ser tão prudente como se conduzisse uma motocicleta não equipada de ABS.
- O ABS não foi concebido para reduzir a distância segura de travagem. Sobre terrenos de superfície irregular ou frível ou muito inclinados, a distância de travagem de uma motocicleta equipada com ABS deve ser maior que para uma motocicleta sem ABS. Seja muito prudente nesses terrenos.
- O ABS ajuda a prevenir o bloqueio da roda quando se trava em linha reta, mas não controla a patinagem da roda causada pela travagem nas viragens. Numa viragem é melhor limitar a travagem a uma leve pressão em ambos os travões ou não travar. Reduza a sua velocidade antes de chegar à viragem.

### Indicador luminoso ABS

O indicador luminoso ABS no instrumento de combinação (página 6) pisca quando se ativa o ABS.

#### ADVERTÊNCIA:

O ABS não protege o condutor contra todos os perigos possíveis e não substitui as regras de condução segura. Observe atentamente o funcionamento e apreenda os limites do sistema ABS. Cabe ao condutor conduzir a velocidade adequada às condições atmosféricas, ao revestimento da estrada e às condições de circulação.

## Estacionamento

Ao aproximar-se do lugar de estacionamento:

- Acender o pisca antecipadamente e fechar lentamente o acelerador para reduzir a velocidade.
- Fechar completamente o acelerador e acionar as manetes de travagem lentamente.

Depois de chegar ao lugar de estacionamento:

- Desligar o pisca e o interruptor de ignição para imobilizar o motor.
- Para estacionar a moto, consultar na página 13 “Descanso lateral” e “Descanso principal”.
- Desligar o interruptor de ignição e trancar o guiador.

#### ADVERTÊNCIA:

- Não rodar a chave de ignição enquanto a moto estiver a circular.
- o descanso lateral deve ser usado sobre solos de superfície irregular e para estacionamento de curta duração. Voltar o guiador completamente para a esquerda para aumentar a estabilidade da moto.
- Para evitar ferimentos provocados pelo calor que sai do tubo de escape, estacionar a moto longe de pedestres e crianças.



## 9. Manutenção e afinação

### **Importância da manutenção**

A manutenção e afinação mencionada neste capítulo deve ser efetuada de acordo com as “Verificações de rotina” e a “Agenda periódica de manutenção” para conservar a motocicleta em boas condições e para reduzir a poluição do ar. A manutenção é da responsabilidade do proprietário. Não esquecer de inspecionar a sua mota antes de cada trajeto e cumprir as verificações de rotina. A primeira manutenção deve ser efetuada e extremamente importante.

#### **⚠ ATENÇÃO!!**

- Cumprir sempre as recomendações de inspeção e manutenção dentro dos períodos preconizados no manual do utilizador.

A SYM não pode avisá-lo de todos os perigos potenciais que surjam relativamente ao desempenho da mota. O proprietário é o único que pode decidir se deve ou não efetuar uma data tarefa. Caso tenha pouca experiência ou duvide da sua aptidão, deve entrar em contacto com o seu concessionário SYM para afinações, manutenção e trabalhos de reparação.

### **Inspeção de rotina**

Item	Pontos chave
Óleo do motor	Corrigir o nível de óleo.
Combustível	Combustível suficiente, sem fugas.
Travões	Os travões dianteiro e traseiro travam bem.
Pneus	As tampas de válvulas estão bem ajustadas. Não existem furos.
Guiador	Vibração anormal ou dificuldade em virar?
Refrigerante	Nível de refrigerante correto.
Equipamento elétrico	Funciona corretamente.
Ajuste dos componentes principais	Devem estar apertados corretamente.





## Verificação do nível/mudança do óleo

### Inspeção do nível de óleo:

- Se o motor está frio, aquecer o motor vários minutos com a velocidade inativa.
- Imobilizar o motor e aguardar alguns minutos para permitir ao óleo estagnar.
- Coloque a moto na vertical e verificar o nível do óleo do motor através da janela do nível de óleo  $\odot, A$ , o nível de óleo deve encontrar-se entre as marcas  $\odot, a$  superior e inferior  $\odot, b$ .
- Caso se encontre abaixo da marca inferior, adicione óleo do mesmo tipo até atingir o nível superior.
- Verificar o nível de óleo cada 1 000 km.

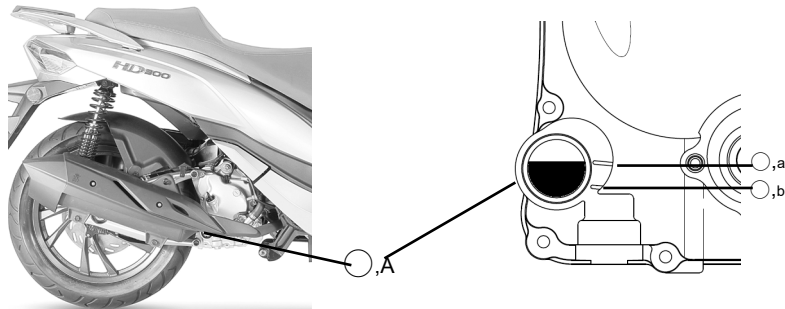

### **⚠ ATENÇÃO!!**

- Pôr o moto a funcionar antes do óleo chegar a todas as peças pode gripar o motor.

### **NOTA:**

- A medição do nível de óleo será errónea efetuada com a moto estacionada em terreno desnivelado ou imediatamente após a paragem do motor.

### Mudança do óleo:

- O óleo deve ser mudado por um revendedor SYM.
- O óleo recomendado para a sua moto é o nosso óleo genuíno “SYMOIL”.
- Escolher um tipo de óleo igual ou superior a SAE 10W-30, API SG A SYM não se responsabiliza pelos danos causados pelo uso de óleo incorreto.
- A primeira mudança de óleo da motocicleta deve ser efetuada após os 1 000 km percorridos e posteriormente cada 5 000 km.
- Capacidade total de óleo: 1.4 litros.
- Manutenção periódica: 1.2 litros.

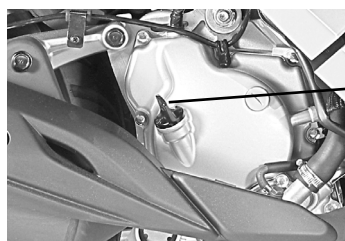
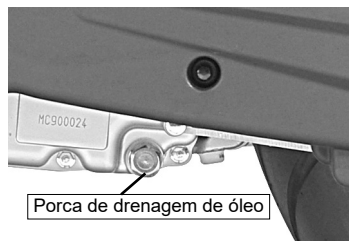

Embora o óleo SAE 10W-30 seja recomendado para a maioria de condições, a viscosidade do óleo terá de ser mudada para se adequar às condições climáticas da área em que roda habitualmente.

Recommended Oil

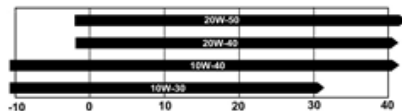

### Limpeza da tela-filtro do óleo:

A tela-filtro do óleo  deve ser limpa por um revendedor SYM.

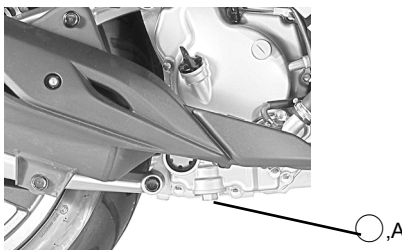

## Mudar o óleo de transmissão

O óleo de transmissão deve ser mudado por um revendedor SYM.

- Tipo de óleo: SAE 10W-30 A SYM não se responsabiliza pelos danos causados pelo uso de óleo incorreto.
- Capacidade total: 180 cc.
- Manutenção periódica: 160 cc.

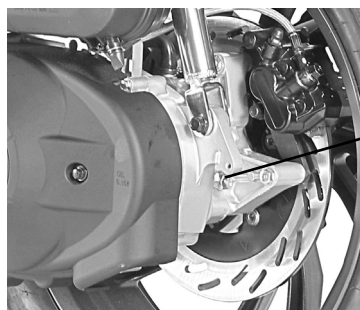

Porca do tampão de óleo de transmissão

Porca de drenagem de óleo de transmissão









## Verificação do nível de combustível

Certifique-se de que há combustível suficiente no depósito para o trajeto.

- Rodar a chave de ignição para "On" e verificar o ponteiro de gasolina. Quando o ponteiro atinge o segmento vermelho (página 7), significa que o combustível restante é de aproximadamente 2,5 litros (reserva de combustível), encher imediatamente o depósito.
- Não encher demasiado o depósito de combustível.
- Certifique-se de que a tampa do depósito ficou bem fechada depois de encher o depósito.
- Combustível recomendado: Gasolina sem chumbo de 92 (RON) ou mais octanos.

## Verificação do nível /enchimento de refrigerante

- Posicionar a mota sobre solo plano e em posição vertical. A janela de inspeção do refrigerante  encontra-se no lado esquerdo do painel de solo.
- O nível de refrigerante deve situar-se entre as marcas “FULL”  e “LOW” .
- Adicionar refrigerante quando o nível no depósito atinge a marca “LOW”.
- Retirar o tapete do lado esquerdo do painel de solo .
- Retirar a tampa de manutenção  com uma chave de fendas plana .
- Abrir a tampa do depósito para encher com refrigerante.
- Repetir as 3 etapas acima em ordem inversa para restaurar.

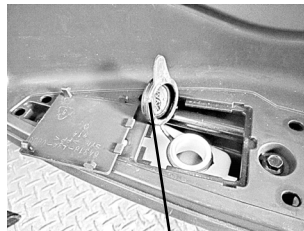
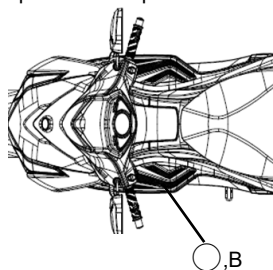

Esta motocicleta é entregue com refrigerante de alta qualidade encheda na fábrica e designado para o sistema de refrigeração. O refrigerante contém 50% de uma solução à base de etilenoglicol que é um anticongelante.

## Troca de refrigerante

Recorra a um concessionário SYM para trocar o refrigerante.

Recomenda-se vivamente usar o refrigerante longa vida “**SYM Long Life Coolant**” ou um produto equivalente quando se adiciona ou se muda o refrigerante. O “**SYM Long Life Coolant**” foi misturado previamente e contém 50% de uma solução à base de etilenoglicol anticongelante, e não necessita ser diluído antes de efetuar a troca ou ser adicionado ao refrigerante contido no depósito da mota. Além disso, o refrigerante “**SYM Long Life Coolant**” contém um inibidor de corrosão para proteger o sistema de refrigeração.

- Capacidade do radiador: 1.4 litros.

## Inspeção do sistema de travagem

Esta motocicleta está equipada com um sistema de travagem de duplo disco na roda da frente e na roda traseira. Se ocorrer algo de anormal quando se acionam os travões, mandar verificar o sistema de travagem por um concessionário SYM.

### Inspeção do nível de óleo para os travões dianteiro e traseiro:

- Colocar o guiador para a frente.
- Verificar o nível do óleo de travagem nos depósitos dos travões dianteiro e traseiro.
- Com o depósito do travão dianteiro na horizontal, o nível de óleo para travões na janela de inspeção deve estar acima da linha  “MIN”.
- Se o nível do óleo para travões estiver abaixo do nível mínimo, entrar em contacto com o seu concessionário SYM para regular o nível do óleo para travões.
- Fluido para travões recomendado: DOT 4



### **⚠ ATENÇÃO!!**

- Usar exclusivamente óleo para travões DOT4.
- O óleo para travões absorve facilmente a humidade existente no ar, o que reduz imenso a capacidade de travagem.
- Contatar um concessionário SYM imediatamente se encontrar qualquer fuga de óleo para os travões.

### **Inspeção da pastilha dos travões dianteiro e traseiro:**

- Inspeccionar o desgaste da pastilha de ambos os compassos de disco dos  $\odot_B$  travões dianteiro e traseiro  $\odot_A$ .
- Se a espessura da guarnição da pastilha atingiu a linha de espessura mínima  $\odot_a$ , pedir ao concessionário SYM para substituir as pastilhas.

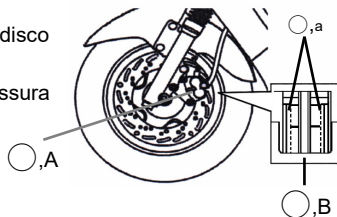

### **NOTA:**

- As pastilhas dos travões devem ser substituídas conjuntamente.
- As novas pastilhas dos travões exigem um período de rodagem.

### **Ajuste de folga no acelerador**

- Verificar se o punho de acelerador se desloca suavemente da abertura máxima até ao fecho.
- Verificar se a folga do acelerador é de  $5^\circ \sim 10^\circ$   $\odot_A$  quando roda o punho do acelerador para a frente e para trás.
- Mandar verificar a folga do acelerador por um concessionário SYM.

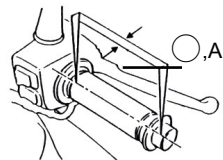

### **Inspeção dos pneus/pressão dos pneus**

- Retirar a tampa da válvula de ar  $\odot_A$ .
- Medir a pressão do pneu com frequência e se necessário encher os pneus com a pressão recomendada.
- Inspeccionar visualmente o pneu em busca de eventuais rachas ou cortes, substituir os pneus se necessário.
- Medir a profundidade dos sulcos do piso, mudar o pneu se menor à profundidade mínima permitida.
- Pressão recomendada para os pneus  
Dianteiro:  $1.8 \text{ kgf/cm}^2$   
Traseiro:  $2.3 \text{ kgf/cm}^2$

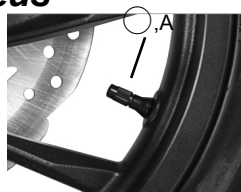

### **⚠ ATENÇÃO!!**

- Uma profundidade insuficiente do sulco na banda de rodagem do pneu pode dificultar o controlo da motocicleta.
- Consultar o regulamento local relativo à profundidade de piso dos pneus.
- Os pneus novos são escorregadios e podem provocar a perda de controlo.



## Inspeção da direção / suspensão dianteira

- Inspeção visual se as forquilhas dianteiras estão danificadas ou existem fugas de óleo.
- Comprima as forquilhas dianteiras exercendo pressão no guiador para verificar se as forquilhas operam suavemente.
- Verificar se o torque do eixo direcional está apertado.
- Caso se encontre algo de irregular no guiador / forquilha dianteira, contacte o seu concessionário SYM.

## Inspeção dos fusíveis

F

Os fusíveis estão guardados na caixa de fusíveis situada por detrás da cobertura dianteira do corpo  $\circ, A$ . Quando um fusível funde, substituí-lo por um novo de amperagem igual. Não substituir o fusível por outro material que não seja o fusível preconizado. Mandar verificar a moto por um concessionário SYM se os fusíveis fundem repetidamente.



## Inspeção da bateria

Esta motocicleta está equipada com uma bateria de tipo selada. Não há necessidade de verificar o nível de eletrólito ou adicionar água destilada.

A bateria está situada no compartimento da bateria  $\circ, A$ .

Para retirar a bateria do compartimento, seguir as instruções abaixo.

- Desligar o interruptor de ignição.
- Retirar a tampa do compartimento da bateria  $\circ, B$ .
- Desligar primeiro o cabo do pólo (-), em seguida o pólo (+).
- Desparafusar a cinta da bateria e retirar a bateria.
- Limpar os terminais com uma solução de bicarbonato de soda e água.
- Para instalar a bateria, efetuar as instruções acima em ordem inversa.

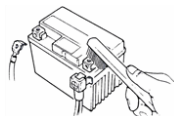
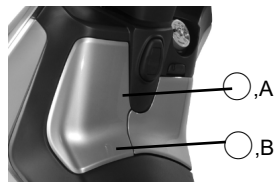

## Inspeção do filtro de ar/ correia em V do filtro de ar

Um filtro de ar sujo pode afetar o desempenho do motor e aumentar o consumo de combustível. Inspeccionar o filtro seguindo as instruções abaixo:

- Retirar os 9 parafusos  $\circ, B$  e retirar a tampa do filtro  $\circ, A$ .
- Se o elemento filtrantes  $\circ, C$  está danificado, pedir a um concessionário SYM para substituí-lo.
- Para instalar o elemento, efetuar as instruções acima em ordem inversa.
- Retirar as 5 porcas  $\circ, D$  e retirar a tampa do cárter esquerdo  $\circ, E$ .
- Se a correia em forma de V está deteriorada, pedir a um concessionário SYM para substituí-la.

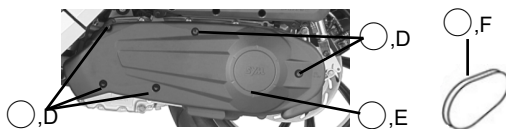
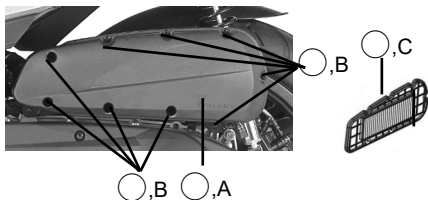

- Retirar o tubo de drenagem  $\circ, G$ , drenar o tubo se necessário.

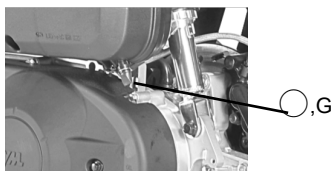



**NOTA:**

- Ter cuidado durante a inspeção para que não entre poeira no tubo de admissão.
- Usar elementos filtrantes genuínos da SYM para garantir o bom desempenho do motor.

## Regulação do amortecedor traseiro

Esta moto está equipada com 2 amortecedores traseiros  $\circ, A$ . Cada amortecedor dispõe de 4 posições de ajuste da mola previamente tensionada. A posição normal é a 2.

- Rodar o ajustador  $\circ, B$  em sentido anti-horário  $\circ, a$  para aumentar a tensão (forte).
- Rodar o ajustador no sentido horário  $\circ, b$  para afrouxar a tensão (fraca).

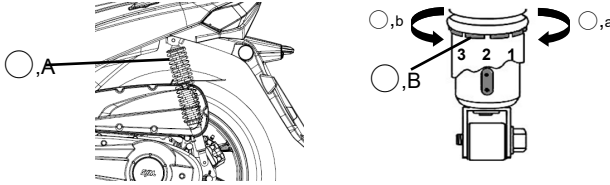

Contactar o seu concessionário SYM para efetuar a regulação.

**NOTA:**

- Não exceder o limite do ajustador.

## 10. Diagnóstico quando o motor não arranca

(1). A chave de ignição está em posição "ON"?	(2). Há combustível suficiente no depósito ou o ponteiro de gasolina indica "E"?	(3). Manteve as manetes de travão acionadas quando pressionou o botão de arranque?
(4). Verificou se o interruptor de corte do motor está ou não em "O"?	(5). Posicione a chave de ignição em "ON" e acione a buzina. Se não for emitido som, é provável que um fusível tenha fundido.	(6). Retirar a cobertura da parte dianteira da moto para verificar a caixa de fusíveis, se o fio está fundido, substituí-lo.



# 11. Manutenção periódica

	Manutenção em quilometragem				
	Item	Cada 1,000km	Cada 6,000km	Cada 12,000km	Cada 18,000km
	Manutenção em intervalos de tempo	1 Mês	3 Meses	6 Meses	1 Ano
1	Filtro de ar	I	L	S	
2	Filtro de óleo (crivo de rede)	I	Limpar cada 12,000km		
3	Óleo do motor	(após os primeiros 1 000km, segunda troca aos 5 000km e em seguida após cada 5 000km percorridos)			
4	Pressão pneus	I	I		
5	Bateria	I	I		
6	Vela de ignição	I	I		S
7	Limpeza dos depósitos de carvão na válvula de aceleração	I		I	
8	Suporte e punhos do guiador	I	I		
9	Detectar fugas na transmissão	I	I		
10	Certificar-se de que não há fugas no cárter	I	I		
11	Óleo de transmissão	(após os primeiros 1 000km, e em seguida após cada 12 000km percorridos)			
12	Óleo para travões	I	Substituir cada 30 000 km		
13	Correia de direção/rolete/polia de acionamento			L	S
14	Tubagem depósito de gasolina e filtro de gasolina	I	I		
15	Cabo e funcionamento do acelerador	I	I		
16	Porcas e tirantes	I	I		
17	Came	I		I	
18	Folga válvula	I		I	
19	Amortecedores	I		I	
20	Suspensão dianteira/traseira	I		I	
21	Estribos central/lateral	I/L		I/L	
22	Sistema blow-by do cárter(PCV)	I	L		
23	Refrigerante	I	I		S
24	Ventoinha de refrigeração, tubagem	I	I		
25	Embraiagem, exterior da embraiagem, polia de acionamento			L	
26	Mecanismo dos travões/guarnição dos travões (coxim)**	I	I		
27	Sistema de luzes, interruptores e elétrico	I	I		

Código: I ~ Inspeção, limpeza e afinação S ~ Substituição  
L ~ Limpeza (substituição se necessário) L ~ Lubrificação

\* Mudar o filtro após cada 5 000 km depois de ter rodado em ambientes poeirentos. Não usar ar comprimido para alimpar o filtro. Substituir se necessário.

\*\* Limpar e substituir o componente interno do compasso de travão, do cilindro mestre após cada 10,000km, caso seja necessário.

Mudar o óleo de travões de 2 em 2 anos / ou após 30,000km.

Mudar o óleo de travões de 4 em 4 anos / ou após 60,000km.

☆ O calendário de manutenção acima deve ser efetuado quando se atingiu a quilometragem ou o tempo preconizado para a manutenção.

Se encontrar problemas ou tiver dúvidas sobre a sua mota, deve contactar o seu concessionário SYM, independentemente do calendário de revisão.

☆ Faça a revisão periódica da sua mota num concessionário ou revendedor franquiado pela SYM para conservá-la em excelente estado de marcha.

☆ Aumente a frequência da revisão se necessário, caso rode muitas vezes a alta velocidade, percorra longas distâncias e rode em ambientes poeirentos, etc.



## 12. Especificações

Item	Modelo	HD 300 (LS30W1-EU)
	Especificações	
Comprimento		2.220 mm
Largura		770 mm
Altura		1.230 mm
Base rodas		1.500 mm
Distância ao solo		145 mm
Rodízio		27.5°
Atrelado		156,5 mm
Peso máximo		339 kg
Peso sem carga		174 kg
Capacidade do compartimento de bagagem		38 L
Altura assento		800 mm
Combustível		Gasolina sem chumbo de 92 (RON) ou mais octanos
Capacidade do depósito de gasolina		10 L
Raio mínimo de viragem		2,5 m
Tipo de motor		4T, SOHC, 4V, 1 cilindro, arrefecido por líquido
Taxa de compressão		10.4:1
Deslocação		278.3 cm <sup>3</sup>
Dímetro × curso		75 mm × 63 mm
Potência máxima		27 PS @8000 rpm
Max. torque		2.6 kgf-m @6000 rpm
Marcha lenta		1,550 rpm
Sistema de arranque		Arrancador elétrico
Sistema de combustível		EFI (injeção de combustível)
Sistema de ignição		Bateria e bobina
Capacidade refrigerante		1,4 L
Óleo do motor / de transmissão		SAE 10W30, API SG ou superior
Sistema de lubrificação		Forçada, cárter húmido
Capacidade do depósito de óleo do motor		1.4 L (total), 1.2 L (mudança)
Capacidade do depósito de óleo de transmissão		180 L (total), 160 L (mudança)
Embraiagem / transmissão		Centrífuga, CVT
Pneu dianteiro / traseiro		110/70-16 52P, 140/70-16 65P
Pneu dianteiro / traseiro		1.8 kgf/cm <sup>2</sup> , 2.3 kgf/cm <sup>2</sup>
Aro dianteiro / traseiro		16 × MT3.0, 16 × MT3.5 (liga de alumínio)
Disco de travão dianteiro/traseiro		287 mm, 260 mm
Óleo para travões		DOT 4
Vela de ignição		NGK CR8E
Bateria		MF, YTX12-BS, 12V 10Ah
Luz travão dianteiro/traseiro		LED



# 13. Localização etiquetas

Etiqueta de precaução condução

REMEMBER	RAPPEL
<ul style="list-style-type: none"> <li>■ PRESERVE NATURE.</li> <li>■ ALWAYS WEAR A HELMET.</li> <li>■ RIDE SAFELY.</li> <li>■ READ OWNER'S MANUAL CAREFULLY BEFORE RIDING.</li> </ul>	<ul style="list-style-type: none"> <li>■ PRÉSERVER LA NATURE.</li> <li>■ TOUJOURS PORTER UN CASQUE.</li> <li>■ CONDUIRE AVEC PRUDENCE.</li> <li>■ LIRE ATTENTIVEMENT LE MANUEL D'UTILISATEUR AVANT DE CONDUIRE.</li> </ul>

87561-L10

Etiqueta de precaução pressão pneus

CAUTION	IMPORTANT
<p>TIRE PRESSURES:</p> <p>FRONT:25PSI (1.8kgf/cm<sup>2</sup>)</p> <p>REAR:32PSI (2.3kgf/cm<sup>2</sup>)</p> <p>TIRE SIZE:</p> <p>FRONT:110/70-16 52P</p> <p>REAR:140/70-16 65P</p>	<p>PRESSION DES PNEUMATIQUES:</p> <p>AVANT 25PSI (1.8kgf/cm<sup>2</sup>)</p> <p>ARRIERE:32PSI (2.3kgf/cm<sup>2</sup>)</p> <p>DIMENSIONS DES PNEUMATIQUES:</p> <p>AVANT:110/70-16 52P</p> <p>ARRIERE:140/70-16 65P</p>

87561-L10

N° fabricante Placa de matrícula

SANYANG Italia S.r.l.  
Via Pavia 25,  
20814 Varedo(MB),Italy.  
Made in Taiwan

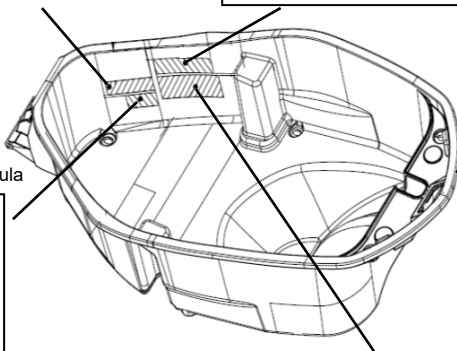

Compartmento de bagagem

Etiqueta de precaução compartimento de bagagem

WARNING	ATTENTION
<ul style="list-style-type: none"> <li><input type="checkbox"/> MAX. LOAD IN TRUNK: 10kg</li> <li><input type="checkbox"/> HEAT OF ENGINE WILL AFFECT THE TEMPERATURE INSIDE THE TRUNK.</li> <li><input type="checkbox"/> FOR SAFE OPERATION, SEAT MUST LOCK.</li> <li><input type="checkbox"/> VALUABLE AND BREAKABLE, DO NOT PUT IN.</li> <li><input type="checkbox"/> WATER MAY LEAK INTO TRUNK WHILE WASHING MOTORCYCLE.</li> </ul>	<ul style="list-style-type: none"> <li><input type="checkbox"/> CHARGE MAX. DANS LE COFFRE A BAGAGES: 10kg</li> <li><input type="checkbox"/> LA TEMPERATURE A L'INTERIEUR DU COFFRE A BAGAGES EST FONCTION DE LA TEMPERATURE DU MOTEUR.</li> <li><input type="checkbox"/> LA SELLE DOIT ETRE VERROUILLEE POUR UNE CONDUITE EN TOUTE SECURITE.</li> <li><input type="checkbox"/> NE PAS METTRE DOBETS FRAGILES OU DE VALEUR DANS LE COFFRE A BAGAGES.</li> <li><input type="checkbox"/> LORS DU LAVAGE DU VEHICULE, DE L'EAU PEUT PENETREER DANS LE COFFRE A BAGAGES.</li> </ul>

83219-L1A



Número de identificação do veículo

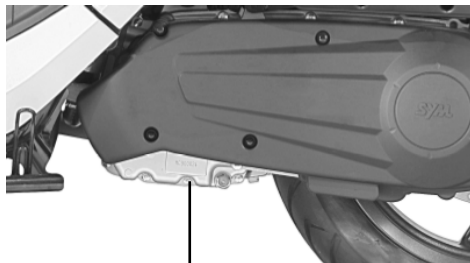

Número do motor